

MANUAL DE USUARIO E INSTALACIÓN

Mx Onda

CAMPANA EXTRACTORA DECORATIVA DE PARED

MODELO: **MX-CDP2682**

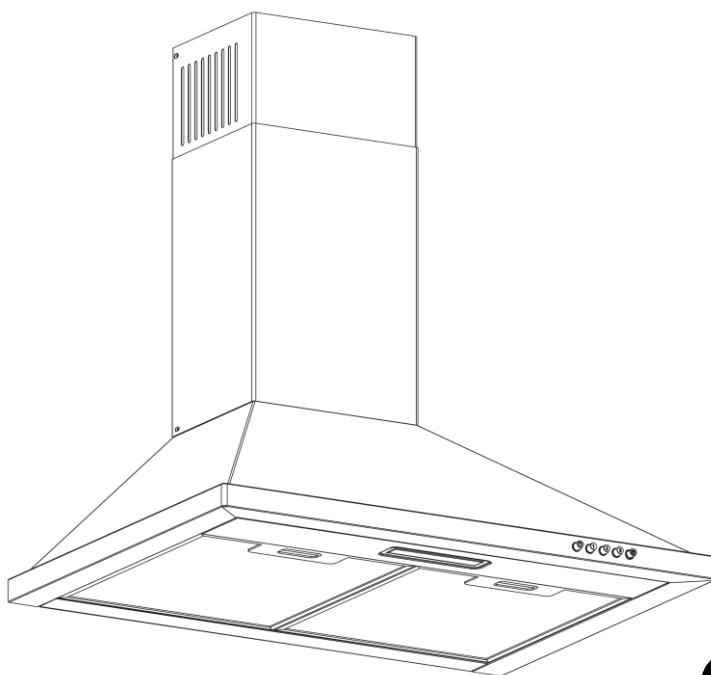

ANTES DE SU USO LEA ATENTAMENTE ESTE MANUAL

¡ATENCIÓN!

ESTE APARATO FUNCIONA CON UNA TENSIÓN DE 230 V, PARA EVITAR UNA POSIBLE DESCARGA ELÉCTRICA NO TRATE DE ABRIRLO. Este aparato no tiene parte alguna que pueda ser reparada por usted mismo, en caso de un mal funcionamiento no lo manipule, acuda a un Servicio Técnico Oficial MX ONDA.

Una vez agotada la vida útil de este producto eléctrico, no lo tire a la basura doméstica.

Deposítelo en el contenedor adecuado de un punto limpio de su localidad, para su posterior reciclado.



Este producto cumple con la Directiva Europea RoHS (2011/65/UE), sobre la restricción de uso de determinadas sustancias peligrosas en aparatos eléctricos y electrónicos.



INTRODUCCIÓN

Enhorabuena por la compra de su nueva campana extractora decorativa de pared **MX ONDA** modelo **MX-CDP2682**.

Le recomendamos que dedique algo de tiempo a leer este Manual de usuario e instalación para comprender completamente cómo instalarlo correctamente y cómo utilizarlo. Antes de instalar la campana consulte la sección instalación de este manual.

Entre otras, incorpora las siguientes características:

- Carcasa, chimenea y frontal en acero inoxidable
- Controles tipo mecánico
- 3 velocidades de extracción
- Iluminación LED (1,5 W)
- Potencia del motor: 150 W
- Clasificación energética: **D**
- Clase de eficiencia de fluido dinámica: **E**
- Clase de eficiencia iluminación: **A**
- Clase de eficiencia filtrado de grasa: **D**
- Nivel sonoro: ≤ 67 dB
- Capacidad de extracción: 550 m³/h
- Filtros de aluminio con 3 niveles de filtrado
- Válvula antiretorno
- Diámetro salida de aire: 120 mm

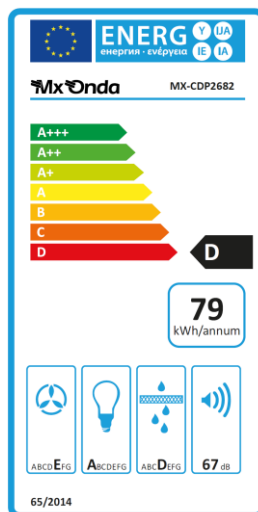

ANTES DE CONECTAR EL APARATO

Su seguridad es importante para nosotros. Por favor, lea todas las instrucciones de seguridad cuidadosamente antes de usar e instalar la campana extractora y guarde este manual de usuario e instalación para futuras consultas.

- Después de quitar el embalaje, verifique que el aparato no esté dañado. En caso de duda no lo instale y póngase en contacto con el personal de asistencia técnica.
- No deje al alcance de los niños los materiales de embalaje (bolsas, piezas de poliestireno, etc.), ya que son una fuente potencial de peligro.
- Compruebe que el voltaje de su toma de corriente es de 220-240 V ~ 50 Hz y que está dotada de toma de tierra. La seguridad eléctrica de este aparato se garantiza solamente en caso de que esté conectado a un enchufe con una toma de tierra eficaz, tal y como prevén las normas de seguridad vigentes.
- El fabricante declina cualquier responsabilidad por los daños derivados por la falta de toma de tierra en la instalación. En caso de duda, consulte a un profesional.
- Este aparato debe conectarse a un circuito que incorpore un interruptor de aislamiento omnipolar que proporcione una desconexión total de la red eléctrica.
- Si la conexión eléctrica se realiza con el enchufe de red y este queda accesible después de la instalación, no será necesario instalar un circuito que incorpore un interruptor de aislamiento.
- El tubo de evacuación de la campana no se debe conectar al conducto de evacuación de humos de aparatos alimentados por gas u otro combustible.
- No conecte el tubo de evacuación de la campana al conducto de aireación o aire caliente.
- Para mejorar la evacuación y el rendimiento de la campana extractora, le recomendamos que el tubo flexible sea lo más corto posible, así como evitar los ángulos rectos.

- La parte inferior de la campana deberá estar a una altura mínima de 65 cm de la encimera. Si se va a utilizar una placa de gas y en las instrucciones de instalación de la misma se indica una distancia superior hay que respetar esta distancia.
- Antes de realizar la instalación de la campana extractora consulte los reglamentos y disposiciones legales respecto a la normativa vigente sobre evacuación de aire y humos de su localidad.
- Para evitar daños en la campana extractora utilice únicamente los tornillos suministrados.
- El fabricante declina cualquier responsabilidad por los daños y lesiones derivados de una instalación inadecuada, uso incorrecto o imprudente del aparato.

INSTRUCCIONES DE SEGURIDAD IMPORTANTES

- Debido a la aspiración del aire caliente y del humo procedente del cocinado, la campana y sus partes accesibles pueden llegar a calentarse.
- Este dispositivo puede ser utilizado por niños a partir de 8 años y personas con capacidades físicas, sensoriales o mentales reducidas o con falta de experiencia y conocimiento, si se les ha dado supervisión o instrucciones sobre el uso del dispositivo de manera segura y entienden los peligros involucrados, y siempre que cuenten con la supervisión de una persona que se responsabilice de su seguridad.
- Los niños no deben jugar con el aparato. La limpieza y el mantenimiento no deben ser realizados por niños.
- La cocina debe disponer de una ventilación adecuada si se utiliza la campana extractora conjuntamente con placas de gas u otro combustible.
- No deje llamas encendidas, por ejemplo, una zona de cocción de gas sin recipiente o flamear alimentos cuando la campana extractora esté en funcionamiento.
- NUNCA utilice la campana extractora sin los filtros o si estos están excesivamente grasientos.

- NO deje sartenes o recipientes con aceite sin vigilancia durante su uso, ya que el aceite se puede calentar e incendiarse.
- Para evitar el riesgo de incendio y mejorar el rendimiento limpie con regularidad los filtros, así como el interior de la campana, la acumulación de grasa en los filtros reduce el flujo de aire.
- Durante la instalación, limpieza o mantenimiento de la campana extractora, el suministro de electricidad debe estar cortado (interruptor de aislamiento en posición de apagado o la campana desenchufada de la toma de red).
- Para evitar lesiones en la instalación o durante la limpieza, extreme las precauciones y preste atención a los bordes afilados del interior de la campana extractora (utilice guantes).
- Cuando la campana extractora y los electrodomésticos de cocina que funcionen con gas u otro combustible estén funcionando simultáneamente, la presión negativa en la cocina no debe exceder de 4 Pa (4×10^{-5} Bar).
- No repare ni reemplace ninguna parte del aparato a menos que se recomiende específicamente en el manual. Todos los demás servicios deben ser realizados por un técnico cualificado.
- No utilice estropajos ni ningún otro producto de limpieza abrasivo para limpiar la campana extractora, tampoco utilice limpiadores a vapor ya que podría dañar las partes eléctricas y electrónicas.
- En caso de avería, anomalías, si la clavija, el cable de alimentación u otras partes presentan deterioro, no enchufe el aparato y no intente repararlo por su cuenta. Póngase en contacto con el Servicio Técnico Oficial MX ONDA más cercano.
- Este aparato está diseñado solamente para uso doméstico, no profesional. MX ONDA no aceptará ninguna responsabilidad y la garantía carecerá de validez en caso de uso inadecuado o incumplimiento de las instrucciones.

PANEL DE CONTROL

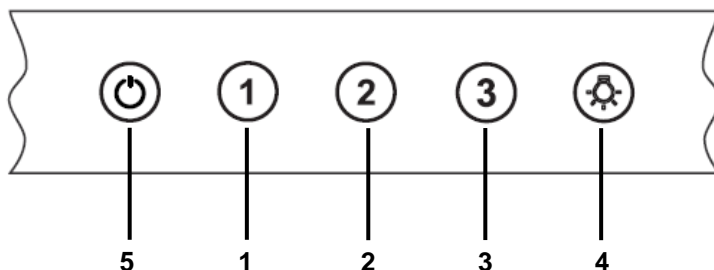

1. Selector velocidad baja.
Al presionar este botón el motor de la campana extractora funcionará a baja velocidad.
2. Selector velocidad media.
Si presiona este botón el motor de la campana extractora funcionará a velocidad media.
3. Selector velocidad alta.
Pulse este botón para que el motor de la campana extractora funcione a la velocidad máxima.
4. Encendido y apagado de la luz.
Presione este botón para encender y apagar la iluminación de la campana.
5. Apagado de la campana extractora.
Presione este botón para apagar la campana extractora (excepto la luz).

USO DE LA CAMPANA EXTRACTORA

Le recomendamos que unos minutos antes de empezar a cocinar, encienda la campana extractora con el fin de crear un flujo de aire constante, el flujo de aire evitará que el humo y los olores se distribuyan por las distintas estancias. Pulse el botón **1**, **2** o **3** para encender la campana extractora a la velocidad de extracción deseada.

Si desea encender o apagar la iluminación de la campana extractora presione repetidamente el botón **4**.

Presione el botón **5** para apagar la campana extractora (excepto la luz).

Es conveniente que cuando termine de cocinar deje en funcionamiento la campana extractora unos minutos con el fin de eliminar los posibles restos de humo y olores que permanecen en la cocina.

LIMPIEZA Y MANTENIMIENTO

Antes de proceder a la limpieza desconecte la campana extractora de la red eléctrica, apague el interruptor de aislamiento omnipolar o desenchúfela de la toma de red.

Limpieza del exterior y del interior

Limpie la parte exterior e interior con un paño húmedo con agua templada y jabón desengrasante, después séquelas cuidadosamente.

No utilice estropajos, alcohol ni productos abrasivos y no permita que el aparato entre en contacto con agentes volátiles como gasolina, disolventes, insecticidas, etc.

Limpieza de los filtros

Para extraer los filtros, presione las pestañas de retención y tire hacia abajo de los mismos con suavidad (Figura 15).

Sumerja los filtros en agua caliente con jabón desengrasante y deje que la solución actúe, después aclare los filtros con agua caliente y déjelos secar.

Si lo desea puede utilizar productos específicos con alto poder desengrasante para la eliminación de grasa, en tal caso deberá leer las instrucciones del producto desengrasante y hacer caso a los consejos de utilización.

No coloque los filtros mojados en la campana, asegúrese que estos están completamente secos antes de volver a colocarlos.

No utilice estropajos abrasivos o de metal que puedan rayar las superficies.

Para insertar los filtros en la campana haga coincidir las pestañas fijas (las que están opuestas al dispositivo de retención) en las ranuras de la campana extractora, después presione las pestañas de retención y coloque el filtro en su sitio soltando después las pestañas de retención. Asegúrese que los filtros están correctamente retenidos.

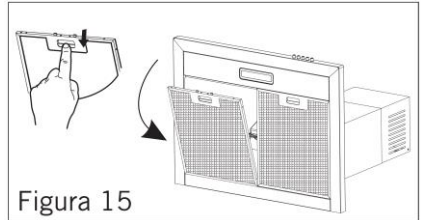

Montaje de las aletas de la válvula antirretorno

La válvula antirretorno es muy importante para evitar la entrada de residuos sólidos al motor, así como la entrada de humo y/o olores procedentes de otras viviendas que circulan por el tubo de evacuación principal.

El orificio de evacuación del aire viene sin las aletas que forman la válvula antirretorno. Para colocar las aletas haga coincidir los toques **A** y **B** en los orificios **A** y **B** situados en el orificio de salida de aire (ver figura 3). Las pestañas de las aletas han de quedar hacia el exterior (ver figura 4).

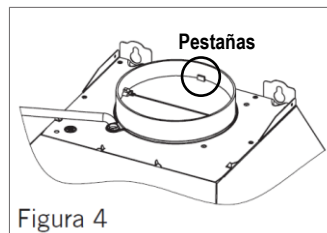
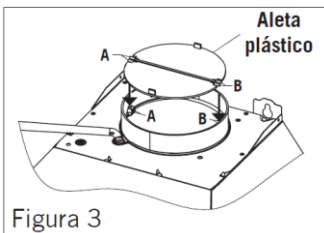

INSTALACIÓN

Recuerde que... Antes de proceder a la instalación, la campana extractora debe estar desconectada de la red eléctrica, apague el interruptor de aislamiento omnipolar o desenchúfela de la toma de red.

La campana se ha de colocar justo debajo del orificio de la salida de humos de la cocina, para obtener el mejor rendimiento la altura optima de la campana respecto a la encimera ha de estar comprendida entre 65 y 75 cm.

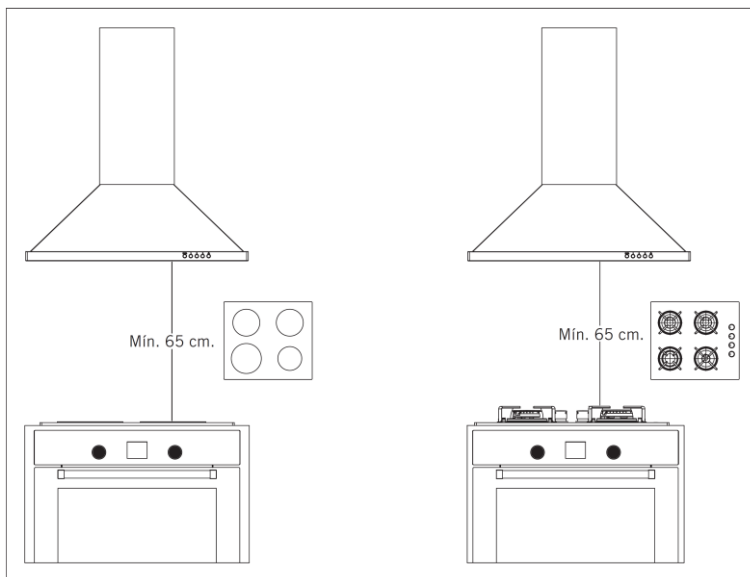

1. Instalación del cuerpo principal de la campana extractora

- Con ayuda de un nivel marque los dos orificios **A**. La distancia **A** es la mínima recomendada desde la campana hasta la encimera
- Efectúe dos taladros con una broca de 8 mm de diámetro en las marcas **A**, después introduzca los tacos **5** (8 mm de diámetro).
- Marque en la parte superior junto al techo, los orificios **B** y efectúe dos taladros con una broca de 6 mm de diámetro, después introduzca los tacos **8** (6 mm de diámetro).
- Fije el soporte de la chimenea **9** mediante los tornillos **7** (3,9 x 30 mm).
- Introduzca en los orificios con taco **A**, los tornillos de sujeción del cuerpo principal de la campana **6** (5 x 50 mm) y deje unos milímetros sin apretar.
- Coloque el cuerpo principal de la campana sobre los tornillos **6**, y termine de apretar los tornillos **6**.

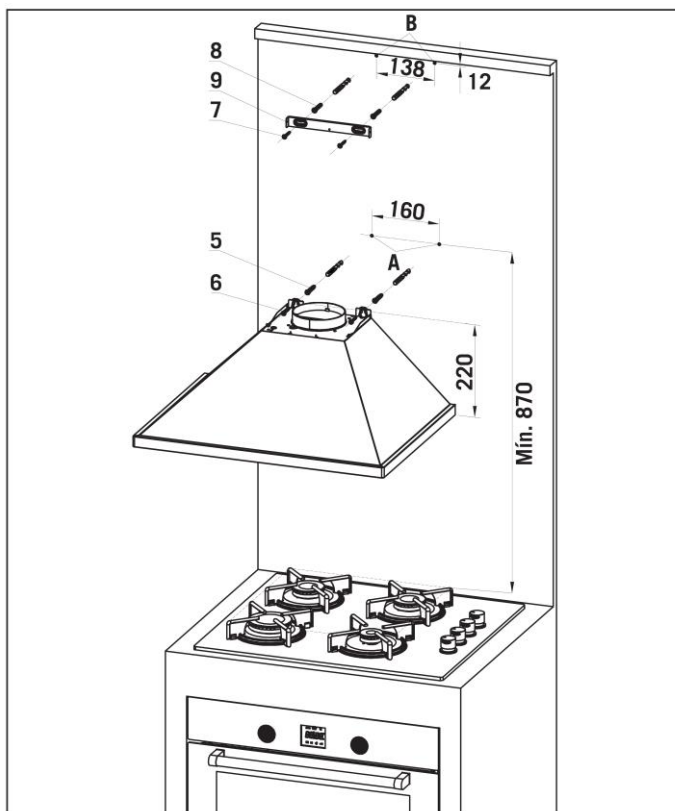

2. Instalación del tubo extensible de evacuación (no suministrado)

Introduzca un extremo del tubo extensible en la salida de aire de la campana y fíjelo a la misma mediante una abrazadera metálica (no suministrada) ver figuras 5 y 6.

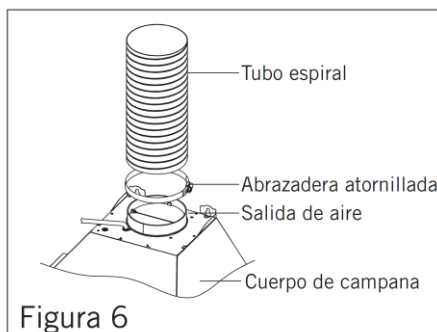
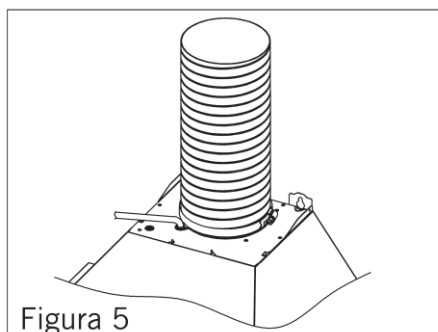

El otro extremo lo ha de introducir en el orificio de salida de humos de la cocina, si el orificio es más grande o hay holguras entre el tubo extensible y el orificio de salida de humos deberá tapan las posibles fugas con un pegamento específico.

Para evitar la pérdida de succión, evite en la medida de lo posible los ángulos muy cerrados o los dobles ángulos invertidos, ver figuras 7 y 8.



Figura 7



Figura 8

3. Instalación de la chimenea

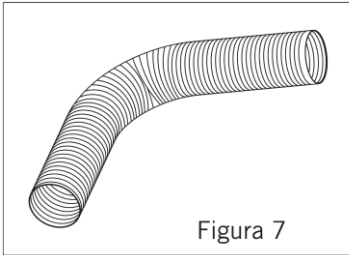
La chimenea de la campana extractora está formada por dos piezas, las cuales se introducen una dentro de la otra para adaptarse a la altura entre el techo y el cuerpo principal de la campana extractora.

- Mida la distancia que hay entre el cuerpo principal de la campana hasta el techo.
- Introduzca el tramo de la chimenea superior que tiene rejillas de aireación dentro del tramo de chimenea inferior (las rejillas han de estar visibles), y ajuste la longitud total de los dos tramos hasta obtener la medida que hay desde el cuerpo principal de la campana hasta el techo.
- Coloque el conjunto entre el cuerpo principal de la campana y el techo, fije la parte inferior de la chimenea mediante los tornillos **2** (3,5 x 9,5 mm), ver figura 9.
- Después fije la parte superior de la chimenea en el soporte **3** mediante los tornillos **2** (3,5 x 9,5 mm), ver figura 10.

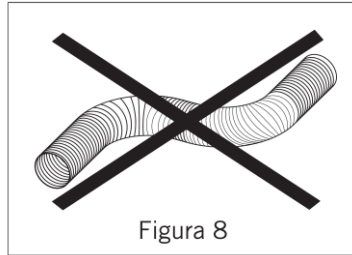

Figura 9



Figura 10

Montaje de la campana extractora sin salida de humos

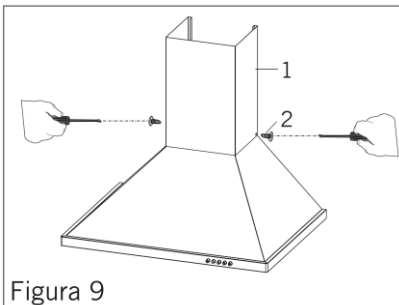
Cuando la cocina no disponga de salida de humos será preciso instalar filtros de carbono (no suministrados), los cuales deberá adquirirlos por separado.

El aire aspirado pasa a través de los filtros de aluminio y por los filtros de carbono, siendo devuelto al ambiente limpio y sin impurezas.

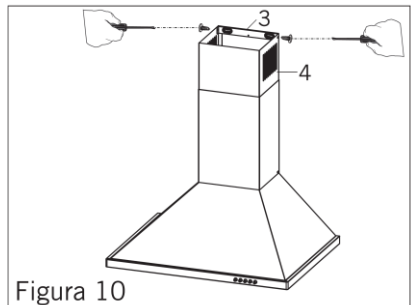
Los filtros de carbono se han de sustituir cada 3 o 5 meses aproximadamente, la vida de los mismos depende de la frecuencia de uso y de los alimentos cocinados, los fritos por ejemplo emiten humos con más cantidad de grasa que otro tipo de cocinados.

Los filtros de carbono nunca deben ser lavados, han de ser sustituidos, y nunca sustituyen a los filtros de aluminio. Han de ser utilizados ambos a la vez para garantizar un filtrado del aire adecuado.

Montaje de los filtros de carbono (opcional)

Extraiga los filtros de aluminio para poder acceder al interior de la campana extractora. Para instalar los filtros colóquelos tal y como muestra la figura 1 y gírelos en el sentido que indican las flechas.

Para extraer los filtros, gírelos en el sentido que indican las flechas y tire de los mismos hacia el exterior, ver figura 2.



Figura 1



Figura 2

CARACTERÍSTICAS TÉCNICAS

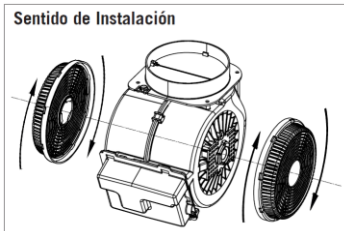
Tensión de alimentación	220 - 240 V ~ 50 Hz
Consumo máximo	151,5 W
Capacidad de extracción	550 m ³ /h
Potencia del motor	150 W
Iluminación LED	1,5 W
Número velocidades extracción	3
Clasificación energética	D (dentro del rango A+++ a D)
Clase de eficiencia fluido dinámica	E
Clase eficiencia iluminación	A
Clase de eficiencia filtrado de grasa	D
Nivel sonoro	≤ 67 dB
Diámetro salida de aire	120 mm Ø
Medidas	896 x 450 x 785 mm
Peso	8,7 Kg

Especificaciones técnicas sujetas a cambio sin previo aviso.

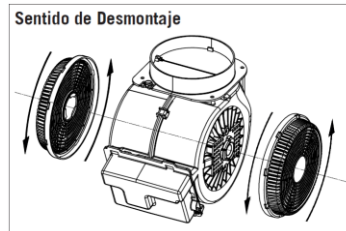
Este producto cumple con las Directivas Europeas 2014/30/EC (EMC) relativa a la Compatibilidad Electromagnética y la 2014/35/EC (LVD) en materia de seguridad de baja tensión.

“MX, MX ONDA” y sus logotipos son marcas registradas de MX ONDA, S.A.

Teléfono de información y Servicio Técnico: **902 551 501**

MX ONDA, S. A.

C / Matabueyes, 7 nave 1A

19171 - Cabanillas del Campo (Guadalajara)

E-MAIL: mxsat@mxonda.es

<http://www.mxonda.es>

USER AND INSTALLATION MANUAL

Mx Onda

DECORATIVE WALL-MOUNTED RANGE HOOD

MODEL: **MX-CDP2682**

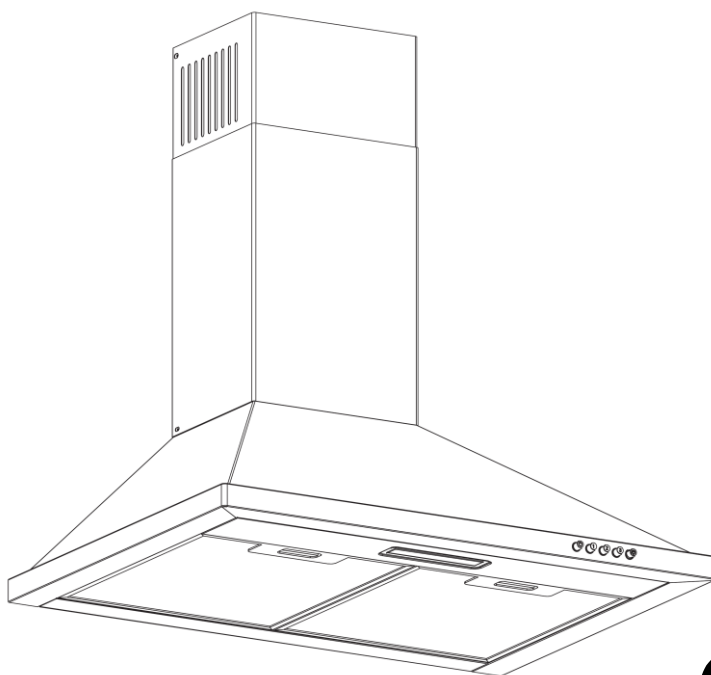

PLEASE READ THIS MANUAL BEFORE OPERATION

WARNING

This unit operates with a voltage of 230 V, to avoid a possible electrical shock not try to open it. This equipment does not have part some that could be repaired by your, in the event of a wrong operation not manipulate it, and attend to an Official Technical Service MX ONDA.

Waste electrical products must not be disposed of with household waste.

This equipment should be taken to your local recycling centre for safe treatment.



This product complies with European Directives RoHS (2011/65/UE), on the restriction of use of certain dangerous substances in electrical and electronic appliances.



INTRODUCTION

Congratulations on the purchase of your new **MX ONDA** decorative wall-mounted extractor hood, model **MX-CDP2682**.

We recommend that you spend some time reading this Installation and User Manual to fully understand how to properly install and operate it. Before installing the hood, consult the installation section of this manual.

Among others, it incorporates the following features:

- Housing, chimney and front in stainless steel
- Mechanical type controls
- 3 extraction speeds
- LED lighting (1.5 W)
- Motor power: 150 W
- Energy class: **D**
- Dynamic fluid efficiency class: **E**
- Lighting efficiency class: **A**
- Grease filtering efficiency class: **D**
- Sound level: ≤ 67 dB
- Extraction capacity: 550 m³ / h
- Aluminum filters with 3 filter levels
- Backflow valve
- Air outlet diameter: 120 mm

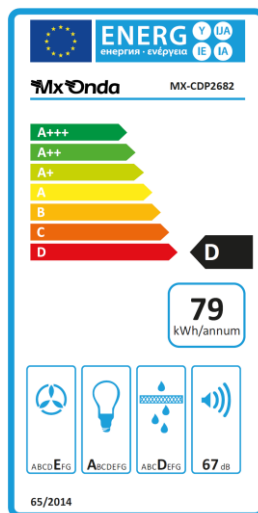

BEFORE CONNECTING THE APPLIANCE

Your security is important for us. Please read all safety instructions carefully before using and installing the range hood and keep this user and installation manual for future reference.

- After removing the packaging, check that the appliance is not damaged. If in doubt do not install it and contact technical support staff.
- Keep packaging materials (bags, polystyrene pieces, etc.) out of the reach of children, as they are a potential source of danger.
- Check that the voltage of your electrical outlet is 220-240 V ~ 50 Hz and that it is grounded. The electrical safety of this appliance is guaranteed only if it is connected to a socket with an effective earth connection, as foreseen by the safety regulations in force.
- The manufacturer declines any responsibility for damages derived from the lack of grounding in the installation. When in doubt, consult a professional.
- This appliance must be connected to a circuit that incorporates an omnipolar isolation switch that provides a total disconnection from the electrical network.
- If the electrical connection is made with the mains plug and this is accessible after installation, it will not be necessary to install a circuit that incorporates an isolation switch.
- Before installing the extractor hood, consult the regulations and legal provisions regarding the current regulations on air and smoke evacuation in your area.
- To improve the evacuation and performance of the cooker hood, we recommend that the flexible tube be as short as possible and avoid right angles.
- The lower part of the hood must be at a minimum height of 65 cm from the hob. If a gas hob is to be used and a greater distance is indicated in its installation instructions, this distance must be respected.

- The hood exhaust pipe must not be connected to the smoke exhaust duct of appliances powered by gas or other fuel.
- Do not connect the exhaust pipe of the hood to the ventilation duct or hot air.
- To avoid damage to the cooker hood, use only the supplied screws.
- The manufacturer declines any responsibility for damages and injuries resulting from improper installation, incorrect or reckless use of the appliance.

IMPORTANT SAFETY INSTRUCTIONS

- Due to the suction of hot air and smoke from cooking, the hood and its accessible parts can become hot.
- This device can be used by children from 8 years and people with reduced physical, sensory or mental capacities or lack of experience and knowledge, if they have been given supervision or instructions on using the device safely and they understand the dangers involved, and provided they have the supervision of a person who is responsible for their safety.
- Children must not play with the appliance. Cleaning and maintenance must not be carried out by children.
- The kitchen must have adequate ventilation if the extractor hood is used in conjunction with gas or other fuel hobs.
- Do not leave open flames, for example a gas cooking zone without a container or flaming food when the extractor hood is operating.
- NEVER use the cooker hood without the filters or if they are excessively greasy.
- To avoid injury during installation or cleaning, use extreme caution and pay attention to the sharp edges inside the cooker hood (wear gloves).
- During the installation, cleaning or maintenance of the extractor hood, the electricity supply must be cut off (isolation switch in the off position or the hood unplugged from the mains socket).

- To avoid the risk of fire and improve performance, regularly clean the filters as well as the interior of the hood, the accumulation of grease on the filters reduces the air flow.
- DO NOT leave pans or containers of oil unattended during use, as oil can heat up and catch fire.
- When the extractor hood and kitchen appliances that run on gas or other fuel are running simultaneously, the negative pressure in the kitchen should not exceed 4 Pa (4×10^{-5} Bar).
- Do not repair or replace any part of the appliance unless specifically recommended in the manual. All other services must be performed by a qualified technician.
- Do not use scourers or any other abrasive cleaning product to clean the cooker hood, and do not use steam cleaners as this could damage the electrical and electronic parts.
- In case of breakdown, abnormality, if the plug, power cord or other parts show deterioration, do not plug in the appliance and do not try to repair it yourself. Contact the closest MX ONDA Official Technical Service.
- This appliance is designed for household, non-professional use only. MX ONDA will not accept any responsibility and the guarantee will not be valid in case of improper use or non-compliance with the instructions.

CONTROL PANEL

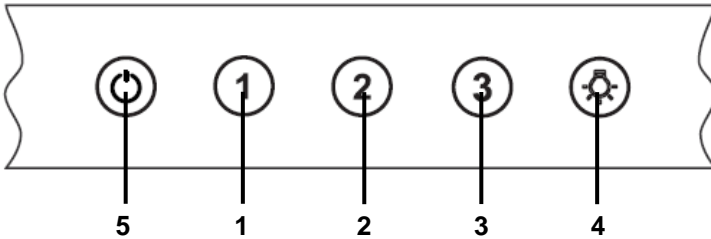

1. Low speed selector.
By pressing this button the cooker hood motor will run at low speed.
2. Medium speed selector.
If you press this button the cooker hood motor will run at medium speed.
3. High speed selector.
Press this button to run the cooker hood motor at full speed.
4. Light on and off.
Press this button to turn the hood lighting on and off.
5. Shutdown of the extractor hood.
Press this button to turn off the cooker hood (except the light).

USING THE RANGE HOOD

We recommend that a few minutes before you start cooking, turn on the extractor hood in order to create a constant air flow, the air flow will prevent smoke and odors from being distributed throughout the different rooms.

Press button **1**, **2** or **3** to turn on the cooker hood at the desired extraction speed.

If you want to switch the extractor hood lighting on or off, repeatedly press button **4**.

Press button **5** to turn off the cooker hood (except the light).

When you finish cooking, it is advisable to leave the extractor hood running for a few minutes in order to eliminate possible traces of smoke and odors that remain in the kitchen.

CLEANING AND MAINTENANCE

Before cleaning, disconnect the extractor hood from the mains, turn off the omnipolar isolation switch or unplug it from the mains socket.

Cleaning the outside and inside of the range hood

Clean the outside and inside with a damp cloth with warm water and degreasing soap, then dry them carefully.

Do not use scourers, alcohol or abrasive products and do not allow the appliance to come into contact with volatile agents such as gasoline, solvents, insecticides, etc.

Filter cleaning

To remove the filters, press down on the retaining tabs and gently pull down on the filters (Figure 15).

Submerge the filters in hot water with degreasing soap and let the solution work, then rinse the filters with hot water and let them dry.

If you wish, you can use specific products with a high degreasing power to remove grease, in which case you should read the instructions of the degreasing product and pay attention to the advice for use.

Do not place wet filters in the hood, make sure they are completely dry before putting them back.

Do not use abrasive or metal scouring pads that can scratch the surfaces.

To insert the filters into the hood, match the fixed tabs (the ones opposite the retention device) into the slots on the extractor hood, then press the retention tabs and place the filter in place, then release the retention tabs. Make sure filters are properly retained.



Figura 15

Mounting of non-return valve flaps

The non-return valve is very important to prevent the entry of solid waste into the engine, as well as the entry of smoke and/or odors from other homes that circulate through the main evacuation pipe.

The air evacuation hole comes without the fins that form the non-return valve. To place the fins, match stops **A** and **B** in holes **A** and **B** located in the air outlet hole (see figure 3). The flanges of the fins must be towards the outside (see figure 4).

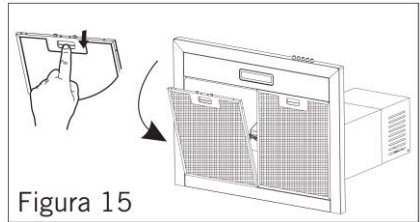
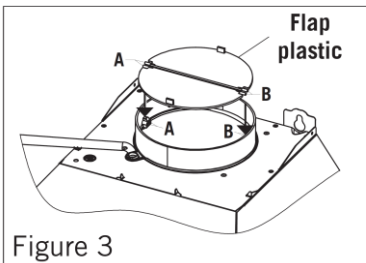

Figure 3

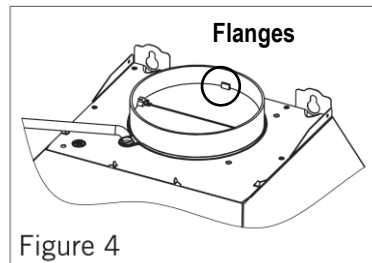
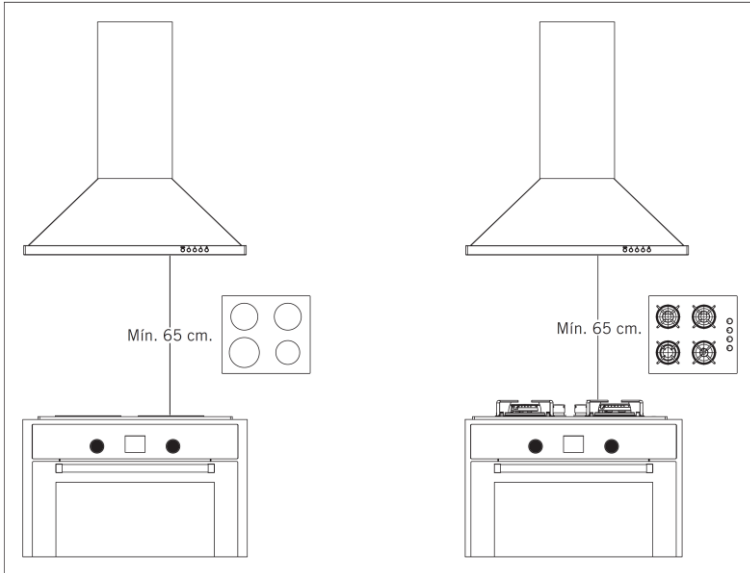

Figure 4

INSTALLATION

Remember that... Before proceeding with the installation, the extractor hood must be disconnected from the electrical network, turn off the omnipolar isolation switch or unplug it from the mains socket.

The hood must be placed just below the smoke outlet hole in the kitchen. To obtain the best performance, the optimum height of the hood with respect to the worktop must be between 65 and 75 cm.



1. Installation of the main body of the range hood

- With the help of a level, mark the two holes **A**. The distance **A** is the minimum recommended from the hood to the worktop
- Drill two holes with a 8 mm diameter drill bit at marks **A**, then insert plugs **5** (8 mm diameter).
- Mark the holes **B** on the upper part next to the ceiling and make two holes with a 6 mm diameter drill bit, then insert the plugs **8** (6 mm diameter).
- Fix the chimney support **9** using the screws **7** (3.9 x 30 mm).
- Insert the fixing screws of the main body of the hood **6** (5 x 50 mm) into the holes with plug **A**, and leave a few millimeters without tightening.
- Place the main body of the hood on the screws **6**, and finish tightening the screws **6**.

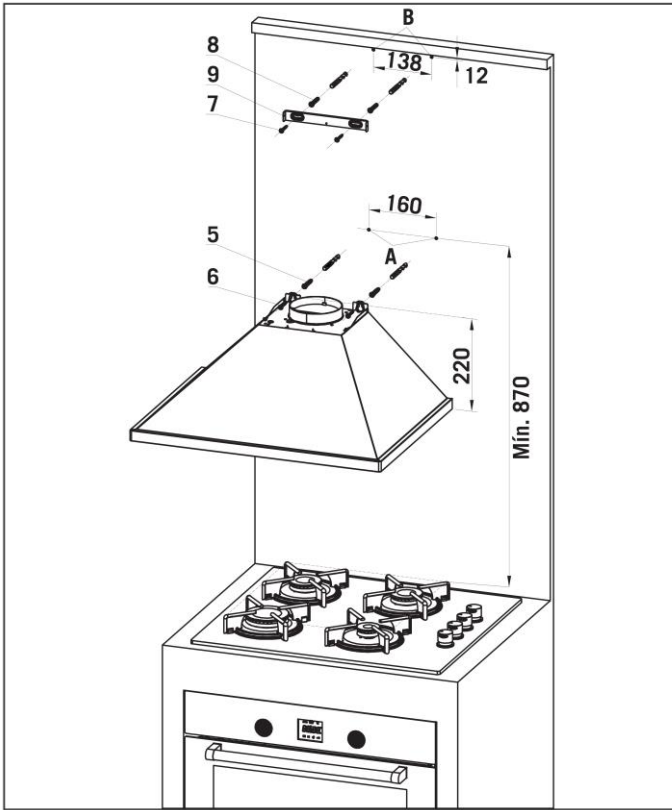

2. Installation of the extensible evacuation tube (not supplied)

Insert one end of the extensible tube into the hood's air outlet and secure it to it using a metal clamp (not supplied) see figures 5 and 6.

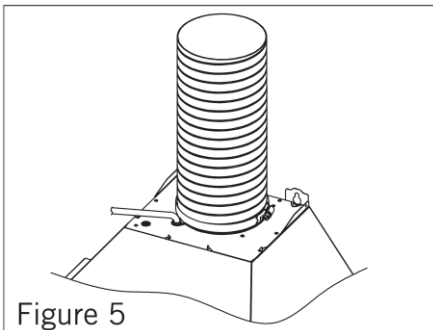

Figure 5

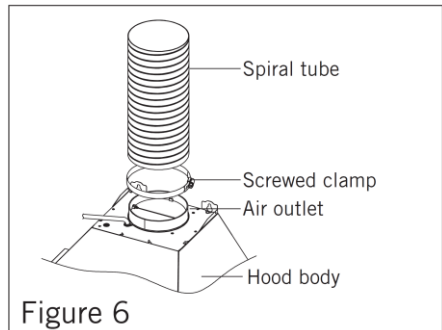

Figure 6

The other end must be inserted into the smoke outlet hole of the kitchen, if the hole is larger or there are gaps between the extensible tube and the smoke outlet hole, you must cover the possible leaks with a specific glue. To avoid loss of suction, avoid very tight angles or double inverted angles as much as possible, see figures 7 and 8.

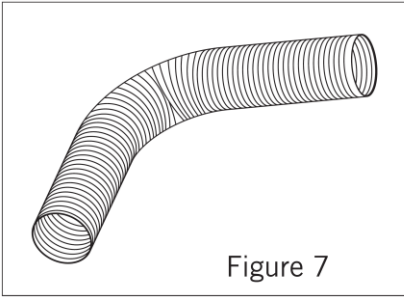

Figure 7

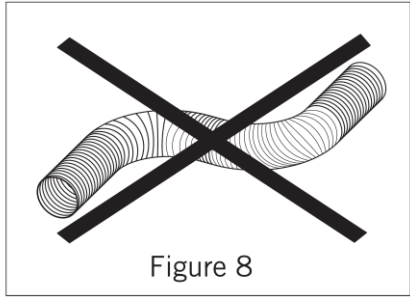

Figure 8

3. Chimney installation

The chimney of the extractor hood is made up of two pieces, which are inserted one inside the other to adapt to the height between the ceiling and the main body of the extractor hood.

- Measure the distance from the main body of the hood to the ceiling.
- Insert the section of the upper chimney that has ventilation grilles inside the lower section of the chimney (the grilles must be visible), and adjust the total length of the two sections until obtaining the measurement that there is from the main body of the chimney. hood to the ceiling.
- Place the assembly between the main body of the hood and the ceiling, fix the lower part of the chimney using screws **2** (3.5 x 9.5 mm), see figure 9.
- Then fix the upper part of the chimney to support **3** using screws **2** (3.5 x 9.5 mm), see figure 10.

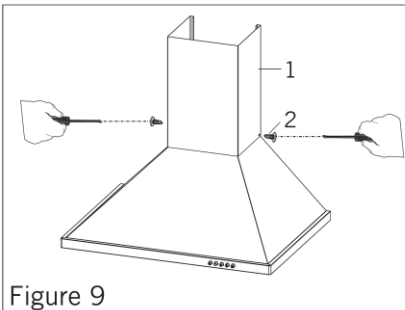

Figure 9

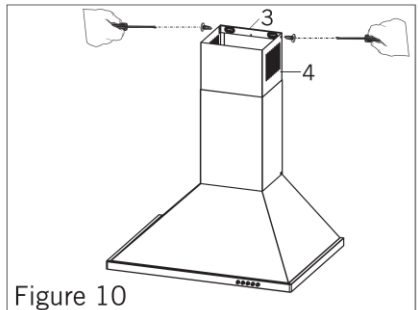

Figure 10

Assembly of the extractor hood without smoke outlet

When the kitchen does not have a smoke outlet, it will be necessary to install carbon filters (not supplied), which must be purchased separately.

The sucked air passes through the aluminum filters and through the carbon filters, being returned to the environment clean and without impurities.

The carbon filters have to be replaced approximately every 3 or 5 months, their life depends on the frequency of use and the food cooked, fried ones, for example, emit smoke with more fat than other types of cooked ones.

Carbon filters should never be washed, they have to be replaced, and they never replace aluminum filters. Both must be used at the same time to ensure adequate air filtering.

Assembly of carbon filters

Remove the aluminum filters to gain access to the inside of the extractor hood. To install the filters, place them as shown in figure 1 and turn them in the direction indicated by the arrows.

To remove the filters, turn them in the direction indicated by the arrows and pull them outwards, see figure 2.

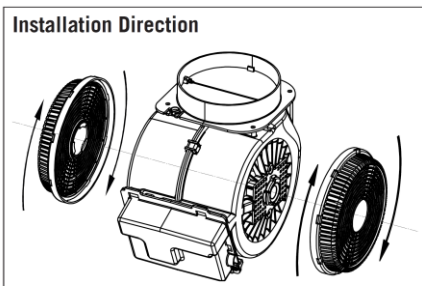

Figure 1

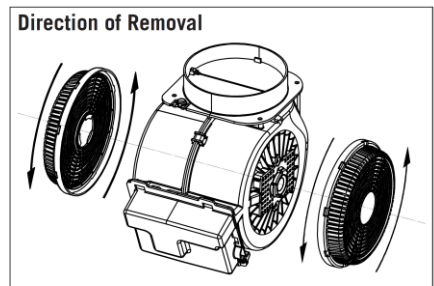

Figure 2

TECHNICAL PECIFICATIONS

Supply voltage	220 - 240 V ~ 50 Hz
Maximum consumption	151.5W
Extraction capacity	550 m ³ /h
Motor power	150W
LED lighting	1.5W
Number of extraction speeds	3
Energy classification	D (within the range A+++ to D)
Dynamic fluid efficiency class	E
Lighting efficiency class	A
Grease filtering efficiency class	D
Sound level	≤ 67dB
Air outlet diameter	120 mm Ø
Measures	896 x 450 x 785mm
Weight	8.7 Kg

Specifications subject to change without notice.

This product complies with the European Directives 2014/30/EU (EMC – Electromagnetic Compatibility) and the 2014/35/EU (LVD – Low Voltage Directive) relative to Low Tension Security.

“MX, MX ONDA” and its logos are trademarks of MX ONDA, S.A.

Telephone of information and Technical Service: **+34 902 551 501**

MX ONDA, S. A.

C / Matabueyes, 7 nave 1A
19171 - Cabanillas del Campo
(Guadalajara - Spain)

E-MAIL: mxsat@mxonda.es
<http://www.mxonda.es>