

MANUAL DE INSTRUCCIONES

MixOnda

HORNO MICROONDAS DE ENCASTRE CON GRILL SIMULTÁNEO

MODELO: **MX-MW2620**



ANTES DE SU USO LEA ATENTAMENTE ESTE MANUAL

ATENCIÓN

ESTE APARATO FUNCIONA CON ALTA TENSIÓN E INCORPORA UN GENERADOR DE MICROONDAS, PARA EVITAR UNA POSIBLE DESCARGA ELÉCTRICA O EXPOSICIÓN A UNA EXCESIVA RADIACIÓN DE ENERGÍA DE RADIOFRECUENCIA, NO TRATE DE ABRIRLO. Este aparato no tiene parte alguna que pueda ser reparada por usted mismo, en caso de un mal funcionamiento no lo manipule, acuda a un Servicio Técnico Oficial MX ONDA.

Una vez agotada la vida útil de este producto eléctrico, no lo tire a la basura doméstica.

Deposítelo en el contenedor adecuado de un punto limpio de su localidad, para su posterior reciclado.



Este producto cumple con la Directiva Europea RoHS (2002/95/CE), sobre la restricción de uso de determinadas sustancias peligrosas en aparatos eléctricos y electrónicos, transpuesta a la legislación española mediante el Real Decreto 208/2005.



INTRODUCCIÓN

El horno microondas MX ONDA modelo **MX-MW2620** le permitirá cocinar, descongelar y calentar alimentos o líquidos en poco tiempo conservando todo el valor nutritivo.

Entre otras, incorpora las siguientes características:

- Capacidad: 20 litros.
- Potencia de microondas y del grill: 700 W y 900 W respectivamente.
- Control rotativo y sistema de cierre de seguridad.
- 3 modos de funcionamiento: microondas, grill y combinado (2 modos).
- 6 niveles de potencia en el modo microondas.
- 8 preprogramas de cocinado y programación de hasta 3 secuencias
- Incluye plato giratorio de cristal y parrilla.

FUNCIONAMIENTO DE UN HORNO MICROONDAS

Los hornos microondas utilizan un componente denominado magnetrón, el cual funciona con alta tensión y produce ondas electromagnéticas de alta frecuencia (microondas). Estas ondas son emitidas al interior del horno a través de unas aperturas y se distribuyen de forma uniforme por todo el horno, ya que se reflejan en las paredes del mismo que al ser estas metálicas no pueden ser atravesadas. Dentro del horno, el plato giratorio consigue que los alimentos se cocinen uniformemente. Las ondas electromagnéticas (microondas) penetran a través de la superficie de los alimentos originando calor, y elevando la temperatura a medida que el calor se dispersa en el interior de los alimentos.

Una de las ventajas que el horno de microondas tiene frente a los hornos y cocinas tradicionales eléctricas o de gas, consiste en que el calor se genera en el interior del propio alimento. No existiendo por tanto, pérdidas de energía en las paredes interiores del horno ni en los recipientes de cocción (vidrio, porcelana, etc.), ya que estos no se ven afectados por la actuación de las ondas electromagnéticas (microondas), aunque al estar en contacto con los alimentos, normalmente se calientan.

ÍNDICE

Introducción.....	2
Funcionamiento de un horno microondas.....	2
Contenido del embalaje.....	3
Antes de conectar el aparato.....	4
Medidas de seguridad.....	5
Guía de utensilios adecuados para microondas.....	6
Como cocinar en el horno microondas (principios básicos).....	8
Instalación.....	9
Controles y elementos.....	9
Panel de control.....	10
Puesta en hora del reloj.....	10
Bloqueo de seguridad.....	11
Cocinar o recalentar alimentos con microondas.....	11
- Nivel de potencia.....	11
- Ajuste del tiempo de funcionamiento.....	11
- Puesta en marcha.....	12
- Parada temporal o cancelación.....	12
Funcionamiento rápido en el modo microondas.....	12
Descongelación automática según peso.....	13
Modos programados para cocinar o recalentar alimentos.....	13
- Tabla con los modos programados.....	14
Función grill.....	15
Modo combinado microondas y grill.....	15
Conexión automática programable.....	16
Funcionamiento múltiple (programación de secuencias).....	17
Mantenimiento y limpieza.....	17
- Limpieza del interior.....	17
- Limpieza del exterior.....	18
Características Técnicas.....	18

CONTENIDO DEL EMBALAJE

- Horno microondas
- Bandeja de cristal
- Soporte giratorio
- Parrilla
- Manuales de instrucciones
- Certificado de garantía

ANTES DE CONECTAR EL APARATO

- Lea atentamente estas instrucciones y guárdelas para un posterior uso.
- Compruebe que el voltaje de su toma de corriente es de 230 V ~ 50 Hz y que está dotada de toma de tierra.
- La seguridad eléctrica de este aparato se garantiza solamente en caso de que esté conectado a un enchufe con una toma de tierra eficaz, tal y como prevén las normas de seguridad vigentes.
- El fabricante declina cualquier responsabilidad por los daños derivados de la falta de toma de tierra en la instalación. En caso de duda, consulte a un profesional.
- Si precisa de la utilización de un prolongador, utilice solamente un prolongador que esté en buenas condiciones, con enchufe con toma de tierra y que sea adecuado para la potencia del aparato.
- No deje el cable de red por debajo del horno microondas o que entre en contacto con superficies calientes.
- Después de quitar el embalaje, verifique que el aparato no esté dañado. En caso de duda no lo utilice y póngase en contacto con el personal de asistencia técnica.
- No deje al alcance de los niños los materiales de embalaje como bolsas de plástico, espuma de poliestireno, etc., ya que son una fuente potencial de peligro.
- El fabricante declina cualquier responsabilidad por los daños derivados de un uso inadecuado, incorrecto o imprudente del aparato.



PRECAUCIONES PARA EVITAR POSIBLES EXPOSICIONES A LAS EMISIONES DE ENERGÍA DEL HORNO MICROONDAS

- No intente poner el horno en marcha con la puerta abierta, no fuerce ni manipule el sistema de cierre de seguridad y no introduzca objeto alguno en las ranuras de cierre de la puerta.
- No coloque ningún objeto entre el frontal del horno y la puerta. No permita que se acumule suciedad o restos de productos de limpieza encima de las superficies de los cierres de seguridad. Asegúrese de limpiar la puerta y las áreas de cierre después de cada uso, pasando un paño húmedo y secándolas después con un paño suave.
- No utilice el horno microondas si están dañadas algunas de las siguientes partes:
 1. Puerta y zonas del sistema de cierre.
 2. Bisagras y pestillos (rotos o sueltos).
 3. Cable de alimentación.
- No intente manipular ni hacer ajustes o reparaciones en la puerta, el panel de control, el sistema de cierre de seguridad, ni en ninguna otra parte del horno. La reparación y revisión deberán ser realizadas por un Servicio Técnico Oficial.



¡MUY IMPORTANTE!

Esta señal avisa que la zona donde esté ubicada puede adquirir altas temperaturas cuando se utiliza el horno en el modo grill. Después de utilizar el horno en este modo no toque esta superficie y espere a que se enfríe.

MEDIDAS DE SEGURIDAD

- El incumplimiento de estas advertencias e instrucciones de seguridad podría dar como resultado quemaduras o lesiones graves.
- Este aparato está diseñado solamente para uso doméstico, no profesional. MX ONDA no aceptará ninguna responsabilidad y la garantía carecerá de validez en caso de uso inadecuado o incumplimiento de las instrucciones.
- Para reducir el riesgo de incendio, descargas eléctricas o lesiones corporales personales, NO obstruya ni introduzca objetos en las ranuras de ventilación.
- No ponga en funcionamiento el horno microondas si está vacío, las paredes del horno podrían resultar dañadas. Puede dejar en el interior un vaso con agua para que absorba las microondas en caso de una puesta en marcha involuntaria.
- **IMPORTANTE:** Mantenga el aparato fuera del alcance de los niños, salvo si les ha dado instrucciones apropiadas para que utilicen el horno de una manera segura y comprenden de los peligros que pueden producirse por un uso incorrecto.
- Cuando caliente o cocine alimentos contenidos en recipientes desechables de plástico, papel u otros materiales combustibles, no desatienda la vigilancia ya estos podrían inflamarse y compruebe frecuentemente que el recipiente no se esté deteriorando.
- Para evitar el riesgo de incendio, retire los precintos o alambres de cierre de las bolsas antes de introducirlas en el horno, no guarde materiales inflamables en el horno y no utilice el horno microondas para secar periódicos o prendas, estas podrían quedar carbonizadas o prenderse fuego por un calentamiento prolongado. Utilice el aparato únicamente para el fin que éste ha sido desarrollado.
- Si observa humo o fuego en el interior del horno, mantenga la puerta cerrada para sofocar las llamas y apáguelo o desconéctelo de la red eléctrica.
- No introduzca ningún utensilio metálico en el interior del horno, como recipientes, cubiertos, pinchos, vajillas con adornos de oro o plata, etc., y compruebe que los recipientes usados pueden ser utilizados en un horno microondas.
- Cuando el horno no esté en uso, no utilice su interior para guardar productos, utensilios de cocina, alimentos, etc.
- En caso de duda, seleccione tiempos cortos para cocinar, calentar o descongelar. Un tiempo demasiado largo puede llegar a consumir el alimento y quemarlo. Tenga presente que las cantidades pequeñas de alimentos necesitan tiempos más cortos. Si aplica los tiempos normales los alimentos se sobrecalentarán o se quemarán.
- No caliente alimentos ni líquidos contenidos en recipientes herméticos, envasados al vacío o en botellas con cuello estrecho, ya que podrían llegar a estallar. Para evitar esto destape los recipientes, perforo los envases o abra los tarros.
- No caliente alimentos cerrados, con piel o con cáscara como manzanas, patatas, tomates, frutos secos con cáscara, salchichas, huevos, etc., ya que el aumento de la presión podría hacerlos reventar. Para evitar esto, perforo siempre la piel de los mismos antes de cocinarlos.
- No caliente huevos frescos ni duros con su cáscara, ya que el aumento de la presión podría hacerlos reventar.
- Utilice siempre manoplas de cocina cuando manipule los recipientes, puesto que el calor de los alimentos siempre se transmite a los recipientes.
- Nunca caliente aceite, alcohol ni bebidas alcohólicas.

- Cuando caliente líquidos en el horno como por ejemplo sopas, salsas o bebidas, tenga precaución al retirar el recipiente, ya que debido al calor acumulado en el interior del líquido, estos podrían estar hirviendo sin que haya evidencia de ello.
- Extreme la precaución al calentar líquidos o alimentos infantiles, el contenido deberá ser agitado o removido después de haber sido calentados. Compruebe siempre la temperatura de los alimentos antes de dárselos al niño.
- Desconecte el horno microondas cuando no lo vaya a usar durante un largo periodo de tiempo, cuando se produzca un corte del suministro eléctrico, o “salte” un fusible o automático.
- Procure que la toma de corriente donde esté conectado el aparato sea fácilmente accesible. Para desconectar el microondas de la red eléctrica tire suavemente de la clavija del enchufe. Nunca lo haga estirando del cable.
- Coloque el aparato sobre una superficie seca, estable y no lo utilice en el exterior.
- En caso de avería, anomalías, si el horno microondas se ha caído, la clavija u otras partes presentan deterioro, o el cable está dañado, apague el aparato y no intente repararlo por su cuenta. Póngase en contacto con el Servicio Técnico Oficial MX ONDA más cercano.

GUÍA DE UTENSILIOS ADECUADOS PARA MICROONDAS

Los alimentos deberán ser sacados de sus envoltorios y colocados en recipientes aptos para su uso dentro de un microondas. Si utiliza un recipiente adecuado, las microondas atravesarán este con facilidad y penetrarán en los alimentos uniformemente, provocando el calentamiento de los mismos. Para saber si un recipiente es adecuado para ser usado en el microondas, realice la siguiente prueba:

- Coloque el recipiente en cuestión con agua dentro del horno microondas.
- Seleccione la potencia máxima durante 1 minuto.
- Si transcurrido ese tiempo el agua se calienta y al mismo tiempo el recipiente permanece frío al tacto, entonces el recipiente **SI** es válido para usarlo en el microondas. Si el agua no varía de temperatura pero el recipiente se calienta, será una señal inequívoca de que el recipiente absorbe las microondas y por tanto **NO** es apto para su uso en este tipo de hornos.

Probablemente tenga muchos recipientes o utensilios en su cocina que puedan ser usados para su microondas. A continuación se muestra una guía de ayuda para seleccionar el recipiente o utensilio más adecuado.

Metal o utensilios metálicos

NUNCA utilice en el horno microondas recipientes ni utensilios metálicos o que contengan bordes, asas o adornos de este material. Los metales no dejan penetrar las microondas y al rebotar estas, pueden llegar a formarse arcos eléctricos o fuego.

Papel de aluminio

Pueden usarse pequeños trozos para proteger determinadas zonas de alimentos y evitar que se cocinen demasiado. Si el papel está muy cerca del horno o si usa mucha cantidad pueden llegar a formarse arcos eléctricos. Es importante dejar como mínimo una distancia de unos 3 centímetros entre el papel de aluminio y las paredes del horno.

Vidrio

Todos los recipientes de vidrio resistente a las altas temperaturas pueden ser utilizados en el horno microondas, sin embargo, no utilice recipientes de vidrio delicados, ya que al calentarse su contenido estos podrían llegar a romperse. Tampoco utilice cristalerías con ornamentación de oro o plata.

Cerámica, barro y porcelana

Pueden ser utilizados normalmente a menos que tengan adornos de metal. Antes de su utilización compruebe que no tengan dibujo, este podría llegar a ser destruido debido a la acción de las microondas.

Plástico (específico para hornos microondas)

Pueden ser utilizados para recalentar alimentos rápidamente. Los recipientes de plástico no deberían ser empleados para alimentos que requieran permanecer mucho tiempo dentro del horno microondas, ya que el recipiente podría deformarse o fundirse debido a la temperatura alcanzada por los alimentos.

Papel o cartón (específico para hornos microondas)

Los platos y recipientes de papel o cartón pueden utilizarse para tiempos de cocinado cortos y sólo si los alimentos son bajos en contenido graso y humedad. El papel de cocina también es muy útil para envolver o cubrir algunos alimentos. No use papel reciclado, ya que este puede contener impurezas que podrían causar arcos eléctricos o fuego.

Madera

Los recipientes o utensilios de madera se agrietan con cierta facilidad, por ese motivo **NO** deberán ser utilizados dentro del horno microondas.

Bolsas de plástico para cocinar (específicas para hornos microondas)

Son aptas para ser usadas en el horno microondas siempre y cuando se trate de bolsas especiales para cocinar. No obstante, raje la bolsa un poco para que el vapor pueda escapar. **NUNCA** use bolsas de plástico corrientes, ya que estas se pueden fundir.

Tapas (específicas para hornos microondas)

La utilización de tapas de cristal o plástico diseñadas para hornos microondas aceleran el calentamiento e impiden que los alimentos se resequen. Deberán tener orificios para permitir la salida de vapor y evitar de esta manera el exceso de presión.

Cuadro de ayuda para la selección de recipientes

MATERIAL DEL RECIPIENTE	MICROONDAS	GRILL	COMBINADO
Vidrio resistente a altas temperaturas	SI	SI	SI
Vidrio no resistente a altas temperaturas	NO	NO	NO
Cerámica resistente a altas temperaturas	SI	SI	SI
Plástico resistente a altas temperaturas	SI	NO	NO
Papel/cartón	SI	NO	NO
Parrilla de metal (incluida)	NO	SI	SI
Bandeja de metal	NO	SI	NO
Papel de aluminio	NO	SI	NO
Madera	NO	NO	NO

COMO COCINAR EN EL HORNO MICROONDAS (PRINCIPIOS BÁSICOS)

- La parte superior de los alimentos de gran tamaño y en especial los asados, se cocinarán más rápidamente que la parte inferior. Por lo tanto será conveniente que dé la vuelta a estos alimentos varias veces, mientras se estén cocinando.
- El calor generado por las microondas tiende a resecar los alimentos, por ese motivo, los más secos como asados y algunas verduras deberán ser tapados o rociados con agua antes de su elaboración.
- La radiación de las microondas en el horno es la misma independientemente de la cantidad de alimentos que estén siendo cocinados en un momento determinado. Por lo tanto cuantos más alimentos haya en el horno, más tiempo se necesitará para cocinarlos.
- Tapar los alimentos conlleva una disminución en el tiempo de elaboración. La tapa deberá ser especial para microondas.
- Las microondas cocinan sólo la superficie de los alimentos, propagándose el calor hacia el interior. Los alimentos gruesos o de forma cuadrada se quemarán por la superficie antes de que el centro esté caliente. Los alimentos de forma alargada y redondeada se cocinarán mucho mejor en el horno microondas.
- Cuando cocine alimentos con formas irregulares, colóquelos de tal forma que las partes más delgadas (que se cocinarán más rápidamente), queden situadas en el centro del plato. No ponga los alimentos unos encima de otros.
- Cuando vaya a cocinar varias piezas del mismo tipo de alimento, seleccione las de un tamaño similar y sitúelas en forma de círculo sobre el plato.
- Es conveniente pinchar los alimentos con piel por varios sitios con la ayuda de un tenedor, para permitir que escape el vapor y evitar así que estos revienten.
- Los alimentos cocinados con microondas necesitan ser removidos para redistribuir el calor. Es conveniente hacerlo siempre desde fuera hacia dentro, ya que la parte exterior se calentará primero.
- En ocasiones deberá cubrir los bordes o algunas partes de los alimentos con tiras de papel aluminio, Estas tiras bloquearán la penetración de las microondas y evitarán una cocción excesiva. Nunca use demasiadas láminas y asegúrese que estas queden bien fijadas al plato, de lo contrario podrían producirse arcos eléctricos dentro del horno.
- Debido a que en un horno microondas los alimentos se cocinan muy rápidamente, deberá comprobar con frecuencia el estado de los mismos.
- Algunos alimentos deberán permanecer dentro del horno hasta que la cocción haya terminado, pero otros como carnes o aves, deberán ser retirados del horno cuando todavía no estén hechos por completo, de esta forma la cocción finalizará mientras que permanecen fuera del horno. Después de haber retirado los alimentos, el ciclo de cocción terminará fuera del horno pasados unos minutos. Un truco consiste en cubrir los alimentos durante ese tiempo para retener el calor. Y recuerde que terminar la cocción fuera del horno favorece la mezcla y el desarrollo de sabores, así como el consiguiente ahorro de energía.
- Extreme las precauciones al calentar líquidos. Nunca llene los recipientes hasta el borde. Una vez que haya apagado el horno, espere siempre al menos 20 segundos antes de retirarlos, de esta forma se equilibrará la temperatura.

INSTALACIÓN

1. Coloque el horno microondas sobre una superficie estable y nivelada, alejado de lugares calientes, con alta humedad o cerca de materiales inflamables.
2. Para asegurar una ventilación adecuada deje al menos 20 cm en la parte superior, 10 cm en la parte posterior y 5 cm a cada lado del horno. **NO** obstruya las ranuras de ventilación lateral y superior.
3. Abra la puerta tirando del asa y asegúrese de retirar todos los materiales de embalaje del interior.
4. Coloque el soporte giratorio en la base del interior del horno de manera que ajuste en el acoplamiento y el plato de cristal sobre el mismo.
5. Desenrolle totalmente el cable de alimentación y enchufe la clavija del aparato a la red eléctrica.

¡ATENCIÓN!

El funcionamiento del horno microondas puede producir interferencias en aparatos de radio o televisión, cuando esto suceda siga el siguiente proceso:

- a) Limpie las juntas de la puerta del horno microondas y asegúrese que cierra bien.
- b) Reorienta la antena del aparato receptor.
- c) Cambie de posición el horno respecto al aparato receptor o viceversa.
- d) Conecte el horno microondas y el aparato receptor en diferentes enchufes de red.

CONTROLES Y ELEMENTOS

1. Sistema de cierre de seguridad
2. Puerta
3. Soporte giratorio
4. Eje
5. Botón de la puerta
6. Panel de control
7. Generador de microondas
8. Plato de cristal
9. Resistencias Grill
10. Parrilla

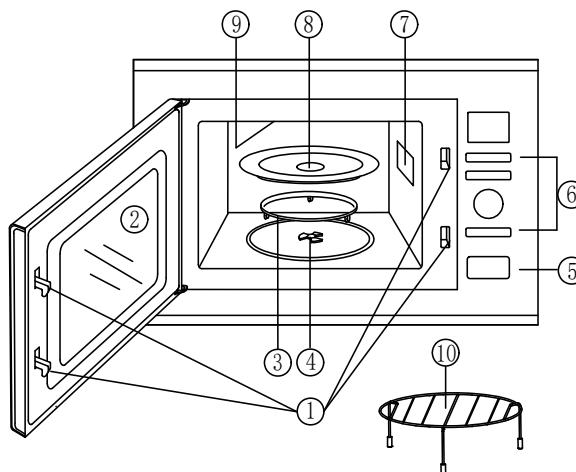

Nota:

El horno microondas está equipado con un sistema de cierre de seguridad que impide el funcionamiento del aparato con la puerta abierta.

PANEL DE CONTROL

1. Panel de Control

Se muestra el tiempo de cocción, la potencia, los indicadores y la hora actual.

2. Selector del nivel de potencia (**Power Level**).

Presione repetidamente este botón para elegir el nivel de potencia en el modo microondas.

3. Modo de funcionamiento (**Grill/Combi**.)

Cada vez que pulse este botón seleccionará el modo Grill y el modo de cocción de combinación grill y microondas..

4. (**Clock/Preset**) Pulse para configurar la hora del reloj. Utilícelo para configurar el horno para que se ponga en marcha más tarde.

5. (**Auto/Cook**) Presione para seleccionar el menú de cocción automática.

6. (**Time/Weight Dial**) Gire para poner la hora, el peso del alimento o las porciones.

7. Parada o cancelación (**Stop/Cancel**).

- Presione para restablecer el horno antes de establecer un programa de cocción.
- Presione una vez para detener temporalmente la cocción o dos veces para cancelar la cocción por completo. También se utiliza para configurar el bloqueo de los niños.

8. (**Start/+30**) Pulse para iniciar los programas de cocción y descongelación. Pulse para configurar el programa de cocción exprés

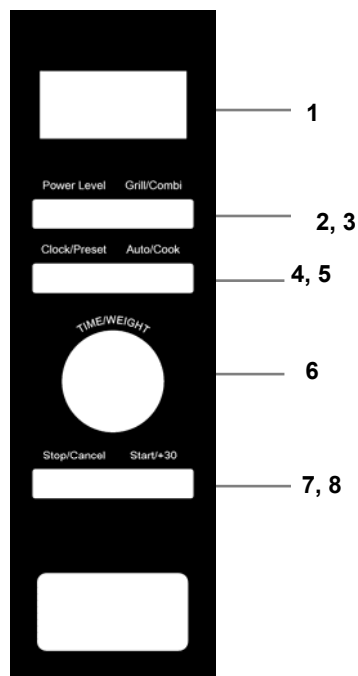

Nota:

Cada vez que pulse un botón del panel de control sonará un aviso acústico "bip" de confirmación.

PUESTA EN HORA DEL RELOJ

Este horno incorpora un reloj que está diseñado para indicar la hora en formato 12 ó 24 horas, el ajuste del reloj solamente podrá efectuarse cuando el aparato esté apagado.

Para la puesta en hora del reloj siga los siguientes pasos:



1. Con el aparato apagado pulse repetidamente el botón **4 (Clock/Preset)**, para elegir el formato horario. La pantalla mostrará el formato horario "12 H ó 24 H".
2. Para ajustar la hora actual gire el control **6 (Menu/Time/Weight)** hacia la izquierda o hacia la derecha.
3. Para confirmar la hora pulse el botón **4 (Clock/Preset)** y la pantalla mostrará los dígitos correspondientes a los minutos.
4. Para ajustar los minutos gire el control **6 (Menu/Time/Weight)** hacia la izquierda o hacia la derecha.
5. Para confirmar y salir del modo de ajuste del reloj presione el botón **5 (Clock/Preset)**.

Notas:

- Cuando el aparato esté funcionando al pulsar el botón **4 (Clock/Preset)** la pantalla mostrará la hora actual durante cuatro segundos.
- En caso de fallo de la red eléctrica la hora actual así como la hora de conexión automática se borrarán.

BLOQUEO DE SEGURIDAD

Este horno microondas incorpora un sistema de seguridad que evita la puesta en marcha de forma involuntaria o la posible utilización del mismo por parte de los niños.

- Para activar esta función, con el aparato apagado pulse y mantenga presionado durante tres segundos el botón **7 (Stop/Cancel)**, el aparato emitirá un “ bip ” y la pantalla mostrará el símbolo de bloqueo “”.
- Cuando el bloqueo de seguridad esté activado no funcionará ningún botón.
- Para cancelar esta función pulse y mantenga presionado durante tres segundos el botón **7 (Pause/Cancel)** y el símbolo de bloqueo “” desaparecerá de la pantalla.

COCINAR O RECALENTAR ALIMENTOS CON MICROONDAS

Abra la puerta tirando del asa hacia Vd. y sitúe los alimentos o líquidos en el centro del plato de cristal, el recipiente deberá ser el adecuado para su uso con hornos microondas. Cierre la puerta asegurándose de que esta queda correctamente cerrada.

Nivel de potencia

Presione repetidamente el botón **2 (Power Level)** y elija uno de los seis niveles de potencia según el cuadro adjunto. La pantalla le mostrará el porcentaje de potencia seleccionado.

Pulsar el botón	POTENCIA	NIVEL DE POTENCIA
Una vez	MÁXIMA	100 %
Dos veces	ALTA	80 %
Tres veces	MEDIA	60 %
Cuatro veces	MEDIA BAJA Y DESCONGELAR	40 %
Cinco veces	BAJA	20 %
Seis veces	MODO RECORDATORIO	0 %

Ajuste del tiempo de funcionamiento

Una vez ajustada la potencia, gire el control **6 (Menu/Time/Weight)** hacia la derecha o hacia la izquierda para incrementar o disminuir respectivamente el tiempo de funcionamiento, el tiempo máximo es 95 minutos.

Puesta en marcha

Una vez ajustada la potencia y el tiempo de funcionamiento, presione el botón de inicio **8 (Start/+30)** y el horno se pondrá en funcionamiento, la luz interior se iluminará, el plato de cristal comenzará a girar y la pantalla mostrará la cuenta atrás del tiempo seleccionado. Finalizado el tiempo previamente seleccionado el horno se apagará y una señal acústica le avisará de que el proceso ha concluido.

Parada temporal o cancelación

Si desea detener temporalmente el funcionamiento del horno, para comprobar el estado o para remover los alimentos, pulse una vez el botón **7 (Stop/Cancel)** o abra la puerta del horno, la pantalla mostrará el tiempo restante.

Para que el horno continúe en el modo seleccionado y con el tiempo restante, cierre la puerta del horno y presione el botón de inicio **8 (Start/+30)**.

En el modo de parada temporal, si desea detener totalmente el funcionamiento del horno pulse nuevamente botón **7 (Stop/Cancel)** y la pantalla mostrará la hora actual.

Ejemplo: Funcionamiento en el modo microondas con una potencia del 80% y durante un tiempo de 8 minutos.

1. Abra la puerta del horno tirando del asa hacia Vd., introduzca el alimento en un recipiente adecuado y cierre la puerta presionando suavemente sobre la misma.
2. Presione dos veces el botón **2 (Power Level)** y la pantalla mostrará la potencia seleccionada " **80%** ".
3. Gire el control **6 (Menu/Time/Weight)** hacia la derecha para seleccionar el tiempo de funcionamiento 8 minutos. La pantalla mostrará el tiempo seleccionado " **8 : 00** ".
4. Pulse el botón de inicio **8 (Start/+30)**, el horno se pondrá en funcionamiento y empezará la cuenta atrás.
5. Una vez finalizado el tiempo previamente seleccionado el horno se apagará y una señal acústica le avisará que el proceso ha concluido.

FUNCIONAMIENTO RÁPIDO EN EL MODO MICROONDAS

Esta función le permitirá poner en funcionamiento el horno en el modo microondas utilizando únicamente el botón **8 (Start/+30)**. El nivel de potencia es el máximo (100 %) y el tiempo de funcionamiento máximo es de 10 minutos.

Una vez introducido el alimento en el interior del horno pulse repetidamente el botón **8 (Start/+30)** para seleccionar el tiempo de funcionamiento, cuando deje de presionar este botón y después de 2 segundos el horno se pondrá en marcha automáticamente.

Ejemplo: Funcionamiento rápido en el modo microondas, la potencia es el 100% (no se puede variar) y durante un tiempo de 2 minutos.

1. Abra la puerta del horno tirando del asa hacia Vd., introduzca el alimento en un recipiente adecuado y cierre la puerta presionando suavemente sobre la misma.
2. Presione repetidamente el botón **8 (Start/+30)** hasta que la pantalla muestre el tiempo seleccionado " **2 : 00** ", después de dos segundos el horno se pondrá en funcionamiento y empezará la cuenta atrás.
3. Finalizado el tiempo previamente seleccionado el horno se apagará y una señal acústica le avisará que el proceso ha concluido.

DESCONGELACIÓN AUTOMÁTICA SEGÚN PESO

Esta función le permitirá efectuar la descongelación de los alimentos en función del peso de los mismos. Una vez que usted haya seleccionado el peso, el horno microondas calculará de forma automática tanto el nivel de potencia como el tiempo requerido y efectuará así una óptima descongelación de los alimentos. El peso de los alimentos a descongelar podrá ajustarse entre 100 y 1800 gramos.

Proceda como se indica a continuación:

1. Introduzca en el horno el alimento a descongelar y en un recipiente adecuado.
2. En el modo de espera, gire el dial **6 (Time/Weight)** en el sentido contrario de las agujas del reloj una vez, la pantalla mostrará **1S** y **00 g** " así como el símbolo.
3. Gire el control **6 (Menu/Time/Weight)** hacia la izquierda o hacia la derecha para seleccionar el peso (en gramos) del alimento a descongelar. El peso del alimento oscila entre 100 g y 1800 g.
4. Pulse el botón de inicio **8 (Start/+30)**, la pantalla mostrará el tiempo de descongelación necesaria e inmediatamente el horno se pondrá en funcionamiento y empezará la cuenta atrás.
5. Si descongela alimentos de gran tamaño le aconsejamos que aproximadamente a la mitad del proceso, dé la vuelta a los mismos, de esta forma conseguirá que la descongelación se realice uniformemente.
Cuando quede aproximadamente la mitad del tiempo de descongelación el horno se detendrá automáticamente y una señal acústica le avisará para dar la vuelta a los alimentos.
6. Si no desea dar la vuelta a los alimentos o para continuar con el proceso de descongelación pulse el botón **8 (Start/+30)**.
7. Finalizado el tiempo de descongelación el horno se apagará, una señal acústica le avisará que el proceso ha concluido.

Notas:

- Le recomendamos que los alimentos a descongelar, pasen directamente del congelador al horno microondas.
- Cuando descongele alimentos de gran tamaño le aconsejamos que aproximadamente a la mitad del proceso, dé la vuelta a los mismos, de esta forma conseguirá que la descongelación se realice uniformemente.
- Utilice manoplas de cocina siempre que manipule recipientes que hayan estado dentro del horno microondas.

MODOS PROGRAMADOS PARA COCINAR O RECALENTAR ALIMENTOS

Esta función le permitirá recalentar o cocinar fácilmente, seleccionando únicamente el tipo de alimento y el peso o las raciones de los mismos. No será necesario ajustar el tiempo de funcionamiento ni el nivel de potencia, ya que el horno microondas lo calculará de forma automática. Proceda como se indica a continuación:

1. Introduzca en el horno el alimento en un recipiente adecuado.
2. En el modo de espera, presione el botón **5 (Auto/Cook)** repetidamente para seleccionar el código de la comida.
3. Gire el control **6 (Menu/Time/Weight)** hacia la izquierda o hacia la derecha para seleccionar el peso (en gramos) del alimento.
4. Pulse el botón de inicio **8 (Start/+30)**, la pantalla mostrará el tiempo de funcionamiento necesario e inmediatamente el horno se pondrá en funcionamiento y empezará la cuenta atrás.
5. Finalizado el tiempo de funcionamiento el horno se apagará, una señal acústica le avisará que el proceso ha concluido.

TABLA CON LOS MODOS PROGRAMADOS

Información en pantalla	Tipo de alimento	Notas
A01	Café. Sopa, etc. (200ml)	<ul style="list-style-type: none"> En las opciones A07 (pollo) y A08 (ternera o cordero), durante el cocinado el horno avisará mediante una señal acústica, para que le dé la vuelta a los alimentos. Presione el botón 8 (Start/+30) para continuar.
A02	Arroz (150 – 600gr)	
A03	Spaghetti (100 – 300gr)	
A04	Patatas (ración de 230 gr)	
A05	Recalentar (gr.)	
A06	Pescado (200gr, 600gr.)	<ul style="list-style-type: none"> Utilice manoplas de cocina siempre que manipule recipientes que hayan estado dentro del horno microondas.
A07	Pollo (800gr, 1400gr.)	
A08	Cordero o ternera, carne tostada (200 gr, 600gr)	

Ejemplo: Preparación de un asado de ternera de 600 gramos.

1. Introduzca en el horno la pieza de ternera de y los ingredientes necesarios en un recipiente adecuado.
2. Presione el botón **5 (Auto/Cook)** repetidamente para seleccionar el código de la comida. En este caso elija la opción "**A08**" (Cordero o ternera).
3. Gire el control **6 (Menu/Time/Weight)** hacia la derecha y elija el peso (600 gramos) y presione el botón **8 (Start/+30)** para confirmar.
4. Pulse el botón de inicio **8 (Start/+30)**, la pantalla mostrará el tiempo de funcionamiento necesario e inmediatamente el horno se pondrá en funcionamiento y empezará la cuenta atrás.
5. Finalizado el tiempo de funcionamiento el horno se apagará, una señal acústica le avisará que el proceso ha concluido.

Notas:

- Cuando cocine alimentos de gran tamaño le aconsejamos que aproximadamente a la mitad del proceso, dé la vuelta a los mismos, de esta forma conseguirá que se cocinen uniformemente.
- El resultado del cocinado dependerá del grosor, tamaño y tipo de alimentos o ingredientes así como la colocación de los mismos en el recipiente. Por esa razón en algunas ocasiones una vez terminado el proceso, puede ser necesario añadir un tiempo adicional para obtener el resultado adecuado.

FUNCIÓN GRILL

La función grill le permitirá tostar y gratinar los alimentos de forma rápida, siendo un complemento idóneo con el microondas. Junto con el horno microondas se suministra una parrilla metálica.

Para su uso proceda como se indica a continuación:

1. Coloque la parrilla **10** sobre el plato de cristal.
2. Sitúe el alimento sobre la parrilla **10** y cierre la puerta.

3. Presione una vez el botón **3 (Grill/Combi.)**.
4. Gire el control **6 (Time/Weight)** hacia la derecha o hacia la izquierda para incrementar o disminuir respectivamente el tiempo de funcionamiento, el tiempo máximo es 95 minutos.
5. Pulse el botón de inicio **8 (Start/+30)**, el horno se pondrá en funcionamiento en el modo grill y empezará la cuenta atrás.
6. Finalizado el tiempo de funcionamiento el horno se apagará y una señal acústica le avisará que el proceso ha concluido.

Notas:

- Algunos alimentos pueden expulsar grasa, para recogerla, coloque previamente sobre el plato de cristal un recipiente adecuado.
- Con el fin de obtener un resultado homogéneo, le recomendamos que a la mitad del proceso dé la vuelta o remueva los alimentos.
- Durante el funcionamiento en el modo grill el cristal de la puerta y la cubierta superior del horno pueden alcanzar altas temperaturas, esto es normal, y no implica un mal funcionamiento. Extreme las precauciones no tocando el cristal de la puerta del horno y evitando tocar la superficie del mismo. Utilice manoplas de cocina siempre que manipule recipientes que hayan estado dentro del horno.

MODO COMBINADO MICROONDAS Y GRILL

Esta función permite el funcionamiento combinado del horno en el modo microondas y en el modo grill alternativamente, para cocinar rápidamente y tostar o gratinar al mismo tiempo. Las microondas calientan el interior del alimento mientras que el grill calienta el exterior.

El horno microondas tiene dos modos de funcionamiento combinado:

- Combi. 1:** Indicado para pescados, patatas, gratinados etc.
El tiempo de funcionamiento es 30 % para microondas y 70 % para grill.
- Combi. 2:** Indicado para pudín, tortillas, patatas al horno etc.
El tiempo de funcionamiento es 55 % para microondas y 45 % para grill.

1. Sitúe la parrilla **10** sobre el plato de cristal.
2. Coloque el alimento sobre la parrilla **10** y cierre la puerta.
3. Dependiendo del tipo de alimento a cocinar, presione dos veces el botón **3 (Grill/Combi.)** para elegir el modo **Combi 1** ó pulse tres veces este botón para seleccionar el modo **Combi 2**, la pantalla mostrará la indicación "**CO-1**" ó "**CO-2**" respectivamente.
4. Gire el control **6 (Time/Weight)** hacia la derecha o hacia la izquierda para incrementar o disminuir respectivamente el tiempo de funcionamiento. El tiempo máximo es de 95 minutos.
5. Pulse el botón de inicio **8 (Start/+30)**, el horno se pondrá en funcionamiento en el modo grill elegido y empezará la cuenta atrás.
6. Finalizado el tiempo de funcionamiento el horno se apagará y una señal acústica le avisará que el proceso ha concluido.

Notas:

- Algunos alimentos pueden expulsar grasa, para recogerla, coloque previamente sobre el plato de cristal un recipiente adecuado.
- Durante el funcionamiento en el modo combinado, el cristal de la puerta y la cubierta superior del horno pueden alcanzar altas temperaturas, esto es normal, y no implica un mal funcionamiento. Extreme las precauciones no tocando el cristal de la puerta del horno y evitando tocar la superficie del mismo. Mantenga a los niños alejados del horno y no desatienda su vigilancia.
- Utilice manoplas de cocina siempre que manipule recipientes que hayan estado dentro del horno.

CONEXIÓN AUTOMÁTICA PROGRAMABLE

La conexión automática es una función muy útil que le permitirá programar la puesta en marcha del horno a la hora deseada, de esta forma podrá tener los alimentos cocinados, recalentados o descongelados a una hora determinada. Para la conexión automática programable asegúrese de haber realizado previamente la puesta en hora del reloj y proceda como se indica a continuación:

1. Coloque el alimento sobre el plato de cristal o la parrilla **10** (según el modo de funcionamiento deseado).
2. Elija el modo de funcionamiento (microondas, grill, etc.) en el que desea que el aparato se ponga en marcha automáticamente. En el modo microondas deberá elegir la potencia mediante el botón **2 (Power/Level)**
3. Gire el control **6 (Time/Weight)** hacia la derecha o hacia la izquierda para seleccionar el tiempo de funcionamiento deseado.
4. Presione el botón **4 (Clock/Preset)** y la pantalla mostrará los dígitos correspondientes a la hora parpadeando. Gire el control **6 (Time/Weight)** hacia la izquierda o hacia la derecha y elija la hora para la conexión automática.
5. Una vez ajustada la hora para la conexión automática pulse el botón **4 (Clock/Preset)** y la pantalla mostrará parpadeando los dígitos correspondientes a los minutos. Gire el control **4 (Time/Weight)** hacia la izquierda o hacia la derecha y elija los minutos para la conexión automática.
6. Pulse nuevamente el botón **4 (Clock/Preset)** para confirmar.
7. Cuando el reloj marque la hora programada, el horno se pondrá en funcionamiento en el modo elegido y la pantalla mostrará la cuenta atrás del tiempo ajustado.

Notas:

- Una vez programada la conexión automática, solo se puede comprobar el horario de conexión pulsando el botón **4 (Clock/Preset)**.
- En caso de fallo de la red eléctrica la hora actual así como la hora de conexión automática se borrarán.

FUNCIONAMIENTO MÚLTIPLE

El modo de funcionamiento múltiple consiste en que se pueden programar hasta tres modos de funcionamiento distintos o secuencias para un mismo proceso.

Notas:

Algunos alimentos pueden requerir una potencia de microondas al inicio del cocinado para después terminar el proceso con una potencia distinta (superior o inferior), en otras ocasiones puede ser necesario realizar una descongelación previa del alimento antes de efectuar el cocinado, o finalizar con el modo grill para tostar o gratinar. Para activar el modo de funcionamiento múltiple proceda como se indica a continuación:

Ejemplo: Inicio en el modo microondas y finalización del proceso en el modo grill.

1. Abra la puerta del horno tirando del asa hacia Vd., introduzca el alimento en un recipiente adecuado y cierre la puerta presionando suavemente sobre la misma.
2. Presione repetidamente el botón **2 (Power Level)** para seleccionar la potencia deseada para el modo microondas.
3. Gire el control **6 (Time/Weight)** hacia la derecha para seleccionar el tiempo de funcionamiento en el modo microondas.
4. **NO** presione el botón de inicio **8 (Start/+30)**
5. Presione el botón **3 (Grill/Combi.)**.
6. Gire el control **6 (Menu/Time/Weight)** hacia la derecha para seleccionar el tiempo de funcionamiento en el modo grill.
7. Pulse el botón de inicio **8 (Start/+30)** y el horno iniciará el funcionamiento en el modo microondas, finalizado el tiempo programado para el modo microondas, cambiará automáticamente al modo grill y una vez finalizado el tiempo previamente seleccionado, el horno se apagará y una señal acústica le avisará que el proceso ha concluido.

MANTENIMIENTO Y LIMPIEZA

Antes de proceder a la limpieza desconecte la unidad de la red eléctrica. En el caso de haber utilizado el grill, asegúrese que el horno esté totalmente frío.

No utilice alcohol ni productos abrasivos y no permita que el aparato entre en contacto con agentes volátiles como gasolina, disolventes, insecticidas, etc.

Limpieza del interior

- Se recomienda limpiar con un paño húmedo las salpicaduras de alimentos o líquidos, inmediatamente después de cada uso.
- Si el interior del microondas está muy sucio o tiene malos olores, ponga en el plato de cristal un recipiente con agua y zumo de limón, ponga en funcionamiento el horno en el modo microondas a la potencia máxima durante 4 minutos. El vapor ablandará toda la suciedad, después limpie y seque el interior con un paño suave.
- No limpie el interior con un spray o pulverizador y evite que entre agua en el orificio del soporte giratorio.
- Limpie el plato de cristal y el soporte giratorio con detergente o en el lavavajillas.

Limpieza del exterior

- Limpie la parte exterior con un paño húmedo y seguidamente con otro seco.
- Evite que entre agua por los orificios de ventilación.

- Mantenga siempre limpia la puerta por ambos lados y las juntas de cierre. Limpie estas partes con un paño húmedo con agua templada y jabón. Después séquelas cuidadosamente.
- Abra la puerta del horno antes de proceder a la limpieza del panel de control, para impedir que se ponga en marcha de forma involuntaria, después limpie el panel frontal con un paño húmedo y séquelo con otro seco.

CARACTERÍSTICAS TÉCNICAS

Tensión de alimentación	230 V ~ 50 Hz
Consumo máximo modo microondas	1200 W
Consumo máximo modo Grill	900 W
Potencia de Microondas	700 W
Frecuencia del microondas	2450 MHz
Capacidad	20 litros
Dimensiones:	
Externas	382 x 595 x 329 mm (l, a, alto)
Cavidad del horno	198 x 315 x 297 mm (l, a, alto)
Peso aproximado	12,6 Kg

Especificaciones técnicas sujetas a cambio sin previo aviso.

Este producto cumple con las Directivas Europeas 89/336/CEE (EMC) relativa a la Compatibilidad Electromagnética y la 73/23/CEE (LVD) en materia de seguridad de baja tensión, modificadas ambas por la Directiva 93/68/CEE.

“MX, MX ONDA” y sus logotipos son marcas registradas de MX ONDA, S.A.

MX ONDA, S .A.
C/Matabueyes, 7 nave 1A
19171 – Cabanillas del Campo
(Guadalajara, Spain)

teléfono de información
Y Servicio Técnico: 902 551 501

E-MAIL: info@mxonda.es
<http://www.mxonda.es>



MANUAL BOOK

Mix Onda

**BUILT-IN MICROWAVE OVEN
WITH SIMULTANEOUS GRILL**

MODEL: **MX-MW2620**



BEFORE USE, READ THIS MANUAL CAREFULLY

ATTENTION

THIS APPLIANCE WORKS WITH HIGH VOLTAGE AND INCORPORATES A MICROWAVE GENERATOR, TO AVOID POSSIBLE ELECTRIC SHOCK OR EXPOSURE TO EXCESSIVE RADIATION OF RADIO FREQUENCY ENERGY, DO NOT ATTEMPT TO OPEN IT. This device does not have any part that can be repaired by yourself, in the event of a malfunction do not manipulate it, go to an Official MX ONDA Technical Service.

Once the useful life of this electrical product has expired, do not dispose of it with household waste. Deposit it in the appropriate container at a clean point in your area, for later recycling.



This product complies with the European RoHS Directive (2002/95/CE), on the restriction of the use of certain hazardous substances in electrical and electronic equipment, transposed into Spanish legislation by Royal Decree 208/2005.



INTRODUCTION

The MX ONDA microwave oven model **MX-MW2620** will allow you to cook, defrost and heat food or liquids in a short time while preserving all the nutritional value.

Among others, it incorporates the following features:

- Capacity: 20 liters.
- Microwave and grill power: 700 W and 900 W respectively.
- Rotary control and safety closing system.
- 3 operating modes: microwave, grill and combined (2 modes).
- 6 power levels in microwave mode.
- 8 cooking pre-programs and programming of up to 3 sequences
- Includes glass turntable and grill.

OPERATION OF A MICROWAVE OVEN

Microwave ovens use a component called a magnetron, which operates on high voltage and produces high-frequency electromagnetic waves (microwaves). These waves are emitted into the oven through some openings and are distributed evenly throughout the oven, since they are reflected on the walls of the oven, which, being metallic, cannot be crossed. Inside the oven, the turntable ensures that food cooks evenly. Electromagnetic waves (microwaves) penetrate through the surface of food causing heat, raising the temperature as the heat disperses into the interior of the food.

One of the advantages that the microwave oven has over traditional electric or gas ovens and stoves is that the heat is generated inside the food itself. Therefore, there are no energy losses in the interior walls of the oven or in the cooking containers (glass, porcelain, etc.), since these are not affected by the action of electromagnetic waves (microwaves), although being in contact with food, they normally become hot

INDEX

Introduction.....	2
Operating a microwave oven.....	2
Packing contents.....	3
Before connecting the appliance.....	4
Security measures.....	5
Guide to utensils suitable for microwaves.....	6
How to cook in the microwave oven (basic principles).....	8
Installation.....	9
Controls and elements.....	9
Control panel.....	10
Setting the clock.....	10
Safety Lock.....	11
Cooking or reheating food with microwaves.....	11
- Power level.....	11
- Adjustment of the operating time.....	11
- Start-up.....	12
- Temporary stoppage or cancellation.....	12
Quick operation in microwave mode.....	12
Automatic defrosting according to weight.....	13
Programmed modes for cooking or reheating food.....	13
- Table with the programmed modes.....	14
Grill function.....	15
Combined microwave and grill mode.....	15
Programmable automatic connection.....	16
Multiple operation (sequence programming).....	17
Maintenance and cleaning.....	17
- Interior cleaning.....	17
- External cleaning.....	18
Technical Characteristics.....	18

PACKAGING CONTENTS

- Microwave oven
- Glass tray
- Rotating support
- Grill
- Instruction manuals
- Certificate of guarantee

BEFORE CONNECTING THE APPLIANCE

- Read these instructions carefully and keep them for later use.
- Check that the voltage of your power outlet is 230 V ~ 50 Hz and that it is earthed.
- The electrical safety of this appliance is guaranteed only if it is connected to a socket with an effective earth connection, as established by current safety standards.
- The manufacturer declines any responsibility for the damages derived from the lack of earth connection in the installation. If in doubt, consult a professional.
- If you need to use an extension cord, use only an extension cord that is in good condition, with an earthed plug, and that is suitable for the power of the appliance.
- Do not leave the power cord under the microwave oven or let it come into contact with hot surfaces.
- After removing the packaging, check that the appliance is not damaged. If in doubt, do not use it and contact technical support personnel.
- Do not leave packaging materials such as plastic bags, Styrofoam, etc. within the reach of children, as they are a potential source of danger.
- The manufacturer declines any responsibility for damages resulting from inappropriate, incorrect or imprudent use of the device.



PRECAUTIONS TO AVOID POTENTIAL EXPOSURES TO ENERGY EMISSIONS FROM THE MICROWAVE OVEN

- Do not try to start the oven with the door open, do not force or manipulate the safety lock system and do not insert any object into the door lock slots.
- Do not place any objects between the front of the oven and the door.
- Do not allow dirt or cleaning product residue to accumulate on the surfaces of the security closures. Be sure to clean the door and closing areas after each use by wiping with a damp cloth and then drying with a soft cloth.
- Do not use the microwave oven if any of the following parts are damaged:
 1. Door and zones of the closing system.
 2. Hinges and latches (broken or loose).
 3. Power cord.

Do not attempt to tamper with or make adjustments or repairs to the door, control panel, safety lock system, or any other part of the oven. The repair and review must be carried out by an Official Technical Service.

VERY IMPORTANT!



This signal warns that the area where it is located may acquire high temperatures when the oven is used in grill mode. After using the oven in this mode, do not touch this surface and wait for it to cool down.

SECURITY MEASURES

- Failure to follow these safety warnings and instructions could result in burns or serious injury.
- This appliance is designed for domestic, non-professional use only. MX ONDA will not accept any responsibility and the guarantee will not be valid in case of improper use or non-compliance with the instructions.
- To reduce the risk of fire, electric shock, or personal injury, DO NOT block or insert objects into the ventilation openings.
- Do not operate the microwave oven if it is empty, the oven walls could be damaged. You can leave a glass of water inside to absorb the microwaves in case of inadvertent start-up.
- **IMPORTANT:** Keep the appliance out of the reach of children, unless they have been given proper instructions on how to use the oven in a safe manner and understand the dangers that can arise from incorrect use.
- When heating or cooking food contained in disposable containers made of plastic, paper or other combustible materials, be careful as these could catch fire and frequently check that the container is not deteriorating.
- To avoid the risk of fire, remove the seals or closing wires from the bags before putting them in the oven, do not store flammable materials in the oven and do not use the microwave oven to dry newspapers or clothes, these could be charred or ignite. fire for prolonged heating. Only use the appliance for the purpose for which it has been developed.
- If you see smoke or fire inside the oven, keep the door closed to stifle the flames and turn it off or disconnect it from the mains.
- Do not put any metallic utensils inside the oven, such as containers, cutlery, skewers, tableware with gold or silver decorations, etc., and check that the used containers can be used in a microwave oven.
- When the oven is not in use, do not use its interior to store products, kitchen utensils, food, etc.
- If in doubt, select short times to cook, heat or defrost. Too long a time can consume the food and burn it. Keep in mind that small amounts of food need shorter times. If you apply the normal times, the food will overheat or burn.
- Do not heat food or liquids contained in hermetic containers, vacuum-packed or narrow-necked bottles, as they could burst. To avoid this, uncover containers, pierce containers, or open jars.
- Do not heat unopened, skin-on or shelled foods such as apples, potatoes, tomatoes, shelled nuts, sausages, eggs, etc., as increased pressure may cause them to burst. To avoid this, always pierce the skin before cooking.
- Do not heat fresh or hard-boiled eggs in their shells, as increased pressure may cause them to burst.
- Always use oven mitts when handling containers as heat from food is always transferred to the containers.
- Never heat oil, alcohol or alcoholic beverages. When heating liquids in the oven such as soups, sauces or drinks, be careful when removing the container, as due to the heat accumulated inside the liquid, it could boil without evidence of it.

- Be extremely careful when heating liquids or baby food, the content must be shaken or removed after being heated. Always check the temperature of food before giving it to the child.
- Unplug the microwave oven when you will not be using it for a long period of time, when there is a power outage, or a fuse or circuit breaker “blows”.
- Ensure that the socket where the appliance is connected is easily accessible. To disconnect the microwave from the mains, gently pull the plug from the socket. Never do it by pulling on the cable.
- Place the device on a dry, stable surface and do not use it outdoors.
- In case of failure, anomalies, if the microwave oven has been dropped, the plug or other parts are damaged, or the cable is damaged, turn off the appliance and do not **try to repair it yourself. Contact the nearest MX ONDA Official Technical Service.**

GUIDE TO SUITABLE UTENSILS FOR MICROWAVES

Food must be removed from its packaging and placed in containers suitable for use in a microwave. If you use a suitable container, microwaves will pass through it easily and penetrate the food evenly, causing it to heat up. To find out if a container is suitable for use in the microwave, perform the following test:

- Place the container in question with water inside the microwave oven.
- Select maximum power for 1 minute.
- If after that time the water heats up and at the same time the container remains cold to the touch, then the container IS valid for use in the microwave. If the water does not vary in temperature but the container gets hot, this is an unequivocal sign that the container absorbs microwaves and is therefore NOT suitable for use in this type of oven.

You probably have many containers or utensils in your kitchen that can be used for your microwave. Below is a guide to help you select the most suitable container or utensil.

Metal or metal utensils

NEVER use metal containers or utensils or those containing metal rims, handles, or trimmings in the microwave oven. Metals do not allow microwaves to penetrate and when they bounce, they can form electric arcs or fire.

Foil

Small pieces can be used to protect certain areas of food from overcooking. If the paper is very close to the oven or if you use a lot of it, electric arcs can form. It is important to leave at least a distance of about 3 centimeters between the aluminum foil and the oven walls.

Glass

All glass containers resistant to high temperatures can be used in the microwave oven, however, do not use delicate glass containers, since when their contents are heated they could break. Also, do not use glassware with gold or silver ornamentation.

Ceramic, clay and porcelain

They can be used normally unless they have metal trim. Before use, check that they do not have a drawing, this could be destroyed due to the action of microwaves.

Plastic (specific for microwave ovens)

They can be used to quickly reheat food. Plastic containers should not be used for food that requires a long time in the microwave oven, as the container could be deformed or melt due to the temperature reached by the food.

Paper or cardboard (specific for microwave ovens)

Paper or cardboard plates and containers can be used for short cooking times and only if the food is low in fat and moisture. Kitchen paper is also very useful for wrapping or covering some foods. Do not use recycled paper, as it may contain impurities that could cause electric arcs or fire.

Wood

Wooden containers or utensils crack quite easily, for this reason they should **NOT** be used in the microwave oven.

Plastic bags for cooking (specific for microwave ovens)

They are suitable for use in the microwave oven as long as they are special cooking bags. However, slit the bag a little so that the steam can escape. **NEVER** use ordinary plastic bags, as these can melt.

Lids (specific for microwave ovens)

The use of glass or plastic lids designed for microwave ovens speed up heating and prevent food from drying out. They must have holes to allow steam to escape and thus avoid excess pressure.

Container Selection Help Chart

CONTAINER MATERIAL	MICROWAVE	GRILL	COMBINED
high temperature resistant glass	YES	YES	YES
Glass not resistant to high temperatures	NO	NO	NO
High temperature resistant ceramic	YES	YES	YES
high temperature resistant plastic	YES	NO	NO
paper/cardboard	YES	NO	NO
Metal grill (included)	NO	YES	YES
metal tray	NO	YES	NO
Foil	NO	YES	NO
Wood	NO	NO	NO

HOW TO COOK IN THE MICROWAVE OVEN (BASIC PRINCIPLES)

- The top of large foods, especially roasts, will cook faster than the bottom. Therefore, it will be convenient to turn these foods several times while they are cooking.
- The heat generated by microwaves tends to dry out food, for this reason, drier foods such as roasts and some vegetables should be covered or sprinkled with water before cooking.
- Microwave radiation in the oven is the same regardless of the amount of food being cooked at any one time. Therefore the more food in the oven, the longer it will take to cook it.

- Covering food leads to a decrease in preparation time. The lid must be special for microwaves.
- Microwaves cook only the surface of the food, spreading the heat to the interior. Thick or square-shaped foods will burn on the surface before the center is hot. Food that is long and round in shape will cook much better in the microwave oven.
- When cooking irregularly shaped foods, place them so that the thinnest parts (which will cook faster) are in the center of the dish. Do not put food on top of each other.
- When you are going to cook several pieces of the same type of food, select those of a similar size and place them in a circle on the plate.
- It is convenient to prick food with the skin on several places with the help of a fork, to allow the steam to escape and prevent them from bursting.
- Microwaved foods need to be stirred to redistribute heat. It is convenient to always do it from the outside in, since the outside will heat up first.
- Sometimes you will need to cover the edges or parts of the food with strips of aluminum foil. These strips will block microwave penetration and prevent overcooking. Never use too many sheets and make sure that they are well fixed to the plate, otherwise electric arcs could occur inside the oven.
- Because food cooks very quickly in a microwave oven, you should check the condition frequently.
- Some foods should remain in the oven until cooking is complete, but others, such as meat or poultry, should be removed from the oven when they are not completely done, so that cooking will finish while they remain out of the oven. After removing the food, the cooking cycle will end outside the oven after a few minutes. One trick is to cover food during this time to retain heat. And remember that finishing cooking outside the oven favors the mixing and development of flavors, as well as the consequent saving of energy.
- Use extreme caution when heating liquids. Never fill containers to the brim. Once you have turned off the oven, always wait at least 20 seconds before removing them, this will balance the temperature.

INSTALATTION

1. Place the microwave oven on a stable, level surface, away from hot places, with high humidity, or near flammable materials.
2. To ensure proper ventilation allow at least 20 cm at the top, 10 cm at the back and 5 cm on each side of the oven. DO NOT block the top and side ventilation slots.
3. Open the door by pulling the handle and make sure to remove all packing materials inside.
4. Place the turntable on the base of the oven cavity so that it fits into the coupling and the glass plate on it.
5. Fully unwind the power cord and plug the appliance plug into the mains.

ATTENTION!

The operation of the microwave oven can cause interference in radio or television devices, when this happens follow the following process:

- a) Clean the gaskets on the microwave oven door and make sure it closes well.
- b) Reorient the antenna of the receiving device.
- c) Change the position of the oven with respect to the receiving device or vice versa.
- d) Connect the microwave oven and the receiving device to different mains sockets.

CONTROLS AND ELEMENTS

1. Safety lock system
2. Door
3. Swivel stand
4. Axis
5. Door button
6. Control panel
7. Microwave generator
8. Glass plate
9. Grill resistors
10. Grill

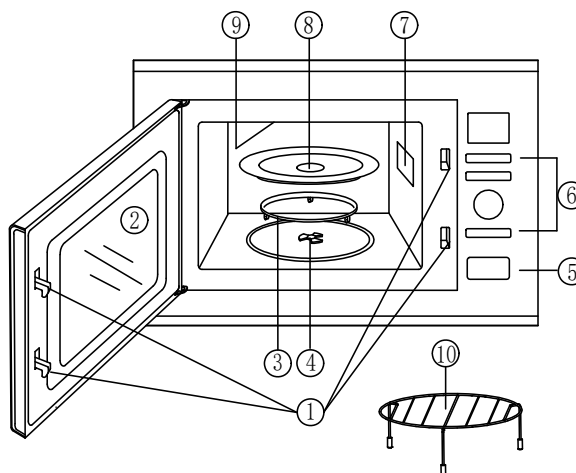

Note:

The microwave oven is equipped with a safety lock system that prevents the appliance from operating with the door open.

CONTROL PANEL

1. Control panel

Cooking time, power, indicators and current time are displayed.

2. Power level selector (**Power Level**).

Repeatedly press this button to choose the power level in microwave mode.

3. Operating mode (**Grill/Combi.**)

Each time you press this button, you will select the Grill mode and the combination grill and microwave cooking mode.

4. (**Clock/Preset**)

Press to set the clock time. Use it to set the oven to start later.

5. (**Auto/Cook**)

Press to select the auto cook menu.

6. (**Time/Weight Dial**)

Turn to set the time, the weight of the food or the portions.

7. Stop or cancellation (**Stop/Cancel**).

- Press to reset the oven before setting a cooking program.
- Press once to temporarily stop cooking or twice to cancel cooking completely. It is also used to set the child lock.

8. (**Start/+30**)

Press to start the cooking and defrosting programs. Press to set the express cooking program

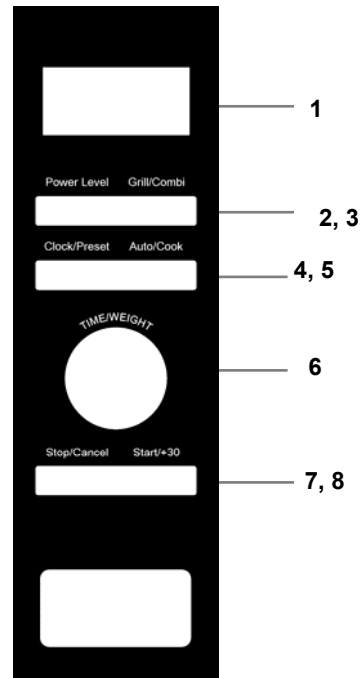

Note:

Each time you press a button on the control panel, a confirmation beep will sound.

SETTING THE CLOCK

This oven incorporates a clock that is designed to indicate the time in 12 or 24 hour format; the clock can only be set when the appliance is turned off. To set the clock time, follow the steps below:

1. With the device turned off, repeatedly press button 4 (Clock/Preset) to choose the time format. The display will show the time format '12 H or 24 H'.



2. To adjust the current time, turn the control **6 (Menu/Time/Weight)** to the left or right.
3. To confirm the hour, press button **4 (Clock/Presets)** and the display will show the digits corresponding to the minutes.
4. To adjust the minutes turn the control **6 (Menu/Time/Weight)** to the left or right.
5. To confirm and exit the clock setting mode press button **5 (Clock/Presets)**.

Notes:

- When the unit is running, pressing button **4 (Clock/Presets)** will display the current time for four seconds.
- In the event of a power failure, the current time as well as the automatic switch-on time will be deleted.

SECURITY LOCK

This microwave oven incorporates a safety system that prevents it from being started inadvertently or from possible use by children.

- To activate this function, with the device turned off, press and hold button 7 (Stop/Cancel) for three seconds, the device will emit a “beep” and the screen will show the lock symbol . When the security lock is activated, no buttons will work.
- To cancel this function, press and hold button 7 (Pause/Cancel) for three seconds and the lock symbol  will disappear from the display..

COOKING OR REHEATING FOOD IN THE MICROWAVE

Open the door pulling the handle towards you and place the food or liquids in the center of the glass plate, the container must be suitable for use with microwave ovens. Close the door making sure that it is properly closed.

Power level

Repeatedly press button **2 (Power Level)** and choose one of the six power levels according to the attached chart. The display will show you the selected power percentage.

Push the button	POWER	POWER LEVEL
Once	MAXIMUM	100 %
Twice	HIGH	80 %
Three times	MEDIUM	60 %
Four times	MEDIUM LOW AND DEFROST	40 %
Five times	LOW	20 %
Six times	REMINDER MODE	0 %

Operating time setting

Once the power is adjusted, turn the control **6 (Menu/Time/Weight)** to the right or to the left to respectively increase or decrease the operating time, the maximum time is 95 minutes.

Start up

Once the power and operating time have been set, press the start button **8 (Start/+30)** and the oven will start, the interior light will light up, the glass plate will start to rotate and the display will show the countdown. behind the selected time. Once the previously selected time has finished, the oven will turn off and an acoustic signal will alert you that the process has concluded.

Temporary stop or cancellation

If you want to stop the oven temporarily, to check the status or to remove the food, press button **7 (Stop/Cancel)** once or open the oven door, the display will show the remaining time. To continue the oven in the selected mode and with the remaining time, close the oven door and press the start button **8 (Start/+30)**. In the temporary stop mode, if you want to completely stop the oven operation, press button **7 (Stop/Cancel)** again and the display will show the current time.

Example: Operation in microwave mode with a power of 80% and for a time of 8 minutes

1. Open the oven door by pulling the handle towards you, put the food in a suitable container and close the door by pressing gently on it.
2. Press button **2 (Power Level)** twice and the display will show the selected power "**80%**".
3. Turn control **6 (Menu/Time/Weight)** to the right to select the operating time 8 minutes. The display will show the selected time "**8 : 00**".
4. Press the start button **8 (Start/+30)**, the oven will start up and start the countdown.
5. Once the previously selected time has finished, the oven will turn off and an acoustic signal will alert you that the process has concluded

QUICK OPERATION IN MICROWAVE MODE

This function will allow you to operate the oven in microwave mode using only button **8 (Start/+30)**. The power level is maximum (100%) and the maximum operating time is 10 minutes. Once the food has been inserted into the oven, repeatedly press button **8 (Start/+30)** to select the operating time, when you stop pressing this button and after 2 seconds the oven will start automatically.

Example: Fast operation in microwave mode, the power is 100% (It cannot be changed) and for a time of 2 minutes

1. Open the oven door by pulling the handle towards you, put the food in a suitable container and close the door by pressing gently on it.
2. Repeatedly press the button **8 (Start/+30)** until the display shows the selected time "**2 : 00**", after two seconds the oven will start and start the countdown.

3. Once the previously selected time has finished, the oven will turn off and an acoustic signal will alert you that the process has concluded.

AUTOMATIC DEFROSTING ACCORDING TO WEIGHT

This function will allow you to defrost food based on their weight. Once you have selected the weight, the microwave oven will automatically calculate both the power level and the time required to defrost the food optimally. The weight of the food to be defrosted can be adjusted between 100 and 1800 grams. Proceed as below:

1. Place the food to be defrosted in the oven and in a suitable container.
2. In standby mode, turn the dial **6 (Time/Weight)** counterclockwise once, the screen will show **1S** and **100g** as well as the symbol.
3. Turn control **6 (Menu/Time/Weight)** to the left or right to select the weight (in grams) of the food to be defrosted. The weight of the food ranges from 100 g to 1800 g.
4. Press the start button **8 (Start/+30)**, the display will show the required defrost time and immediately the oven will start working and start the countdown.
5. If you defrost large foods, we advise you to turn them around halfway through the process, in this way you will achieve even defrosting.
When approximately half of the defrosting time remains, the oven will stop automatically and an acoustic signal will alert you to turn the food over.
6. If you do not want to turn the food over or to continue the defrosting process, press button **8 (Start/+30)**.
7. Once the defrosting time has finished, the oven will turn off, an acoustic signal will alert you that the process has concluded.

Notes:

- We recommend that the food to be defrosted goes directly from the freezer to the microwave oven.
- When defrosting large foods, we advise you to turn them around halfway through the process, this way you will achieve even defrosting.
- Always use oven mitts when handling containers that have been in the microwave oven.

PROGRAMMED MODES FOR COOKING OR REHEATING FOOD

This function will allow you to easily reheat or cook, selecting only the type of food and its weight or portions. It will not be necessary to adjust the operating time or power level, as the microwave oven will calculate it automatically. Proceed as follows: Place the food in a suitable container in the oven.

1. In standby mode, press the **5 (Auto/Cook)** button repeatedly to select the food code.
2. Turn control **6 (Menu/Time/Weight)** to the left or right to select the weight (in grams) of the food.
3. Press the start button **8 (Start/+30)**, the display will show the required operating time and immediately the oven will start up and start the countdown.
4. Once the operating time has finished, the oven will turn off, an acoustic signal will alert you that the process has concluded.

TABLE WITH PROGRAMMED MODES

information on screen	Type of food	Notes
A01	Coffee, soup etc (200ml)	<ul style="list-style-type: none"> In options A07 (chicken) and A08 (beef or lamb), during cooking the oven will give an acoustic signal to turn the food over. Press button 8 (Start/+30) to continue.
A02	Rice (150 – 600gr)	
A03	Spaghetti (100 – 300gr)	
A04	Potatoes (230 gr portion)	
A05	Reheat (gr.)	
A06	Fish (200gr, 600gr.)	<ul style="list-style-type: none"> Always use oven mitts when handling containers that have been in the microwave oven.
A07	Chicken (800gr, 1400gr.)	
A08	Lamb or beef, roasted meat (200 gr, 600gr)	

Example: Preparation of a roast beef of 600 grams.

- Place the piece of veal in the oven and the necessary ingredients in a suitable container.
- Press the **5 (Auto/Cook)** button repeatedly to select the food code. In this case, choose the option "**A08**" (Lamb or beef).
- Turn control **6 (Menu/Time/Weight)** to the right and choose the weight (600 grams) and press button **8 (Start/+30)** to confirm.
- Press the start button **8 (Start/+30)**, the display will show the required operating time and immediately the oven will start working and start the countdown.
- Once the operating time has finished, the oven will turn off, an acoustic signal will alert you that the process has concluded.

Notes:

- When cooking large foods, we advise you to turn them around halfway through the process, this way you will get them to cook evenly.
- The cooking result will depend on the thickness, size and type of food or ingredients as well as their placement in the container. For this reason, on some occasions, once the process is finished, it may be necessary to add additional time to obtain the proper result.

GRILL FUNCTION

The grill function will allow you to quickly toast and gratin food, being an ideal complement to the microwave. A metal grill is supplied with the microwave oven.

To use it, proceed as indicated below:

- Place the rack **10** on the glass plate.
- Place the food on the rack **10** and close the door.
- Press button **3 (Grill/Combi.)** once..
- Turn the control **6 (Time/Weight)** to the right or to the left to respectively increase or decrease the operating time, the maximum time is 95 minutes.

5. Press the start button **8 (Start/+30)**, the oven will start in grill mode and start the countdown.
6. Once the operating time has finished, the oven will turn off and an acoustic signal will alert you that the process has concluded.

Notes:

- Some foods can expel fat, to collect it, previously place a suitable container on the glass plate.
- In order to obtain a homogeneous result, we recommend that you turn or stir the food halfway through the process.
- During grill mode operation, the door glass and oven top cover may reach high temperatures, this is normal and does not imply a malfunction. Be extremely careful not to touch the glass of the oven door and avoid touching its surface. Always use oven mitts when handling containers that have been in the oven.

COMBINED MICROWAVE AND GRILL MODE

This function allows the combined operation of the oven in microwave mode and in grill mode alternately, to cook quickly and toast or gratin at the same time. Microwaves heat the inside of the food while grilling heats the outside.

The microwave oven has two modes of combined operation:

Combi. 1: Suitable for fish, potatoes, gratins, etc. Operating time is 30% for microwave and 70% for grill.

Combi. 2: Suitable for pudding, omelettes, baked potatoes, etc. Operating time is 55% for microwave and 45% for grill.

1. Place the rack **10** on the glass plate.
2. Place the food on the rack **10** and close the door.
3. Depending on the type of food to be cooked, press button **3 (Grill/Combi.)** twice to choose **Combi 1** mode or press this button three times to select **Combi 2** mode, the display will show the indication "CO-1" or "CO-2" respectively.
4. Turn control **6 (Time/Weight)** clockwise or counterclockwise to respectively increase or decrease the run time. The maximum time is 95 minutes.
5. Press the start button **8 (Start/+30)**, the oven will start in the chosen grill mode and the countdown will begin.
6. Once the operating time has finished, the oven will turn off and an acoustic signal will alert you that the process has concluded.

Notes:

- Some foods can expel fat, to collect it, previously place a suitable container on the glass plate.
- During combined mode operation, the door glass and oven top cover may reach high temperatures, this is normal and does not imply a malfunction. Be extremely careful not to touch the glass of the oven door and avoid touching its surface. Keep children away from the oven and do not neglect their supervision.

- Use oven mitts whenever you handle containers that have been in the oven.

PROGRAMMABLE AUTOMATIC CONNECTION

The automatic connection is a very useful function that will allow you to program the start of the oven at the desired time, in this way you can have the food cooked, reheated or defrosted at a specific time. For programmable automatic connection, make sure you have previously set the clock time and proceed as indicated below:

1. Place the food on the glass plate or the wire rack **10** (depending on the desired operating mode).
2. Choose the operating mode (microwave, grill, etc.) in which you want the appliance to start automatically. In microwave mode you must choose the power using button **2 (Power/Level)**
3. Rotate control **6 (Time/Weight)** clockwise or counterclockwise to select the desired run time.
4. Press button **4 (Clock/Preset)** and the display will show the digits corresponding to the hour flashing. Turn control **6 (Time/Weight)** to the left or right and choose the time for automatic connection.
5. Once the hour for automatic connection has been set, press button **4 (Clock/Preset)** and the display will flash the digits corresponding to the minutes. Turn control **4 (Time/Weight)** to the left or right and choose the minutes for automatic connection.
6. Press button **4 (Clock/Preset)** again to confirm.
7. When the clock strikes the programmed time, the oven will start operating in the chosen mode and the display will show the countdown of the set time.

Notes:

- Once automatic connection is programmed, the connection time can only be checked by pressing button **4 (Clock/Preset)**.
- In the event of a power failure, the current time as well as the automatic switch-on time will be deleted.

MULTIPLE OPERATION

The multiple operating mode consists in the fact that up to three different operating modes or sequences can be programmed for the same process.

Notes:

Some foods may require a microwave power at the beginning of cooking and then finish the process with a different power (higher or lower), on other occasions it may be necessary to defrost the food before cooking, or end with the mode grill to toast or gratin.

To activate the multiple operation mode, proceed as follows:

Example: Start in microwave mode and finish the process in grill mode

1. Open the oven door by pulling the handle towards you, put the food in a suitable container and close the door by pressing gently on it.

2. Repeatedly press button 2 (Power Level) to select the desired power for microwave mode.
3. Turn the control 6 (Time/Weight) to the right to select the operating time in microwave mode.
4. DO NOT press the start button 8 (Start/+30)
5. Press button 3 (Grill/Combi.).
6. Turn control 6 (Menu/Time/Weight) to the right to select the operating time in grill mode.
7. Press the start button 8 (Start/+30) and the oven will start operating in microwave mode, after the programmed time for microwave mode has finished, it will automatically switch to grill mode and once the previously selected time has finished, the oven it will turn off and an acoustic signal will notify you that the process has finished.

MAINTENANCE AND CLEANING

Before proceeding with cleaning, disconnect the unit from the mains. In the case of having used the grill, make sure that the oven is totally cold.

Do not use alcohol or abrasive products and do not allow the appliance to come into contact with volatile agents such as gasoline, solvents, insecticides, etc.

Cleaning inside

- It is recommended to wipe food or liquid splashes with a damp cloth immediately after each use.
- If the inside of the microwave is very dirty or has bad odors, put a container with water and lemon juice on the glass plate, operate the oven in microwave mode at maximum power for 4 minutes. The steam will soften any dirt, then wipe and dry the interior with a soft cloth.
- Do not clean the interior with a spray or spray and avoid getting water into the hole of the swivel.
- Clean the glass plate and the turntable with detergent or in the dishwasher..

Cleaning outside

- Clean the outside with a damp cloth, followed by a dry one.
- Avoid getting water through the ventilation holes.
- Always keep the door clean on both sides and the closing joints. Clean these parts with a damp cloth in warm, soapy water. Then dry them carefully.
- Open the oven door before proceeding to clean the control panel, to prevent it from starting unintentionally, then clean the front panel with a damp cloth and dry it with a dry one.

TECHNICAL CHARACTERISTICS

Supply voltage	230 V ~ 50 Hz
Maximum consumption microwave mode	1200 W
Maximum consumption grill mode	900 W
Microwave power	700 W
Microwave Frequency	2450 MHz
Capacity	20 liter
Dimensions:	
External	382 x 595 x 329 mm (l, w, height)
Oven cavity	198 x 315 x 297 mm (l, w, height)
Approximate weigh	12,6 Kg

Technical specifications attached to change without notice.

This product complies with European Directives 89/336/CEE (EMC) on Electromagnetic Compatibility and 73/23/CEE (LVD) on low voltage safety, both modified by Directive 93/68/CEE.

“MX, MX ONDA” and its logos are registered trademarks of MX ONDA, S.A.

MX ONDA, S .A.
C/Matabueyes, 7 nave 1A
19171 – Cabanillas del Campo
(Guadalajara, Spain)

information phone
And Technical Service: 902 551 501

E-MAIL: info@mxonda.es
<http://www.mxonda.es>



MANUAL DE INSTRUÇÕES

MixOnda

FORNO MICROONDAS EMBUTIDO COM GRELHADOR SIMULTÂNEO

MODELO: **MX-MW2620**



ANTES DE USAR, LEIA ATENTAMENTE ESTE MANUAL

ATENÇÃO

ESTE APARELHO TRABALHA COM ALTA TENSÃO E INCORPORA UM GERADOR DE MICROONDAS, PARA EVITAR POSSÍVEIS CHOQUES ELÉTRICOS OU EXPOSIÇÃO A RADIAÇÃO EXCESSIVA DE ENERGIA DE RÁDIO FREQUÊNCIA, NÃO TENHA ABRI-LO. Este aparelho não possui nenhuma peça que possa ser consertada por você mesmo, em caso de mau funcionamento não o manipule, dirija-se a um Serviço Técnico Oficial MX ONDA.

Uma vez expirada a vida útil deste produto elétrico, não o elimine juntamente com o lixo doméstico.

Deposite-o no recipiente apropriado em ponto limpo da sua região, para posterior reciclagem.



Este produto está em conformidade com a Diretiva Europeia RoHS (2002/95/CE), sobre a restrição do uso de certas substâncias perigosas em equipamentos elétricos e eletrônicos, transposta para a legislação espanhola pelo Real Decreto 208/2005.



INTRODUÇÃO

O forno micro-ondas MX ONDA modelo MX-MW2620 permitirá cozinhar, descongelar e aquecer alimentos ou líquidos em pouco tempo, preservando todo o valor nutricional.

Entre outras, incorpora as seguintes características:

- Capacidade: 20 litros.
- Potência de micro-ondas e grill: 700 W e 900 W respectivamente.
- Controle giratório e sistema de fechamento de segurança.
- 3 modos de operação: micro-ondas, grill e combinado (2 modos).
- 6 níveis de potência em modo microondas.
- 8 pré-programas de cozimento e programação de até 3 sequências
- Inclui mesa giratória e grelha de vidro.

FUNCIONAMENTO DE UM FORNO MICROONDAS

Os fornos de microondas usam um componente chamado magnetron, que opera em alta tensão e produz ondas eletromagnéticas de alta frequência (microondas). Estas ondas são emitidas para dentro do forno através de algumas aberturas e se distribuem uniformemente por todo o forno, pois são refletidas nas paredes do forno, que por serem metálicas não podem ser atravessadas. Dentro do forno, o prato giratório garante que os alimentos cozinhem uniformemente.

As ondas eletromagnéticas (microondas) penetram na superfície dos alimentos causando calor, elevando a temperatura à medida que o calor se dispersa para o interior dos alimentos. Uma das vantagens do forno micro-ondas em relação aos tradicionais fornos e fogões elétricos ou a gás é que o calor é gerado dentro do próprio alimento. Portanto, não há perdas de energia nas paredes internas do forno ou nos recipientes de cozimento (vidro, porcelana, etc.), pois estes não são afetados pela ação de ondas eletromagnéticas (microondas), embora estejam em contato com alimentos, eles normalmente ficam quentes.

ÍNDICE

Introdução.....	2
Operando um forno de micro-ondas.....	2
Conteúdo da embalagem.....	3
Antes de ligar o aparelho.....	4
Medidas de segurança.....	5
Guia de utensílios adequados para micro-ondas.....	6
Como cozinhar no forno microondas (princípios básicos).....	8
Instalação.....	9
Comandos e elementos.....	9
Painel de controle.....	10
Acerto do relógio.....	10
Bloqueio de segurança.....	11
Cozinhar ou reaquecer alimentos com micro-ondas.....	11
- Nível de potência.....	11
- Ajuste do tempo de operação.....	11
- Arranque.....	12
- Paralisação ou cancelamento temporário.....	12
Funcionamento rápido no modo micro-ondas.....	12
Descongelamento automático de acordo com o peso.....	13
Modos programados para cozinhar ou reaquecer alimentos.....	13
- Tabela com os modos programados.....	14
Função grill.....	15
Modo combinado de micro-ondas e grill.....	15
Conexão automática programável.....	16
Operação múltipla (programação de sequência).....	17
Manutenção e limpeza.....	17
- Limpeza interior.....	17
- Limpeza externa.....	18
Características Técnicas.....	18

CONTEÚDO DA EMBALAGEM

- Microondas
- Bandeja de vidro
- Suporte giratório
- Churrasqueira
- Manual de instruções
- Certificado de garantia

ANTES DE LIGAR O APARELHO

- Leia atentamente estas instruções e guarde-as para uso posterior.
- Verifique se a tensão da sua tomada é de 230 V ~ 50 Hz e se está ligada à terra.
- A segurança elétrica deste aparelho só é garantida se for ligado a uma tomada com ligação à terra eficaz, conforme estabelecido pelas normas de segurança em vigor.
- O fabricante declina qualquer responsabilidade pelos danos derivados da falta de ligação à terra na instalação. Em caso de dúvida, consulte um profissional.
- Se precisar usar uma extensão, use apenas uma extensão em bom estado, com plugue aterrado e adequado para a potência do aparelho.
- Não deixe o cabo de alimentação sob o forno de micro-ondas nem o deixe entrar em contato com superfícies quentes.
- Depois de retirar a embalagem, verifique se o aparelho não está danificado. Em caso de dúvida, não o utilize e contacte o pessoal de assistência técnica.
- Não deixe materiais de embalagem como sacos de plástico, isopor, etc. ao alcance das crianças, pois são uma fonte potencial de perigo.
- O fabricante declina qualquer responsabilidade por danos resultantes do uso inadequado, incorreto ou imprudente do dispositivo.



PRECAUÇÕES PARA EVITAR POSSÍVEIS EXPOSIÇÕES PARA EMISSÕES DE ENERGIA DO FORNO MICROONDAS

- Não tente ligar o forno com a porta aberta, não force ou manipule o sistema de trava de segurança e não insira nenhum objeto nas aberturas da trava da porta.
- Não coloque nenhum objeto entre a frente do forno e a porta. Não permita que sujeira ou resíduos de produtos de limpeza se acumulem nas superfícies dos fechos de segurança. Certifique-se de limpar a porta e as áreas de fechamento após cada uso, passando um pano úmido e depois secando com um pano macio.
- Não use o forno de micro-ondas se alguma das seguintes peças estiver danificada:
 1. Porta e zonas do sistema de fecho.
 2. Dobradiças e trincos (quebrados ou soltos).
 3. Cabo de alimentação.
- Não tente mexer ou fazer ajustes ou reparos na porta, painel de controle, sistema de trava de segurança ou qualquer outra parte do forno. A reparação e revisão devem ser efectuadas por um Serviço Técnico Oficial.

MUITO IMPORTANTE!



Este sinal adverte que o local onde se encontra pode adquirir temperaturas elevadas quando o forno for utilizado na modalidade grill. Após utilizar o forno neste modo, não toque nesta superfície e espere que esfrie.

MEDIDAS DE SEGURANÇA

- O não cumprimento destes avisos e instruções de segurança pode resultar em queimaduras ou ferimentos graves.
- Este aparelho foi concebido apenas para uso doméstico e não profissional. A MX ONDA não assume qualquer responsabilidade e a garantia não será válida em caso de uso indevido ou não cumprimento das instruções.
- Para reduzir o risco de incêndio, choque elétrico ou ferimentos pessoais, NÃO bloqueie ou insira objetos nas aberturas de ventilação.
- Não opere o forno micro-ondas vazio, pois as paredes do forno podem ser danificadas. Pode deixar um copo de água no interior para absorver as microondas em caso de arranque inadvertido.
- **IMPORTANTE:** Mantenha o aparelho fora do alcance das crianças, a menos que tenham recebido instruções adequadas sobre como utilizar o forno de forma segura e compreendam os perigos que podem advir de uma utilização incorreta.
- Ao aquecer ou cozinhar alimentos contidos em recipientes descartáveis de plástico, papel ou outros materiais combustíveis, tenha cuidado pois estes podem incendiar-se e verifique frequentemente se o recipiente não está deteriorado.
- Para evitar risco de incêndio, retire os lacres ou arames de fechamento dos sacos antes de colocá-los no forno, não armazene materiais inflamáveis no forno e não use o forno de micro-ondas para secar jornais ou roupas, estes podem ser carbonizados ou acender fogo para aquecimento prolongado. Utilize o aparelho apenas para o fim para o qual foi desenvolvido.
- Se observar fumo ou fogo no interior do forno, mantenha a porta fechada para abafar as chamas e desligue-o ou desligue-o da rede elétrica.
- Não introduza no interior do forno quaisquer utensílios metálicos, como recipientes, talheres, espetos, talheres com decorações douradas ou prateadas, etc., e certifique-se de que os recipientes usados podem ser utilizados no forno micro-ondas.
- Quando o forno não estiver em uso, não utilize seu interior para guardar produtos, utensílios de cozinha, alimentos, etc.
- Em caso de dúvida, selecione tempos curtos para cozinhar, aquecer ou descongelar. Muito tempo pode consumir o alimento e queimá-lo. Tenha em mente que pequenas quantidades de comida precisam de tempos mais curtos. Se aplicar os tempos normais, os alimentos sobreaquecerão ou queimarão.
- Não aqueça alimentos ou líquidos contidos em recipientes herméticos, embalados a vácuo ou garrafas de gargalo estreito, pois podem estourar. Para evitar isso, descubra os recipientes, perfure os recipientes ou abra os frascos.
- Não aqueça alimentos fechados, com casca ou com casca, como maçãs, batatas, tomates, nozes com casca, salsichas, ovos, etc., pois o aumento da pressão pode fazer com que rebentem. Para evitar isso, sempre fure a pele antes de cozinhar.
- Não aqueça ovos frescos ou cozidos com a casca, pois o aumento da pressão pode fazer com que rebentem.
- Sempre use luvas térmicas ao manusear os recipientes, pois o calor dos alimentos é sempre transferido para os recipientes.
- Nunca aqueça óleo, álcool ou bebidas alcoólicas.

- Ao aquecer líquidos no forno, como sopas, molhos ou bebidas, tenha cuidado ao retirar o recipiente, pois devido ao calor acumulado no interior do líquido, este pode ferver sem que haja indícios disso.
- Tenha muito cuidado ao aquecer líquidos ou comida de bebê, o conteúdo deve ser agitado ou removido após o aquecimento. Verifique sempre a temperatura dos alimentos antes de os dar à criança.
- Desconecte o forno de microondas quando não for usá-lo por um longo período de tempo, quando houver uma queda de energia ou um fusível ou disjuntor “queimar”.
- Certifique-se de que a tomada onde o aparelho está conectado é de fácil acesso. Para desconectar o micro-ondas da rede elétrica, puxe cuidadosamente o plugue da tomada. Nunca o faça puxando pelo cabo.
- Coloque o dispositivo em uma superfície seca e estável e não o use ao ar livre.
- Em caso de avaria, anomalias, se o micro-ondas tiver caído, se a ficha ou outras peças estiverem danificadas ou se o cabo estiver danificado, desligue o aparelho e não tente repará-lo sozinho. Entre em contato com o Serviço Técnico Oficial MX ONDA mais próximo.

GUIA DE UTENSÍLIOS ADEQUADOS PARA MICROONDAS

Os alimentos devem ser retirados da embalagem e colocados em recipientes próprios para microondas. Se você usar um recipiente adequado, as micro-ondas passarão facilmente por ele e penetrarão uniformemente nos alimentos, fazendo com que aqueçam. Para saber se um recipiente é adequado para uso no micro-ondas, faça o seguinte teste:

- Coloque o recipiente em questão com água dentro do forno de micro-ondas.
- Selecione a potência máxima por 1 minuto.
- Se após esse tempo a água esquentar e ao mesmo tempo o recipiente permanecer frio ao toque, então o recipiente é válido para uso no micro-ondas. Se a temperatura da água não variar, mas o recipiente ficar quente, é um sinal inequívoco de que o recipiente absorve as micro-ondas e, portanto, NÃO é adequado para uso neste tipo de forno.

Você provavelmente tem muitos recipientes ou utensílios em sua cozinha que podem ser usados para o micro-ondas. Abaixo está um guia para ajudá-lo a selecionar o recipiente ou utensílio mais adequado.

Metal ou utensílios de metal

NUNCA use recipientes ou utensílios de metal ou que contenham bordas, alças ou enfeites de metal no forno de micro-ondas. Os metais não permitem a penetração das micro-ondas e, quando saltam, podem formar arcos elétricos ou incêndio.

Papel alumínio

Pequenos pedaços podem ser usados para proteger certas áreas dos alimentos contra cozimento excessivo. Se o papel estiver muito perto do forno ou se for usado em grande quantidade, podem ocorrer arcos elétricos. É importante deixar pelo menos uns 3 centímetros de distância entre o papel alumínio e as paredes do forno.

Vidro

Todos os recipientes de vidro resistentes a altas temperaturas podem ser utilizados no forno micro-ondas, porém, não utilize recipientes de vidro delicados, pois ao serem aquecidos podem quebrar. Além disso, não use artigos de vidro com ornamentação de ouro ou prata.

Cerâmica, argila e porcelana

Eles podem ser usados normalmente, a menos que tenham guarnição de metal. Antes de usar, verifique se não possuem desenho, este pode ser destruído pela ação do micro-ondas.

Plástico (específico para fornos de micro-ondas)

Eles podem ser usados para reaquecer alimentos rapidamente. Recipientes de plástico não devem ser usados para alimentos que requerem muito tempo no forno de micro-ondas, pois o recipiente pode deformar ou derreter devido à temperatura atingida pelos alimentos.

Papel ou papelão (específico para fornos de micro-ondas)

Pratos e recipientes de papel ou papelão podem ser usados para tempos de cozimento curtos e somente se os alimentos tiverem baixo teor de gordura e umidade. O papel de cozinha também é muito útil para embrulhar ou cobrir alguns alimentos. Não use papel reciclado, pois pode conter impurezas que podem causar arcos elétricos ou incêndio.

Madeira

Recipientes ou utensílios de madeira racham com bastante facilidade, por isso **NÃO** devem ser usados no forno de micro-ondas.

Sacos de plástico para cozinhar (específicos para microondas)

Eles são adequados para uso no forno de micro-ondas, desde que sejam sacos especiais para cozinhar. No entanto, corte um pouco o saco para que o vapor possa escapar. **NUNCA** use sacolas plásticas comuns, pois elas podem derreter.

Tampas (específicas para fornos microondas)

O uso de tampas de vidro ou plástico próprias para fornos de micro-ondas aceleram o aquecimento e evitam o ressecamento dos alimentos. Devem ter furos para permitir a saída do vapor e assim evitar o excesso de pressão.

Gráfico de Ajuda para Seleção de Contêineres

MATERIAL DO RECIPIENTE	MICROONDAS	GRILL	COMBINADO
Vidro resistente a altas temperaturas	SIM	SIM	SIM
Vidro não resistente a altas temperaturas	NÃO	NÃO	NÃO
Cerâmica resistente a altas temperaturas	SIM	SIM	SIM
Plástico resistente a altas temperaturas	SIM	NÃO	NÃO
Papel/cartão	SIM	NÃO	NÃO
Grelha metálica (incluída)	NÃO	SIM	SIM
Bandeja de metal	NÃO	SIM	NÃO
Papel alumínio	NÃO	SIM	NÃO
Madeira	NÃO	NÃO	NÃO

COMO COZINHAR NO FORNO MICROONDAS (PRINCÍPIOS BÁSICOS)

- A parte superior de alimentos grandes, especialmente assados, cozinha mais rápido do que a parte inferior. Portanto, será conveniente virar esses alimentos várias vezes durante o cozimento.
- O calor gerado pelas micro-ondas tende a ressecar os alimentos, por isso, alimentos mais secos como assados e alguns vegetais devem ser cobertos ou borrifados com água antes de cozinhar.
- A radiação de micro-ondas no forno é a mesma independentemente da quantidade de comida que está sendo cozida em qualquer momento. Portanto, quanto mais comida no forno, mais tempo levará para cozinhá-la.
- Cobrir os alimentos reduz o tempo de preparação. A tampa deve ser especial para microondas.
- As microondas cozinham apenas a superfície dos alimentos, espalhando o calor para o interior. Alimentos grossos ou quadrados queimam na superfície antes que o centro esteja quente. Alimentos longos e redondos cozinham muito melhor no forno de micro-ondas.
- Ao cozinhar alimentos com formatos irregulares, coloque-os de forma que as partes mais finas (que cozinham mais rápido) fiquem no centro do prato. Não coloque alimentos uns sobre os outros.
- Quando for cozinhar vários pedaços do mesmo tipo de alimento, selecione aqueles de tamanho semelhante e coloque-os em círculo no prato.
- É conveniente picar os alimentos com a pele em vários locais com a ajuda de um garfo, para permitir que o vapor escape e evitar que rebentem.
- Os alimentos preparados no micro-ondas precisam ser mexidos para redistribuir o calor. É conveniente fazê-lo sempre de fora para dentro, pois o exterior vai aquecer primeiro.
- Às vezes, você precisará cobrir as bordas ou partes dos alimentos com tiras de papel alumínio, que bloqueiam a penetração do micro-ondas e evitam o cozimento excessivo. Nunca use muitas folhas e certifique-se de que estejam bem fixadas à placa, caso contrário, podem ocorrer arcos elétricos dentro do forno.
- Como os alimentos cozinham muito rapidamente em um forno de micro-ondas, você deve verificar a condição com frequência.
- Alguns alimentos devem permanecer no forno até o final do cozimento, mas outros, como carnes ou aves, devem ser retirados do forno quando ainda não estiverem totalmente cozidos, para que o cozimento termine enquanto permanecem fora do forno. Depois de retirar os alimentos, o ciclo de cozedura termina fora do forno passados alguns minutos. Um truque é cobrir os alimentos durante esse tempo para reter o calor. E lembre-se que terminar a cozedura fora do forno favorece a mistura e o desenvolvimento dos sabores, bem como a consequente poupança de energia.
- Tenha muito cuidado ao aquecer líquidos. Nunca encha os recipientes até a borda. Depois de desligar o forno, espere sempre pelo menos 20 segundos antes de removê-los, isso equilibrará a temperatura.

INSTALAÇÃO

1. Coloque o forno de microondas em uma superfície plana e estável, longe de lugares quentes, com alta umidade ou perto de materiais inflamáveis.
2. Para garantir uma ventilação adequada, deixe pelo menos 20 cm na parte superior, 10 cm na parte traseira e 5 cm de cada lado do forno. **NÃO** bloqueie as aberturas de ventilação superiores e laterais.
3. Abra a porta puxando a maçaneta e certifique-se de remover todos os materiais de embalagem do interior.
4. Coloque o prato giratório na base da cavidade do forno de forma que encaixe no encaixe e a placa de vidro sobre ele.
5. Desenrole totalmente o cabo de alimentação e ligue a ficha do aparelho à corrente.

ATENÇÃO!

O funcionamento do forno micro-ondas pode causar interferência em aparelhos de rádio ou televisão, quando isso acontecer siga o seguinte processo:

- a) Limpe as juntas da porta do micro-ondas e certifique-se de que fecha bem.
- b) Reoriente a antena do dispositivo receptor.
- c) Mude a posição do forno em relação ao dispositivo receptor ou vice-versa.
- d) Conecte o forno de micro-ondas e o dispositivo receptor em diferentes tomadas de energia.

CONTROLES E ELEMENTOS

1. Sistema de trava de segurança
2. Porta
3. Suporte giratório
4. Eixo
5. Botão da porta
6. Painel de controle
7. Gerador de microondas
8. Placa de vidro
9. Resistores da grelha
10. Churrasqueira

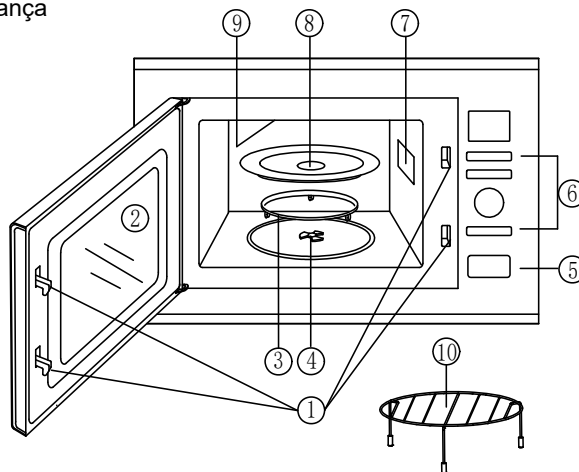

Observação:

O forno micro-ondas está equipado com um sistema de bloqueio de segurança que impede o funcionamento do aparelho com a porta aberta.

PAINEL DE CONTROLE

1. **Painel Tempo de cozimento**, potência, indicadores e hora atual são exibidos.
2. Seletor de nível de **potência (Power Level)**. Pressione repetidamente este botão para escolher o nível de potência no modo de micro-ondas.
3. Modo de funcionamento (**Grill/Combi.**) Cada vez que você pressionar este botão, você selecionará o modo Grill e o modo de cozimento combinado grill e micro-ondas.
4. (**Clock/Preset**) Pressione para definir a hora do relógio. Use-o para definir o forno para começar mais tarde.
5. (**Auto/Cook**) Pressione para selecionar o menu de cozimento automático.
6. (**Time/Weight**) Rode para definir a hora, o peso dos alimentos ou as porções.
7. Pare ou cancele (**Stop/Cancel**).
 - Pressione para reiniciar o forno antes de definir um programa de cozimento.
 - Pressione uma vez para interromper temporariamente o cozimento ou duas vezes para cancelar completamente o cozimento. Também é usado para definir o bloqueio para crianças.
8. (**Start/+30**) Pressione para iniciar os programas de cozimento e descongelamento. Pressione para definir o programa de cozimento expresso

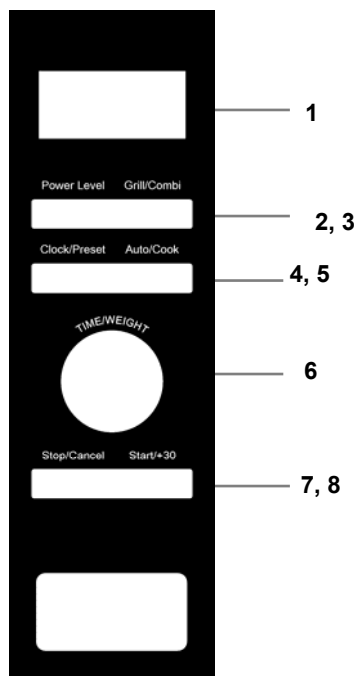

Observação:

Sempre que você pressionar um botão no painel de controle, um bipe de confirmação será emitido.

ACERTAR O RELÓGIO

Este forno incorpora um relógio concebido para indicar as horas no formato de 12 ou 24 horas; o relógio só pode ser acertado com o aparelho desligado. Para definir a hora do relógio, siga os passos abaixo:

1. Com o aparelho desligado, pressione repetidamente o botão **4 (Clock/Preset)** para escolher o formato da hora. O display mostrará o formato de hora "12 H ou 24 H".
2. Para ajustar a hora atual, gire o controle **6 (Menu/Time/Weight)** para a esquerda ou para a direita.
3. Para confirmar a hora, pressione o botão **4 (Clock/Preset)** e o display mostrará os dígitos correspondentes aos minutos.
4. Para ajustar os minutos gire o controle **6 (Menu/Time/Weight)** para a esquerda ou para a direita.
5. Para confirmar e sair do modo de ajuste do relógio pressione o botão **5 (Clock/Preset)**.

Notas:

- Quando a unidade estiver funcionando, pressionando o botão **4 (Clock/Preset)** exibirá a hora atual por quatro segundos.
- Em caso de falha de energia, a hora atual e a hora de ativação automática serão apagadas.

TRAVA DE SEGURANÇA

Este forno micro-ondas incorpora um sistema de segurança que impede o seu arranque inadvertido ou a sua eventual utilização por crianças.

- Para ativar esta função, com o aparelho desligado, pressione e segure o botão **7 (Stop/Cancel)** por três segundos, o aparelho emitirá um “bipe” e a tela mostrará o símbolo de cadeado .

Quando a trava de segurança estiver ativada, nenhum botão funcionará.

- Para cancelar esta função, pressione e segure o botão **7 (Stop/Cancel)** por três segundos e o símbolo de cadeado  desaparecerá do visor.

COZINHAR OU AQUECER ALIMENTOS NO MICROONDAS

Abra a porta puxando a maçaneta em sua direção e coloque os alimentos ou líquidos no centro do prato de vidro, o recipiente deve ser adequado para uso em fornos de micro-ondas. Feche a porta certificando-se de que está bem fechada.

Nível de poder

Pressione repetidamente o botão **2 (Power level)** e escolha um dos seis níveis de potência de acordo com a tabela anexa. O visor mostrará a porcentagem de energia selecionada.

Pressionar o botão	PODER	NÍVEL DE POTENCIA
Uma vez	MÁXIMO	100 %
Duas vezes	ALTO	80 %
Três vezes	METADE	60 %
Quatro vezes	MÉDIO BAIXO E DEGELO	40 %
Cinco vezes	BAIXO	20 %
Seis vezes	MODO LEMBRETE	0 %

Configuração do tempo de operação

Uma vez ajustada a potência, gire o controle **6 (Time/Weight)** para a direita ou para a esquerda para aumentar ou diminuir o tempo de operação respectivamente, o tempo máximo é de 95 minutos.

Comece

Uma vez definida a potência e o tempo de funcionamento, prima o botão de início **8 (Start/+30)** e o forno liga-se, a luz interior acende-se, a placa de vidro começa a rodar e o visor mostra a contagem regressiva. o tempo selecionado. Terminado o tempo

previamente seleccionado, o forno desliga-se e um sinal sonoro avisa que o processo terminou.

Parada temporária ou cancelamento

Se quiser parar o forno temporariamente, para verificar o estado ou para retirar os alimentos, prima uma vez o botão **7 (Stop/Cancel)** ou abra a porta do forno, o visor mostrará o tempo restante.

Para continuar o forno no modo seleccionado e com o tempo restante, feche a porta do forno e pressione o botão **start 8 (Start/+30)**.

No modo de paragem temporária, se pretender parar completamente o funcionamento do forno, prima novamente o botão **7 (Stop/Cancel)** e o visor apresentará a hora atual.

Exemplo: Operação em modo micro-ondas com potência de 80% e por um tempo de 8 minutos.

1. Abra a porta do forno puxando a pega para si, coloque os alimentos num recipiente adequado e feche a porta pressionando ligeiramente.
2. Pressione o botão **2 (Power level)** duas vezes e o display mostrará a potência seleccionada "80%".
3. Gire o controle **6 (Time/Weight)** para a direita para seleccionar o tempo de operação 8 minutos. O display mostrará o tempo seleccionado "8 : 00".
4. Pressione o botão **start 8 (Start/+30)**, o forno irá ligar e iniciar a contagem regressiva.
5. Terminado o tempo previamente seleccionado, o forno desligará e um sinal sonoro avisará que o processo foi concluído.

OPERAÇÃO RÁPIDA NO MODO MICROONDAS

Esta função permite operar o forno no modo micro-ondas usando apenas o botão **8 (Start/+30)**. O nível de potência é máximo (100%) e o tempo máximo de execução é de 10 minutos.

Uma vez inserido o alimento no forno, pressione repetidamente o botão **8 (Start/+30)** para seleccionar o tempo de funcionamento, quando parar de pressionar este botão e após 2 segundos o forno iniciará automaticamente.

Exemplo: Operação rápida no modo microondas, a potência é 100% (não pode ser alterada) e por um tempo de 2 minutos.

1. Abra a porta do forno puxando a pega para si, coloque os alimentos num recipiente adequado e feche a porta pressionando ligeiramente.
2. Pressione repetidamente o botão **8 (Start/+30)** até que o display mostre o tempo seleccionado "2 : 00", após dois segundos o forno ligará e iniciará a contagem regressiva.
3. Terminado o tempo previamente seleccionado, o forno desligará e um sinal sonoro avisará que o processo foi concluído.

DESCONGELAÇÃO AUTOMÁTICA DE ACORDO COM O PESO

Esta função permite descongelar os alimentos em função do seu peso. Depois de seleccionar o peso, o micro-ondas calculará automaticamente o nível de potência e o tempo necessário para descongelar os alimentos de maneira ideal. O peso dos

alimentos a descongelar pode ser regulado entre 100 e 1800 gramas. Proceda da seguinte forma:

1. Coloque os alimentos a descongelar no forno e num recipiente adequado.
2. No modo de espera, gire o botão **6 (Time/Weight)** uma vez no sentido anti-horário, a tela mostrará **** 1S e 100g** assim como o símbolo.
3. Rode o comando **6 (Time/Weight)** para a esquerda ou para a direita para selecionar o peso (em gramas) dos alimentos a descongelar. O peso dos alimentos varia de 100 g a 1800 g.
4. Pressione o botão start **8 (Start/+30)**, o display mostrará o tempo de descongelamento desejado e imediatamente o forno começará a funcionar e iniciará a contagem regressiva.
5. Se descongelar alimentos grandes, aconselhamos a virá-los a meio da cozedura, desta forma obterá uma descongelação uniforme.
Quando faltar cerca de metade do tempo de descongelação, o forno pára automaticamente e um sinal sonoro alerta-o para virar o alimento.
6. Se não quiser virar os alimentos ou continuar a descongelar, prima o botão **8 (Start/+30)**.
7. Terminado o tempo de descongelação, o forno desliga-se, um sinal sonoro avisa que o processo está concluído.

Notas:

- Recomendamos que os alimentos a serem descongelados passem diretamente do congelador para o micro-ondas.
- Ao descongelar alimentos grandes, aconselhamos a virá-los a meio do processo, para obter uma descongelação uniforme.
- Sempre use luvas de forno ao manusear recipientes que estiveram no forno de micro-ondas.

MODOS PROGRAMADOS PARA COZINHAR OU REAQUECER ALIMENTOS

Esta função permitirá reaquecer ou cozinhar facilmente, selecionando apenas o tipo de alimento e seu peso ou porções. Não será necessário ajustar o tempo de operação ou o nível de potência, pois o forno de micro-ondas o calculará automaticamente. Proceda da seguinte forma:

1. Coloque os alimentos em um recipiente adequado no forno.
2. No modo de espera, pressione o botão **5 (Auto/Cook)** repetidamente para selecionar o código do alimento.
3. Gire o controle **6 (Time/Weight)** para a esquerda ou para a direita para selecionar o peso (em gramas) do alimento.
4. Pressione o botão start **8 (Start/+30)**, o display mostrará o tempo de operação desejado e imediatamente o forno começará a funcionar e iniciará a contagem regressiva.
5. Terminado o tempo de funcionamento, o forno desliga-se, um sinal sonoro avisa que o processo está concluído.

TABELA COM MODOS PROGRAMADOS

informações na tela	Tipo de comida	Notas
A01	Café. sopa etc (200ml)	<ul style="list-style-type: none"> Nas opções A07 (frango) e A08 (vaca ou borrego), durante a cozedura o forno emitirá um sinal acústico para virar os alimentos. Pressione o botão 8 (Start/+30) para continuar. Sempre use luvas de forno ao manusear recipientes que estiveram no forno de micro-ondas.
A02	Arroz (150 – 600gr)	
A03	Esparguete (100 – 300gr)	
A04	Batatas (porção de 230 gr)	
A05	Reaquecer (gr.)	
A06	Peixe (200gr, 600gr.)	
A07	Frango (800gr, 1400gr.)	
A08	Borrego ou vaca, carne assada (200 gr, 600 gr)	

Exemplo: Preparação de um rosbife de 600 gramas.

1. Coloque a peça de vitela no forno e os ingredientes necessários num recipiente adequado.
2. Pressione o botão **5 (Auto/Cook)** repetidamente para seleccionar o código do alimento. Neste caso, escolha a opção "**A08**" (Cordeiro ou Vaca).
3. Gire o controle **6 (Time/Weight)** para a direita e escolha o peso (600 gramas) e pressione o botão **8 (Start/+30)** para confirmar.
4. Pressione o botão start **8 (Start/+30)**, o display mostrará o tempo de operação desejado e imediatamente o forno começará a funcionar e iniciará a contagem regressiva.
5. Terminado o tempo de funcionamento, o forno desliga-se, um sinal sonoro avisa que o processo está concluído.

Notas:

- Ao cozinhar alimentos grandes, aconselhamos que os vire a meio da cozedura, desta forma conseguirá que cozinhem por igual.
- O resultado da cozedura dependerá da espessura, tamanho e tipo de alimentos ou ingredientes, bem como da sua colocação no recipiente. Por isso, em algumas ocasiões, uma vez finalizado o processo, pode ser necessário adicionar mais tempo para obter o resultado adequado.

FUNÇÃO GRELHADOR

A função grill permite torrar e gratinar rapidamente os alimentos, sendo um complemento ideal para o micro-ondas. Uma grade de metal é fornecida com o forno de micro-ondas.

Para utilizá-lo, proceda da seguinte forma:

1. Coloque a grade **10** sobre a placa de vidro.
2. Coloque os alimentos na grelha **10** e feche a porta.
3. Pressione o botão **3 (Grill/Combi.)** uma vez.
4. Gire o controle **6 (Time/Weight)** para a direita ou para a esquerda para aumentar ou diminuir o tempo de operação respectivamente, o tempo máximo é de 95 minutos.

5. Pressione o botão start **8 (Start/+30)**, o forno entrará no modo grill e iniciará a contagem regressiva.
6. Terminado o tempo de funcionamento, o forno desliga-se e um sinal sonoro indica que o processo terminou.

Notas:

- Alguns alimentos podem expelir gordura, para a recolher coloque previamente um recipiente adequado sobre a placa de vidro.
- Para obter um resultado homogêneo, recomendamos que vire ou mexa os alimentos a meio da cozedura.
- Durante o funcionamento do modo grill, o vidro da porta e a tampa superior do forno podem atingir altas temperaturas, isso é normal e não implica em mau funcionamento. Tenha muito cuidado para não tocar no vidro da porta do forno e evite tocar na sua superfície. Sempre use luvas de forno ao manusear recipientes que estiveram no forno.

MODO COMBINADO DE MICROONDAS E GRILL

Esta função permite o funcionamento combinado do forno em modo micro-ondas e em modo grill alternadamente, para cozinhar rapidamente e torrar ou gratinar ao mesmo tempo. As micro-ondas aquecem o interior da comida enquanto grelhar aquece o exterior.

O forno de micro-ondas tem dois modos de operação combinada:

Combi. 1: Adequado para peixes, batatas, gratinados, etc..
O tempo de operação é de 30% para micro-ondas e 70% para grill.

Combi. 2: Adequado para pudim, omeletes, batatas assadas, etc..
O tempo de operação é de 55% para micro-ondas e 45% para grill.

1. Coloque a grade 10 sobre a placa de vidro.
2. Coloque os alimentos na grelha 10 e feche a porta.
3. Dependendo do tipo de alimento a ser cozinhado, pressione o botão **3 (Grill/Combi.)** duas vezes para escolher o modo Combi 1 ou pressione este botão três vezes para selecionar o modo Combi 2, o display mostrará a indicação “**CO-1**” ou “**CO-2**” respectivamente.
4. Gire o controle **6 (Time/Weight)** no sentido horário ou anti-horário para aumentar ou diminuir o tempo de operação, respectivamente. O tempo máximo é de 95 minutos.
5. Pressione o botão start **8 (Start/+30)**, o forno iniciará no modo grill escolhido e a contagem regressiva começará.
6. Terminado o tempo de funcionamento, o forno desliga-se e um sinal sonoro indica que o processo terminou.

Notas:

- Alguns alimentos podem expelir gordura, para a recolher coloque previamente um recipiente adequado sobre a placa de vidro.
- Durante o funcionamento em modo combinado, o vidro da porta e a tampa superior do forno podem atingir temperaturas elevadas, o que é normal e não significa avaria. Tenha muito cuidado para não tocar no vidro do porta

do forno e evitando tocar na superfície do forno. Mantenha as crianças afastadas do forno e não negligencie a sua supervisão.

- Use luvas de forno sempre que manusear recipientes que estiveram no forno.

CONEXÃO AUTOMÁTICA PROGRAMÁVEL

A ligação automática é uma função muito útil que lhe permitirá programar o arranque do forno à hora pretendida, desta forma poderá ter os alimentos cozinhados, reaquecidos ou descongelados a uma hora específica. Para ligação automática programável, certifique-se de que acertou previamente a hora do relógio e proceda da seguinte forma:

1. Coloque os alimentos no prato de vidro ou na grelha **10** (dependendo do modo de funcionamento pretendido).
2. Escolha o modo de funcionamento (microondas, grelhador, etc.) no qual deseja que o aparelho comece a funcionar automaticamente. No modo micro-ondas deve escolher a potência através do botão **2 (Power/Level)**
3. Gire o controle **6 (Time/Weight)** no sentido horário ou anti-horário para seleccionar o tempo de funcionamento desejado.
4. Pressione o botão **4 (Clock/Preset)** e o display mostrará os dígitos correspondentes à hora piscando. Gire o controle **6 (Time/Weight)** para a esquerda ou para a direita e escolha o tempo para conexão automática.
5. Definida a hora para ligação automática, premir o botão **4 (Clock/Preset)** e no display piscarão os dígitos correspondentes aos minutos. Gire o controle **6 (Time/Weight)** para a esquerda ou para a direita e escolha os minutos para conexão automática.
6. Pressione o botão **4 (Clock/Preset)** novamente para confirmar.
7. Quando o relógio bater a hora programada, o forno começará a funcionar no modo escolhido e o display mostrará a contagem regressiva do tempo definido.

Notas:

- Uma vez programada a ligação automática, o tempo de ligação só pode ser verificado premindo o botão **4 (Clock/Preset)**.
- Em caso de falha de energia, a hora atual e a hora de ativação automática serão apagadas.

OPERAÇÃO MÚLTIPLA

O modo de operação múltipla consiste no fato de que até três modos ou sequências de operação diferentes podem ser programados para o mesmo processo.

Notas:

Alguns alimentos podem requerer uma potência de micro-ondas no início da cozedura e depois terminar o processo com uma potência diferente (maior ou menor), noutras ocasiões pode ser necessário descongelar os alimentos antes da cozedura, ou terminar com o modo grill para torrar ou gratinado.

Para ativar o modo de operação múltipla, proceda da seguinte forma:

Exemplo: Iniciar no modo micro-ondas e terminar o processo no modo grill.

1. Abra a porta do forno puxando a pega para si, coloque os alimentos num recipiente adequado e feche a porta pressionando ligeiramente.
2. Pressione repetidamente o botão **2 (Power level)** para selecionar a potência desejada para o modo micro-ondas.
3. Gire o controle **6 (Time/Weight)** para a direita para selecionar o tempo de operação no modo microondas.
4. **NÃO** pressione o botão Iniciar **8 (Start/+30)**
5. Pressione o botão **3 (Grill/Combi.)**.
6. Gire o controle **6 (Time/Weight)** para a direita para selecionar o tempo de operação no modo grill.
7. Pressione o botão iniciar **8 (Start/+30)** e o forno começará a funcionar no modo micro-ondas, após o tempo programado para o modo micro-ondas, ele mudará automaticamente para o modo grill e, uma vez que o tempo selecionado anteriormente, o forno este se desligará e um sinal sonoro avisará que o processo terminou.

MANUTENÇÃO E LIMPEZA

Antes de proceder à limpeza, desligue o aparelho da rede elétrica. Se você usou a grelha, certifique-se de que o forno esteja completamente frio.

Não utilize álcool ou produtos abrasivos e não permita que o aparelho entre em contato com agentes voláteis como gasolina, solventes, inseticidas, etc.

Limpendo por dentro

- Recomenda-se limpar alimentos ou salpicos de líquidos com um pano húmido imediatamente após cada utilização.
- Se o interior do micro-ondas estiver muito sujo ou com maus odores, coloque um recipiente com água e sumo de limão no prato de vidro, coloque o forno em modo micro-ondas na potência máxima durante 4 minutos. O vapor irá amolecer qualquer sujeira, então limpe e seque o interior com um pano macio.
- Não limpe o interior com spray ou spray e evite que entre água no orifício da peça giratória.
- Limpe o prato de vidro e o prato giratório com detergente ou na máquina de lavar loiça.

Limpeza externa

- Limpe o exterior com um pano húmido e depois seco.
- Evite deixar entrar água pelos orifícios de ventilação.

- Mantenha a porta sempre limpa em ambos os lados e nas juntas de fecho. Limpe essas peças com um pano úmido em água morna com sabão. Em seguida, seque-os com cuidado.
- Abra a porta do forno antes de limpar o painel de comandos, para evitar que este arranque inadvertidamente, depois limpe o painel frontal com um pano húmido e seque-o com um pano seco.

CARACTERÍSTICAS TÉCNICAS

Tensão de alimentação	230 V ~ 50 Hz
Modo de microondas de consumo máximo	1200 W
Consumo máximo Modo Grill	900 W
Potência de microondas	700 W
Frequência de microondas	2450 MHz
Capacidade:	20 litros
Dimensões:	
Externo	382 x 595 x 329 mm (l, w, altura)
Cavidade do forno	198 x 315 x 297 mm (l, w, altura)
Peso aproximado	12,6kg

Especificações técnicas anexadas podem ser alteradas sem aviso prévio.

Este produto está em conformidade com as Diretivas Europeias 89/336/CEE (EMC) sobre Compatibilidade Eletromagnética e 73/23/CEE (LVD) sobre segurança de baixa tensão, ambas modificadas pela Diretiva 93/68/CEE.

“MX, MX ONDA” e seus logotipos são marcas registradas da MX ONDA, S.A.

MX ONDA, S .A.
C/Matabueyes, 7 nave 1A
19171 – Cabanillas del Campo
(Guadalajara, Spain)

Telefone de informação
E Assistência Técnica: 902 551 501

E-MAIL: info@mxonda.es
<http://www.mxonda.es>



MANUEL D'INSTRUCTIONS

MixOnda

**FOUR MICRO-ONDES ENCASTRABLE
AVEC GRIL SIMULTANÉ**

MODÈLE: MX-MW2620



AVANT UTILISATION, LIRE ATTENTIVEMENT CE MANUEL

ATTENTION

CET APPAREIL FONCTIONNE À HAUTE TENSION ET INCORPORE UN GÉNÉRATEUR À MICRO-ONDES. AFIN D'ÉVITER LES CHOCS ÉLECTRIQUES POSSIBLES OU L'EXPOSITION À UN RAYONNEMENT EXCESSIF D'ÉNERGIE À FRÉQUENCE RADIO, N'ESSAYEZ PAS DE L'OUVRIR. Cet appareil ne comporte aucune pièce réparable par vous-même, en cas de dysfonctionnement ne le manipulez pas, adressez-vous à un Service Technique Officiel MX ONDA.

Une fois la durée de vie utile de ce produit électrique expirée, ne le jetez pas avec les ordures ménagères.

Déposez-le dans le conteneur approprié d'un point propre de votre localité, pour son recyclage ultérieur.



Ce produit est conforme à la directive européenne RoHS (2002/95/CE), sur la restriction de l'utilisation de certaines substances dangereuses dans les équipements électriques et électroniques, transposée dans la législation espagnole par le décret royal 208/2005.



INTRODUCTION

Le four à micro-ondes MX ONDA modèle **MX-MW2620** vous permettra de cuire, décongeler et chauffer des aliments ou des liquides en peu de temps tout en préservant toute la valeur nutritive. Il intègre entre autres les fonctionnalités suivantes :

- Capacité : 20 litres.
- Puissance micro-ondes et gril : respectivement 700 W et 900 W.
- Commande rotative et système de fermeture de sécurité.
- 3 modes de fonctionnement : micro-ondes, gril et combiné (2 modes).
- 6 niveaux de puissance en mode micro-ondes.
- 8 pré-programmes de cuisson et programmation jusqu'à 3 séquences
- Comprend un plateau tournant en verre et un gril.

FONCTIONNEMENT D'UN FOUR A MICRO-ONDES

Les fours à micro-ondes utilisent un composant appelé magnétron, qui fonctionne à haute tension et produit des ondes électromagnétiques à haute fréquence (micro-ondes). Ces ondes sont émises dans le four par certaines ouvertures et se répartissent uniformément dans tout le four, puisqu'elles se réfléchissent sur les parois du four qui, étant métalliques, ne peuvent être traversées. À l'intérieur du four, le plateau tournant assure une cuisson uniforme des aliments. Les ondes électromagnétiques (micro-ondes) pénètrent à travers la surface des aliments, provoquant de la chaleur, augmentant la température à mesure que la chaleur se disperse à l'intérieur des aliments.

L'un des avantages du four à micro-ondes par rapport aux fours et cuisinières électriques ou à gaz traditionnels est que la chaleur est générée à l'intérieur même des aliments. Par conséquent, il n'y a pas de pertes d'énergie dans les parois intérieures du four ou dans les récipients de cuisson (verre, porcelaine, etc.), car ceux-ci ne sont pas affectés par l'action des ondes électromagnétiques (micro-ondes), bien qu'étant en contact avec les aliments, ils deviennent normalement chauds.

INDICE

Présentation.....	2
Fonctionnement d'un four à micro-ondes.....	2
Contenu de l'emballage.....	3
Avant de brancher l'appareil.....	4
Mesures de sécurité.....	5
Guide des ustensiles adaptés aux micro-ondes.....	6
Comment cuisiner au four à micro-ondes (principes de base).....	8
Montage.....	9
Commandes et éléments.....	9
Panneau de contrôle.....	10
Réglage de l'horloge.....	10
Verrouillage de sécurité.....	11
Cuisson ou réchauffage d'aliments au micro-ondes.....	11
- Niveau de puissance.....	11
- Réglage du temps de fonctionnement.....	11
- Démarrage.....	12
- Arrêt temporaire ou annulation.....	12
Fonctionnement rapide en mode micro-ondes.....	12
Décongélation automatique en fonction du poids.....	13
Modes programmés pour la cuisson ou le réchauffage d'aliments.....	13
- Tableau avec les modes programmés.....	14
Fonction gril.....	15
Mode combiné micro-ondes et gril.....	15
Connexion automatique programmable.....	16
Opération multiple (programmation de séquences).....	17
Entretien et nettoyage.....	17
- Nettoyage intérieur.....	17
- Nettoyage extérieur.....	18
Caractéristiques Techniques.....	18

CONTENU DE L'EMBALLAGE

- Four à micro-ondes
- Plateau en verre
- Support rotatif
- Gril
- Manuels d'utilisation
- Certificat de garantie

AVANT DE BRANCHER L'APPAREIL

- Lisez attentivement ces instructions et conservez-les pour une utilisation ultérieure.
- Vérifiez que la tension de votre prise de courant est de 230 V ~ 50 Hz et qu'elle est reliée à la terre.
- La sécurité électrique de cet appareil n'est garantie que s'il est branché sur une prise avec mise à la terre effective, comme établi par les normes de sécurité en vigueur.
- Le fabricant décline toute responsabilité pour les dommages dérivés de l'absence de prise de terre dans l'installation. En cas de doute, consultez un professionnel.
- Si vous avez besoin d'utiliser une rallonge, utilisez uniquement une rallonge en bon état, avec une prise de terre et adaptée à la puissance de l'appareil.
- Ne laissez pas le cordon d'alimentation sous le four à micro-ondes ou ne le laissez pas entrer en contact avec des surfaces chaudes.
- Après avoir retiré l'emballage, vérifiez que l'appareil n'est pas endommagé. En cas de doute, ne l'utilisez pas et contactez le personnel d'assistance technique.
- Ne laissez pas les matériaux d'emballage tels que les sacs en plastique, le polystyrène, etc. à la portée des enfants, car ils constituent une source potentielle de danger.
- Le fabricant décline toute responsabilité pour les dommages résultant d'une utilisation inappropriée, incorrecte ou imprudente de l'appareil



PRÉCAUTIONS POUR ÉVITER LES EXPOSITIONS POSSIBLES AUX ÉMISSIONS D'ÉNERGIE DU FOUR À MICRO-ONDES

- N'essayez pas de démarrer le four avec la porte ouverte, ne forcez pas ou ne manipulez pas le système de verrouillage de sécurité et n'insérez aucun objet dans les fentes de verrouillage de la porte.
- Ne placez aucun objet entre l'avant du four et la porte. Ne laissez pas la saleté ou les résidus de produit de nettoyage s'accumuler sur les surfaces des fermetures de sécurité. Assurez-vous de nettoyer la porte et les zones de fermeture après chaque utilisation en essuyant avec un chiffon humide puis en séchant avec un chiffon doux.
- N'utilisez pas le four à micro-ondes si l'une des pièces suivantes est endommagée :
 1. Porte et zones du système de fermeture.
 2. Charnières et loquets (cassés ou desserrés).
 3. Cordon d'alimentation.
- N'essayez pas d'altérer ou de faire des ajustements ou des réparations sur la porte, le panneau de commande, le système de verrouillage de sécurité ou toute autre partie du four. La réparation et la révision doivent être effectuées par un service technique officiel.



TRÈS IMPORTANT!

Ce signal avertit que la zone où il se trouve peut acquérir des températures élevées lorsque le four est utilisé en mode gril. Après avoir utilisé le four dans ce mode, ne touchez pas cette surface et attendez qu'elle refroidisse..

MESURE DE SÉCURITÉ

- Le non-respect de ces avertissements et instructions de sécurité peut entraîner des brûlures ou des blessures graves.
- Cet appareil est conçu pour un usage domestique et non professionnel uniquement. MX ONDA n'acceptera aucune responsabilité et la garantie ne sera pas valable en cas d'utilisation incorrecte ou de non-respect des instructions.
- Pour réduire les risques d'incendie, d'électrocution ou de blessures corporelles, NE PAS obstruer ni insérer d'objets dans les ouvertures de ventilation.
- Ne faites pas fonctionner le four à micro-ondes s'il est vide, les parois du four pourraient être endommagées. Vous pouvez laisser un verre d'eau à l'intérieur pour absorber les micro-ondes en cas de démarrage intempestif.
- **IMPORTANT** : Tenez l'appareil hors de portée des enfants, à moins qu'ils n'aient reçu les instructions appropriées sur la façon d'utiliser le four en toute sécurité et qu'ils comprennent les dangers qui peuvent découler d'une utilisation incorrecte.
- Lors du chauffage ou de la cuisson d'aliments contenus dans des récipients jetables en plastique, papier ou autres matériaux combustibles, soyez prudent car ceux-ci pourraient s'enflammer et vérifiez fréquemment que le récipient ne se détériore pas.
- Pour éviter tout risque d'incendie, retirez les scellés ou les fils de fermeture des sacs avant de les mettre au four, ne stockez pas de matériaux inflammables dans le four et n'utilisez pas le four à micro-ondes pour sécher des journaux ou des vêtements, ceux-ci pourraient être carbonisés ou allumer le feu pour un chauffage prolongé. N'utilisez l'appareil que dans le but pour lequel il a été conçu.
- Si vous voyez de la fumée ou du feu à l'intérieur du four, gardez la porte fermée pour étouffer les flammes et éteignez-le ou débranchez-le du secteur.
- Ne mettez pas d'ustensiles métalliques à l'intérieur du four, tels que récipients, couverts, brochettes, vaisselle avec des décorations dorées ou argentées, etc., et vérifiez que les récipients utilisés peuvent être utilisés dans un four à micro-ondes.
- Lorsque le four n'est pas utilisé, n'utilisez pas son intérieur pour stocker des produits, des ustensiles de cuisine, des aliments, etc.
- En cas de doute, sélectionnez des durées courtes pour cuire, réchauffer ou décongeler. Un temps trop long peut consommer la nourriture et la brûler. Gardez à l'esprit que de petites quantités de nourriture nécessitent des temps plus courts. Si vous appliquez les temps normaux, les aliments surchaufferont ou brûleront.
- Ne chauffez pas des aliments ou des liquides contenus dans des récipients hermétiques, des bouteilles sous vide ou à col étroit, car ils pourraient éclater. Pour éviter cela, découvrez les récipients, percez les récipients ou ouvrez les bouchons.
- Ne réchauffez pas d'aliments non ouverts, avec peau ou écosés tels que pommes, pommes de terre, tomates, noix décortiquées, saucisses, œufs, etc., car une pression accrue peut les faire éclater. Pour éviter cela, percez toujours la peau avant la cuisson.
- Ne faites pas chauffer d'œufs frais ou durs dans leur coquille, car la pression accrue pourrait les faire éclater.
- Utilisez toujours des gants de cuisine lors de la manipulation des récipients car la chaleur des aliments est toujours transférée aux récipients.
- Ne faites jamais chauffer d'huile, d'alcool ou de boissons alcoolisées.

- Lorsque vous chauffez des liquides dans le four, tels que des soupes, des sauces ou des boissons, soyez prudent lorsque vous retirez le récipient, car en raison de la chaleur accumulée à l'intérieur du liquide, il pourrait bouillir sans aucune trace.
- Soyez extrêmement prudent lorsque vous chauffez des liquides ou des aliments pour bébés, le contenu doit être secoué ou retiré après avoir été chauffé. Vérifiez toujours la température des aliments avant de les donner à l'enfant.
- Débranchez le four à micro-ondes lorsque vous ne l'utilisez pas pendant une longue période, lorsqu'il y a une panne de courant ou qu'un fusible ou un disjoncteur saute.
- Assurez-vous que la prise où l'appareil est branché est facilement accessible. Pour débrancher le micro-ondes du secteur, retirez délicatement la fiche de la prise. Ne le faites jamais en tirant sur le câble.
- Placez l'appareil sur une surface sèche et stable et ne l'utilisez pas à l'extérieur.
- En cas de panne, d'anomalies, si le four à micro-ondes est tombé, si la fiche ou d'autres pièces sont endommagées ou si le câble est endommagé, éteignez l'appareil et n'essayez pas de le réparer vous-même. Contacter le service technique officiel MX ONDA le plus proche.

GUIDE DES USTENSILES APPROPRIÉS POUR LES MICRO-ONDES

Les aliments doivent être retirés de leur emballage et placés dans des récipients adaptés à une utilisation au micro-ondes. Si vous utilisez un récipient adapté, les micro-ondes le traverseront facilement et pénétreront uniformément les aliments, les faisant chauffer. Pour savoir si un récipient est adapté à une utilisation au micro-ondes, effectuez le test suivant :

- Placez le récipient en question avec de l'eau dans le four à micro-ondes.
- Sélectionnez la puissance maximale pendant 1 minute.
- Si après ce temps l'eau se réchauffe et en même temps le récipient reste froid au toucher, alors le récipient **EST** valable pour une utilisation au micro-ondes. Si la température de l'eau ne varie pas mais que le récipient devient chaud, c'est un signe sans équivoque que le récipient absorbe les micro-ondes et n'est donc **PAS** adapté à une utilisation dans ce type de four. Seleccione la potencia máxima durante 1 minuto.

Vous avez probablement de nombreux récipients ou ustensiles dans votre cuisine qui peuvent être utilisés pour votre micro-ondes. Vous trouverez ci-dessous un guide pour vous aider à sélectionner le contenant ou l'ustensile le plus approprié.

Ustensiles en métal ou en metal

N'utilisez **JAMAIS** de récipients ou d'ustensiles en métal ou ceux contenant des rebords, des poignées ou des garnitures en métal dans le four à micro-ondes. Les métaux ne laissent pas pénétrer les micro-ondes et lorsqu'ils rebondissent, ils peuvent former des arcs électriques ou un incendie.

Papier d'aluminium

De petits morceaux peuvent être utilisés pour protéger certaines zones des aliments contre la surcuisson. Si le papier est très proche du four ou si vous en utilisez beaucoup

des arcs électriques peuvent se former. Il est important de laisser au moins une distance d'environ 3 centimètres entre la feuille d'aluminium et les parois du four.

Verre

Tous les récipients en verre résistants aux hautes températures peuvent être utilisés dans le four à micro-ondes, cependant, n'utilisez pas de récipients en verre délicats, car lorsque leur contenu est chauffé, ils pourraient se briser. N'utilisez pas non plus de verrerie ornée d'or ou d'argent.

Céramique, argile et porcelaine

Ils peuvent être utilisés normalement à moins qu'ils n'aient une garniture en métal. Avant utilisation, vérifiez qu'ils ne comportent pas de dessin, celui-ci pourrait être détruit sous l'action des micro-ondes.

Plastique (spécifique aux fours à micro-ondes)

Ils peuvent être utilisés pour réchauffer rapidement des aliments. Les récipients en plastique ne doivent pas être utilisés pour les aliments nécessitant une longue période dans le four à micro-ondes, car le récipient pourrait se déformer ou fondre en raison de la température atteinte par les aliments.

Papier ou carton (spécifique aux fours à micro-ondes)

Les assiettes et récipients en papier ou en carton peuvent être utilisés pour des temps de cuisson courts et uniquement si les aliments sont faibles en gras et en humidité. Le papier essuie-tout est également très utile pour emballer ou recouvrir certains aliments. N'utilisez pas de papier recyclé, car il peut contenir des impuretés susceptibles de provoquer des arcs électriques ou un incendie.

Bois

Les récipients ou ustensiles en bois se fissurent assez facilement, c'est pourquoi ils ne doivent **PAS** être utilisés dans le four à micro-ondes.

Sacs en plastique pour la cuisson (spécifiques aux fours à micro-ondes)

Ils peuvent être utilisés au four à micro-ondes à condition qu'il s'agisse de sachets de cuisson spéciaux. Cependant, fendez un peu le sac pour que la vapeur puisse s'échapper. N'utilisez **JAMAIS** de sacs en plastique ordinaires, car ils peuvent fondre.

Couvercles (spécifiques pour les fours à micro-ondes)

L'utilisation de couvercles en verre ou en plastique conçus pour les fours à micro-ondes accélère la chauffe et évite le dessèchement des aliments. Ils doivent avoir des trous pour permettre à la vapeur de s'échapper et ainsi éviter les surpressions.

Tableau d'aide à la sélection des conteneurs

MATÉRIEL DU CONTENANT	FOUR MICRO ONDE	GRILL	COMBINÉ
Verre résistant aux hautes températures	OUAIS	OUAIS	OUAIS
Verre non résistant aux hautes températures	NON	NON	NON
Céramique résistante aux hautes températures	OUAIS	OUAIS	OUAIS
Plastique résistant aux hautes températures	OUAIS	NON	NON
Papier/carton	OUAIS	NON	NON
Grille en métal (incluse)	NON	OUAIS	OUAIS
Plateau en métal	NON	OUAIS	NON
Papier d'aluminium	NON	OUAIS	NON
Bois	NON	NON	NON

COMMENT CUISINER AU FOUR À MICRO-ONDES (PRINCIPES DE BASE)

- Le dessus des aliments volumineux, en particulier les rôtis, cuira plus rapidement que le dessous. Il sera donc pratique de retourner plusieurs fois ces aliments pendant la cuisson.
- La chaleur générée par les micro-ondes a tendance à assécher les aliments. Pour cette raison, les aliments plus secs tels que les rôtis et certains légumes doivent être recouverts ou aspergés d'eau avant la cuisson.
- Le rayonnement micro-ondes dans le four est le même quelle que soit la quantité d'aliments cuits à un moment donné. Par conséquent, plus il y a d'aliments dans le four, plus il faudra de temps pour les cuire.
- Couvrir les aliments entraîne une diminution du temps de préparation. Le couvercle doit être spécial pour les micro-ondes.
- Les micro-ondes ne cuisent que la surface des aliments, diffusant la chaleur à l'intérieur. Les aliments épais ou de forme carrée brûleront à la surface avant que le centre ne soit chaud. Les aliments de forme longue et ronde cuiront beaucoup mieux au four à micro-ondes.
- Lors de la cuisson d'aliments de forme irrégulière, placez-les de manière à ce que les parties les plus fines (qui cuiront plus rapidement) se trouvent au centre du plat. Ne placez pas les aliments les uns sur les autres.
- Lorsque vous allez cuire plusieurs morceaux du même type d'aliments, sélectionnez ceux de taille similaire et placez-les en cercle sur l'assiette.
- Il est pratique de piquer les aliments avec la peau à plusieurs endroits à l'aide d'une fourchette, pour permettre à la vapeur de s'échapper et éviter qu'ils n'éclatent.
- Les aliments cuits au micro-ondes doivent être remués pour redistribuer la chaleur. Il est pratique de toujours le faire de l'extérieur vers l'intérieur, car l'extérieur se réchauffera en premier.
- Parfois, vous aurez besoin de couvrir les bords ou des parties des aliments avec des bandes de papier d'aluminium. Ces bandes bloqueront la pénétration des micro-ondes et empêcheront la surcuisson. N'utilisez jamais trop de plaques et assurez-vous qu'elles sont bien fixées à la plaque, sinon des arcs électriques pourraient se produire à l'intérieur du four.
- Étant donné que les aliments cuisent très rapidement dans un four à micro-ondes, vous devez vérifier leur état fréquemment.
- Certains aliments doivent rester dans le four jusqu'à la fin de la cuisson, mais d'autres, comme la viande ou la volaille, doivent être retirés du four lorsqu'ils ne sont pas complètement cuits, afin que la cuisson se termine pendant qu'ils restent hors du four. Après avoir retiré les aliments, le cycle de cuisson se terminera à l'extérieur du four après quelques minutes. Une astuce consiste à couvrir les aliments pendant ce temps pour conserver la chaleur. Et n'oubliez pas que finir la cuisson hors du four favorise le mélange et le développement des saveurs, ainsi que l'économie d'énergie qui en découle.
- Soyez extrêmement prudent lorsque vous chauffez des liquides. Ne remplissez jamais les contenants à ras bord. Une fois le four éteint, attendez toujours au moins 20 secondes avant de les retirer, cela équilibrera la température.

FACILITÉ

1. Placez le four à micro-ondes sur une surface stable et plane, loin des endroits chauds, très humides ou à proximité de matériaux inflammables.
2. Pour assurer une bonne ventilation, laissez au moins 20 cm en haut, 10 cm à l'arrière et 5 cm de chaque côté du four. **NE** bloquez **PAS** les fentes de ventilation supérieures et latérales.
3. Ouvrez la porte en tirant sur la poignée et assurez-vous de retirer tous les matériaux d'emballage à l'intérieur.
4. Placez le plateau tournant sur la base de la cavité du four de sorte qu'il s'emboîte dans le couplage et la plaque de verre dessus.
5. Déroulez complètement le cordon d'alimentation et branchez la fiche de l'appareil sur le secteur.

ATTENTION!

Le fonctionnement du four à micro-ondes peut provoquer des interférences dans les appareils de radio ou de télévision, lorsque cela se produit, suivez le processus suivant:

- a) Nettoyez les joints de la porte du four à micro-ondes et assurez-vous qu'elle ferme bien.
- b) Réorientez l'antenne de l'appareil récepteur.
- c) Changez la position du four par rapport au dispositif de réception ou vice versa.
- d) Branchez le four à micro-ondes et le récepteur sur des prises de courant différentes.

COMMANDES ET ÉLÉMENTS

1. Système de verrouillage de sécurité
2. Porte
3. Support pivotant
4. Axe
5. Bouton de porte
6. Panneau de contrôle
7. Générateur de micro-ondes
8. Plaque de verre
9. Résistances de gril
10. Griller

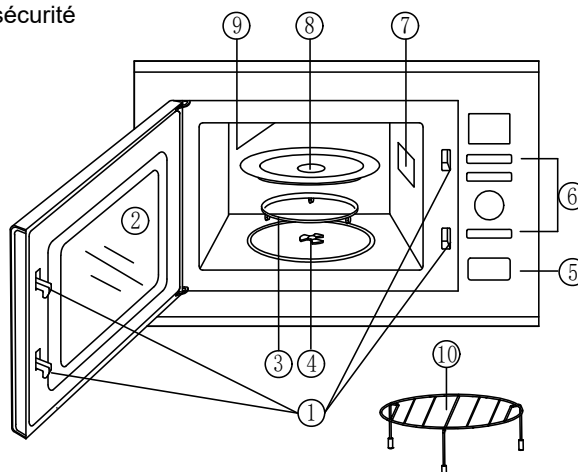

Note: Le four à micro-ondes est équipé d'un système de verrouillage de sécurité qui empêche l'appareil de fonctionner avec la porte ouverte.

PANNEAU DE COMMANDE

1. Tableau de bord

Le temps de cuisson, la puissance, les indicateurs et l'heure actuelle sont affichés.

2. **Sélecteur de niveau de puissance (Power Level).** Appuyez plusieurs fois sur ce bouton pour choisir le niveau de puissance en mode micro-ondes.
3. **Mode de fonctionnement (Gril/Combi.)** A chaque appui sur cette touche, vous sélectionnez le mode Gril et le mode de cuisson combiné gril et micro-ondes.
4. **(Clock/Preset)** Appuyez pour régler l'heure de l'horloge. Utilisez-le pour régler le four pour qu'il démarre plus tard.
5. **(Auto/Cook)** Appuyez pour sélectionner le menu de cuisson automatique.
6. **(Time/Weight Dial)** Tournez pour régler l'heure, le poids des aliments ou les portions.
7. Arrêtez ou annulez **(Stop/Cancel)**.
 - Appuyez sur pour réinitialiser le four avant de définir un programme de cuisson.
 - Appuyez une fois pour arrêter temporairement la cuisson ou deux fois pour annuler complètement la cuisson. Il est également utilisé pour régler la sécurité enfant.
8. **(Start/+30)** Appuyez sur pour démarrer les programmes de cuisson et de décongélation. Appuyez pour régler le programme de cuisson express

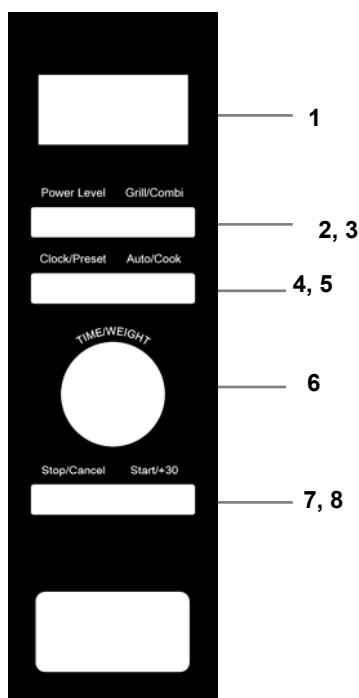

Note:

Chaque fois que vous appuyez sur un bouton du panneau de commande, un bip de confirmation retentit.

RÉGLAGE DE L'HORLOGE

Ce four intègre une horloge conçue pour indiquer l'heure au format 12 ou 24 heures ; l'horloge ne peut être réglée que lorsque l'appareil est éteint.

Pour régler l'heure de l'horloge, suivez les étapes ci-dessous :

1. Appareil éteint, appuyez plusieurs fois sur la touche **4 (Clock/Preset)** pour choisir le format de l'heure. L'écran affichera le format de l'heure "12 H ou 24 H".
2. Pour régler l'heure actuelle, tournez la commande **6 (Time/Weight)** vers la gauche ou vers la droite.
3. Pour confirmer l'heure, appuyez sur le bouton **4 (Clock/Preset)** et l'écran affichera les chiffres correspondant aux minutes.

4. Pour régler les minutes, tournez la commande **6 (Time/Weight)** vers la gauche ou vers la droite.
5. Pour confirmer et quitter le mode de réglage de l'horloge, appuyez sur le bouton **5 (Clock/Preset)**.

Note:

- Lorsque l'appareil est en marche, appuyez sur le bouton **4 (Clock/Preset)** pour afficher l'heure actuelle pendant quatre secondes.
- En cas de coupure de courant, l'heure actuelle ainsi que l'heure de mise en marche automatique sont supprimées.

VERROU DE SÉCURITÉ

Ce four à micro-ondes intègre un système de sécurité qui l'empêche de démarrer par inadvertance ou d'être utilisé par des enfants.

- Pour activer cette fonction, l'appareil étant éteint, appuyez et maintenez enfoncé le bouton **7 (Stop/Cancel)** pendant trois secondes, l'appareil émettra un "bip" et l'écran affichera le symbole de verrouillage .

Lorsque le verrou de sécurité est activé, aucun bouton ne fonctionnera.

- Pour annuler cette fonction, maintenez enfoncée la touche **7 (Stop/Cancel)** pendant trois secondes et le symbole de verrouillage  disparaîtra de l'écran.

CUIRE OU RÉCHAUFFER DES ALIMENTS AU MICRO-ONDES

Ouvrez la porte en tirant la poignée vers vous et placez les aliments ou les liquides au centre de la plaque en verre, le récipient doit être adapté aux fours à micro-ondes. Fermez la porte en vous assurant qu'elle est bien fermée.

Niveau d'énergie

Appuyez plusieurs fois sur le bouton **2 (Power Level)** et choisissez l'un des six niveaux de puissance selon le tableau ci-joint. L'écran vous indiquera le pourcentage de puissance sélectionné.

Presser le bouton	POUVOIR	NIVEAU D'ÉNERGIE
Une fois	MAXIMUM	100 %
Deux fois	HAUT	80 %
Trois fois	MOITIÉ	60 %
Quatre fois	MOYEN BAS ET DÉGIVRAGE	40 %
Cinq fois	FAIBLE	20 %
Six fois	MODE RAPPEL	0 %

Réglage du temps de fonctionnement

Une fois la puissance réglée, tournez la commande **6 (Time/Weight)** vers la droite ou vers la gauche pour respectivement augmenter ou diminuer le temps de fonctionnement, le temps maximum est de 95 minutes.

Mise en marche

Une fois la puissance et la durée de fonctionnement réglées, appuyez sur la touche de démarrage **8 (Start/+30)** et le four démarre, l'éclairage intérieur s'allume, la plaque de verre commence à tourner et l'écran affiche le compte à rebours. L'heure choisie. Une fois le temps précédemment sélectionné écoulé, le four s'éteindra et un signal acoustique vous avertira que le processus est terminé.

Arrêt temporaire ou annulation

Si vous souhaitez arrêter temporairement le four, vérifier l'état ou retirer les aliments, appuyez une fois sur la touche **7 (Stop/Cancel)** ou ouvrez la porte du four, l'écran affichera le temps restant.

Pour continuer le four dans le mode sélectionné et avec le temps restant, fermez la porte du four et appuyez sur la touche de démarrage **8 (Start/+30)**.

En mode d'arrêt temporaire, si vous souhaitez arrêter complètement le fonctionnement du four, appuyez à nouveau sur la touche **7 (Stop/Cancel)** et l'écran affichera l'heure actuelle.

Exemple : Fonctionnement en mode micro-ondes avec une puissance de 80% et pendant une durée de 8 minutes.

1. Ouvrez la porte du four en tirant la poignée vers vous, placez les aliments dans un récipient adapté et refermez la porte en appuyant légèrement dessus.
2. Appuyez deux fois sur le bouton **2 (Power Level)** et l'écran affichera la puissance sélectionnée « **80 %** ».
3. Tournez la commande **6 (Time/Weight)** vers la droite pour sélectionner la durée de fonctionnement 8 minutes. L'écran affichera l'heure sélectionnée « **8 : 00** ».
4. Appuyez sur la touche de démarrage **8 (Start/+30)**, le four démarre et démarre le compte à rebours.
5. Une fois le temps précédemment sélectionné écoulé, le four s'éteindra et un signal acoustique vous avertira que le processus est terminé.

FONCTIONNEMENT RAPIDE EN MODE MICRO-ONDES

Cette fonction vous permettra de faire fonctionner le four en mode micro-ondes en utilisant uniquement la touche **8 (Start/+30)**. Le niveau de puissance est maximum (100%) et le temps de fonctionnement maximum est de 10 minutes.

Une fois les aliments insérés dans le four, appuyez plusieurs fois sur la touche **8 (Start/+30)** pour sélectionner le temps de fonctionnement, lorsque vous arrêtez d'appuyer sur cette touche et après 2 secondes, le four démarre automatiquement.

Exemple : Fonctionnement rapide en mode micro-ondes, la puissance est de 100% (non modifiable) et pour une durée de 2 minutes.

1. Ouvrez la porte du four en tirant la poignée vers vous, placez les aliments dans un récipient adapté et refermez la porte en appuyant légèrement dessus.
2. Appuyez plusieurs fois sur la touche **8 (Start/+30)** jusqu'à ce que l'écran affiche l'heure sélectionnée « **2 : 00** », après deux secondes, le four démarre et démarre le compte à rebours.

3. Une fois le temps précédemment sélectionné écoulé, le four s'éteindra et un signal acoustique vous avertira que le processus est terminé.

DÉCONGÉLATION AUTOMATIQUE SELON LE POIDS

Cette fonction vous permettra de décongeler les aliments en fonction de leur poids. Une fois que vous avez sélectionné le poids, le four à micro-ondes calculera automatiquement à la fois le niveau de puissance et le temps nécessaire pour décongeler les aliments de manière optimale. Le poids des aliments à décongeler peut être réglé entre 100 et 1800 grammes.

Procédez comme suit:

1. Placez les aliments à décongeler dans le four et dans un récipient adapté.
2. En mode veille, tournez une fois la molette **6 (Time/Weight)** dans le sens inverse des aiguilles d'une montre, l'écran affichera « **1S** et 100g » ainsi que le symbole .
3. Tournez la commande **6 (Time/Weight)** vers la gauche ou vers la droite pour sélectionner le poids (en grammes) des aliments à décongeler. Le poids des aliments varie de 100 g à 1800 g.
4. Appuyez sur le bouton de démarrage **8 (Start/+30)**, l'écran affichera le temps de décongélation requis et immédiatement le four commencera à fonctionner et commencera le compte à rebours.
5. Si vous décongelez des aliments volumineux, nous vous conseillons de les retourner à mi-parcours afin qu'ils décongèlent uniformément. Lorsqu'il reste environ la moitié du temps de décongélation, le four s'arrête automatiquement et un signal sonore vous avertit de retourner les aliments.
6. Si vous ne souhaitez pas retourner les aliments ou poursuivre la décongélation, appuyez sur la touche **8 (Start/+30)**.
7. Une fois le temps de décongélation terminé, le four s'éteindra, un signal sonore vous avertira que le processus est terminé.

Note:

- Nous recommandons que les aliments à décongeler passent directement du congélateur au four à micro-ondes.
- Lors de la décongélation d'aliments volumineux, nous vous conseillons de les retourner à mi-parcours afin d'obtenir une décongélation homogène.
- Utilisez des gants de cuisine chaque fois que vous manipulez des récipients qui ont été dans le four à micro-ondes.

MODES PROGRAMMÉS POUR LA CUISSON OU LE RÉCHAUFFAGE DES ALIMENTS

Cette fonction vous permettra de réchauffer ou de cuisiner facilement en sélectionnant uniquement le type d'aliment et son poids ou ses portions. Il ne sera pas nécessaire d'ajuster le temps de fonctionnement ou le niveau de puissance, car le four à micro-ondes le calculera automatiquement. Procédez comme suit:

1. Placez les aliments dans un récipient approprié dans le four.
2. En mode veille, appuyez plusieurs fois sur la touche **5 (Auto/Cook)** pour sélectionner le code alimentaire.

3. Tournez la commande **6 (Time/Weight)** vers la gauche ou vers la droite pour sélectionner le poids (en grammes) des aliments
4. Appuyez sur le bouton de démarrage **8 (Start/+30)**, l'écran affichera le temps de fonctionnement requis et immédiatement le four commencera à fonctionner et commencera le compte à rebours.
5. Une fois le temps de fonctionnement écoulé, le four s'éteindra, un signal acoustique vous avertira que le processus est terminé.

TABLEAU AVEC MODES PROGRAMMES

Informations à l'écran	Type de nourriture	Notes
A01	Café, soupe etc. (200ml)	<ul style="list-style-type: none"> • Dans les options A07 (poulet) et A08 (bœuf ou agneau), pendant la cuisson, le four émettra un signal sonore pour retourner les aliments. Appuyez sur la touche 8 (Start/+30) pour continuer. • Utilisez toujours des gants de cuisine lorsque vous manipulez des récipients qui ont été dans le four à micro-ondes.
A02	Riz (150 – 600gr)	
A03	Spaghettis (100 – 300gr)	
A04	Pommes de terre (portion de 230 gr)	
A05	Réchauffer (gr.)	
A06	Poisson (200gr, 600gr.)	
A07	Poulet (800gr, 1400gr.)	
A08	Agneau ou bœuf, viande rôtie (200 gr, 600gr)	

Exemple : Préparation d'un rosbif de 600 grammes.

1. Mettre la pièce de veau au four et les ingrédients nécessaires dans un récipient adapté.
2. Appuyez plusieurs fois sur le bouton **5 (Auto/Cook)** pour sélectionner le code alimentaire. Dans ce cas, choisissez l'option « **A08** » (agneau ou bœuf).
3. Tournez la commande **6 (Time/Weight)** vers la droite et choisissez le poids (600 grammes) et appuyez sur la touche **8 (Start/+30)** pour valider.
4. Appuyez sur le bouton de démarrage **8 (Start/+30)**, l'écran affichera le temps de fonctionnement requis et immédiatement le four commencera à fonctionner et commencera le compte à rebours.
5. Une fois le temps de fonctionnement écoulé, le four s'éteindra, un signal acoustique vous avertira que le processus est terminé.

Notes:

- Lors de la cuisson d'aliments volumineux, nous vous conseillons de les retourner à mi-cuisson, vous obtiendrez ainsi une cuisson homogène.
- Le résultat de cuisson dépendra de l'épaisseur, de la taille et du type d'aliments ou d'ingrédients ainsi que de leur emplacement dans le récipient. Pour cette raison, à certaines occasions, une fois le processus terminé, il peut être nécessaire d'ajouter du temps supplémentaire pour obtenir le bon résultat.

FONCTION GRIL

La fonction gril vous permettra de griller et de gratiner rapidement des aliments, étant un complément idéal au micro-ondes. Une grille métallique est fournie avec le four à micro-ondes.

Pour l'utiliser, procédez comme suit:

1. Placez la grille **10** sur la plaque en verre.
2. Placez les aliments sur la grille **10** et fermez la porte.
3. Appuyez une fois sur la touche **3 (Gril/Combi.)**.
4. Tournez la commande **6 (Time/Weight)** vers la droite ou vers la gauche pour respectivement augmenter ou diminuer le temps de fonctionnement, le temps maximum est de 95 minutes.
5. Appuyez sur la touche de démarrage **8 (Start/+30)**, le four démarre en mode gril et démarre le compte à rebours.
6. Une fois le temps de fonctionnement écoulé, le four s'éteint et un signal sonore vous avertit que le processus est terminé.

Notes:

- Certains aliments peuvent expulser des graisses, pour les récupérer, placez préalablement un récipient adapté sur la plaque en verre.
- Afin d'obtenir un résultat homogène, nous vous conseillons de retourner ou de remuer les aliments à mi-cuisson.
- Pendant le fonctionnement en mode gril, la vitre de la porte et le couvercle supérieur du four peuvent atteindre des températures élevées, ceci est normal et n'implique pas un dysfonctionnement. Faites très attention à ne pas toucher la vitre de la porte du four et évitez de toucher sa surface. Utilisez toujours des gants de cuisine lorsque vous manipulez des récipients qui ont été dans le four.

MODE COMBINÉ MICRO-ONDES ET GRIL

Cette fonction permet le fonctionnement combiné du four en mode micro-ondes et en mode gril en alternance, pour cuire rapidement et toaster ou gratiner en même temps. Les micro-ondes chauffent l'intérieur des aliments tandis que les grillades chauffent l'extérieur.

Le four à micro-ondes a deux modes de fonctionnement combinés:

- Combi. 1:** Convient pour le poisson, les pommes de terre, les gratins, etc.
Le temps de fonctionnement est de 30 % pour le micro-ondes et de 70 % pour le gril.
- Combi. 2:** Convient pour le pudding, les omelettes, les pommes de terre au four, etc.
Le temps de fonctionnement est de 55 % pour le micro-ondes et de 45 % pour le gril.
1. Placez la grille **10** sur la plaque en verre.
 2. Placez les aliments sur la grille **10** et fermez la porte.
 3. Selon le type d'aliments à cuire, appuyez deux fois sur la touche **3 (Grill/Combi.)** pour choisir le mode Combi 1 ou appuyez trois fois sur cette

touche pour sélectionner le mode Combi 2, l'écran affichera respectivement l'indication « **CO-1** » ou « **CO-2** ».

4. Tournez la commande **6 (Time/Weight)** dans le sens des aiguilles d'une montre ou dans le sens inverse des aiguilles d'une montre pour respectivement augmenter ou diminuer le temps de fonctionnement. La durée maximale est de 95 minutes.

5. Appuyez sur la touche de démarrage **8 (Start/+30)**, le four démarrera dans le mode gril choisi et le compte à rebours commencera.

6. Une fois le temps de fonctionnement écoulé, le four s'éteint et un signal sonore vous avertit que le processus est terminé.

Notes:

- Certains aliments peuvent expulser des graisses, pour les récupérer, placez préalablement un récipient adapté sur la plaque en verre.
- Pendant le fonctionnement en mode combiné, la vitre de la porte et le couvercle supérieur du four peuvent atteindre des températures élevées, ceci est normal et n'implique pas un dysfonctionnement. Faites très attention à ne pas toucher la vitre de la porte du four et évitez de toucher sa surface. Tenez les enfants éloignés du four et ne négligez pas leur surveillance.
- Utilisez des gants de cuisine chaque fois que vous manipulez des récipients qui ont été dans le four.

CONNEXION AUTOMATIQUE PROGRAMMABLE

La connexion automatique est une fonction très utile qui vous permettra de programmer le démarrage du four à l'heure souhaitée, de cette façon vous pourrez faire cuire, réchauffer ou décongeler les aliments à une heure précise. Pour une connexion automatique programmable, assurez-vous d'avoir préalablement réglé l'heure de l'horloge et procédez comme suit :

- 1.** Placez les aliments sur la plaque en verre ou la grille **10** (selon le mode de fonctionnement souhaité).
- 2.** Choisissez le mode de fonctionnement (micro-ondes, gril, etc.) dans lequel vous souhaitez que l'appareil démarre automatiquement. En mode micro-ondes, vous devez choisir la puissance à l'aide du bouton **2 (Power/Level)**
- 3.** Tournez la commande **6 (Time/Weight)** dans le sens des aiguilles d'une montre ou dans le sens inverse pour sélectionner la durée de fonctionnement souhaitée.
- 4.** Appuyez sur le bouton **4 (Clock/Preset)** et l'écran affichera les chiffres correspondant à l'heure qui clignotent. Tournez la commande **6 (Time/Weight)** vers la gauche ou vers la droite et choisissez le temps de connexion automatique.
- 5.** Une fois l'heure de connexion automatique réglée, appuyez sur le bouton **4 (Clock/Preset)** et l'afficheur fera clignoter les chiffres correspondant aux minutes. Tournez la commande **4 (Clock/Preset)** vers la gauche ou vers la droite et choisissez les minutes pour une connexion automatique.
- 6.** Appuyez à nouveau sur le bouton **4 (Clock/Preset)** pour confirmer.
- 7.** Lorsque l'horloge sonnera à l'heure programmée, le four commencera à fonctionner dans le mode choisi et l'écran affichera le compte à rebours de l'heure programmée.

Notes:

- Une fois la connexion automatique programmée, le temps de connexion ne peut être vérifié qu'en appuyant sur le bouton **4 (Clock/Preset)**.
- En cas de coupure de courant, l'heure actuelle ainsi que l'heure de mise en marche automatique sont supprimées.

FONCTIONNEMENT MULTIPLE

Le mode de fonctionnement multiple consiste dans le fait que jusqu'à trois modes ou séquences de fonctionnement différents peuvent être programmés pour le même processus.

Notes:

Certains aliments peuvent nécessiter une puissance micro-ondes en début de cuisson puis terminer le processus avec une puissance différente (supérieure ou inférieure), à d'autres occasions il peut être nécessaire de décongeler les aliments avant la cuisson, ou de terminer avec le mode gril pour griller ou Gratin.

Pour activer le mode multifonctions, procédez comme suit:

Exemple : Démarrez en mode micro-ondes et terminez le processus en mode gril.

1. Ouvrez la porte du four en tirant la poignée vers vous, placez les aliments dans un récipient adapté et refermez la porte en appuyant légèrement dessus.
2. Appuyez plusieurs fois sur la touche **2 (Power Level)** pour sélectionner la puissance souhaitée pour le mode micro-ondes.
3. Tournez la commande **6 (Time/Weight)** vers la droite pour sélectionner le temps de fonctionnement en mode micro-ondes.
4. N'APPUYEZ PAS sur le bouton de démarrage **8 (Start/+30)**
5. Appuyez sur la touche **3 (Gril/Combi.)**.
6. Tournez la commande **6 (Time/Weight)** vers la droite pour sélectionner la durée de fonctionnement en mode gril.
7. Appuyez sur le bouton de démarrage **8 (Start/+30)** et le four commencera à fonctionner en mode micro-ondes, une fois le temps programmé pour le mode micro-ondes écoulé, il passera automatiquement en mode gril et une fois le temps précédemment sélectionné écoulé, le four il s'éteindra et un signal acoustique vous avertira que le processus est terminé.

ENTRETIEN ET NETTOYAGE

Avant de procéder au nettoyage, débranchez l'appareil du secteur. Si vous avez utilisé le gril, assurez-vous que le four est complètement froid.

N'utilisez pas d'alcool ou de produits abrasifs et ne mettez pas l'appareil en contact avec des agents volatils tels que l'essence, les solvants, les insecticides, etc.

Nettoyage à l'intérieur

- Il est recommandé d'essuyer les éclaboussures de nourriture ou de liquide avec un chiffon humide immédiatement après chaque utilisation.
- Si l'intérieur du micro-ondes est très sale ou dégage de mauvaises odeurs, placez un récipient avec de l'eau et du jus de citron sur la plaque en verre, démarrez le

four en mode micro-ondes à puissance maximale pendant 4 minutes. La vapeur ramollira toute saleté, puis essuyez et séchez l'intérieur avec un chiffon doux.

- Ne nettoyez pas l'intérieur avec un vaporisateur ou un vaporisateur et évitez de faire pénétrer de l'eau dans le trou de l'émerillon.
- Nettoyez la plaque en verre et le plateau tournant avec un détergent ou au lave-vaisselle.

Nettoyage extérieur

- Nettoyez l'extérieur avec un chiffon humide, suivi d'un chiffon sec.
- Évitez de faire passer de l'eau par les orifices de ventilation.
- Gardez toujours la porte propre des deux côtés et des joints de fermeture. Nettoyez ces pièces avec un chiffon humide dans de l'eau chaude savonneuse. Séchez-les ensuite soigneusement.
- Ouvrez la porte du four avant de nettoyer le bandeau de commande, pour éviter qu'il ne se mette en marche par inadvertance, puis nettoyez le panneau avant avec un chiffon humide et séchez-le avec un chiffon sec.

CARACTÉRISTIQUES TECHNIQUES

Tension d'alimentation	230 V ~ 50 Hz
Consommation maximale en mode micro-ondes	1200 W
Consommation maximale Mode gril	900 W
Puissance micro-ondes	700 W
Fréquence micro-ondes	2450 MHz
capacité de	20 litres
Dimensions:	
Externe	382 x 595 x 329 mm (l, l, hauteur)
Cavité du four	198 x 315 x 297 mm (l, l, hauteur)
Poids approximatif	12,6 kg

Les spécifications techniques ci-jointes peuvent changer sans préavis.

Ce produit est conforme aux directives européennes 89/336/CEE (EMC) sur la compatibilité électromagnétique et 73/23/CEE (LVD) sur la sécurité basse tension, toutes deux modifiées par la directive 93/68/CEE.

"MX, MX ONDA" et ses logos sont des marques déposées de MX ONDA, S.A.

MX ONDA, S.A.

**C/Matabueyes, 7 nave 1A
19171 – Cabanillas del Campo
(Guadalajara, Spain)**

Téléphone d'information

Et Service Technique : 902 551 501

E-MAIL: info@mxonda.es

<http://www.mxonda.es>

MANUALE

MixOnda

**FORNO A MICROONDE DA INCASSO
CON GRILL SIMULTANEO**

MODELLO: **MX-MW2620**



**PRIMA DELL'USO, LEGGERE ATTENTAMENTE QUESTO
MANUALE**

ATTENZIONE

QUESTO APPARECCHIO FUNZIONA AD ALTA TENSIONE E INCORPORA UN GENERATORE DI MICROONDE, PER EVITARE POSSIBILI SCOSSE ELETTRICHE O ESPOSIZIONE A RADIAZIONI ECCESSIVE DI ENERGIA A RADIOFREQUENZA, NON TENTARE DI APRIRLO. Questo dispositivo non ha parti che possono essere riparate da soli, in caso di malfunzionamento non manipolarlo, rivolgersi a un servizio tecnico ufficiale MX ONDA.

Una volta scaduta la vita utile di questo prodotto elettrico, non smaltirlo insieme ai rifiuti domestici.

Depositato nell'apposito contenitore in un punto pulito della tua zona, per il successivo riciclaggio.



Questo prodotto è conforme alla direttiva europea RoHS (2002/95/CE), sulla restrizione dell'uso di determinate sostanze pericolose nelle apparecchiature elettriche ed elettroniche, recepita nella legislazione spagnola dal regio decreto 208/2005.



INTRODUZIONE

Il forno a microonde MX ONDA modello **MX-MW2620** ti permetterà di cuocere, scongelare e riscaldare cibi o liquidi in poco tempo preservandone tutto il valore nutrizionale. Tra le altre, incorpora le seguenti caratteristiche:

- Capacità: 20 litri.
- Potenza microonde e grill: rispettivamente 700 W e 900 W.
- Comando rotativo e sistema di chiusura di sicurezza.
- 3 modalità di funzionamento: microonde, grill e combinato (2 modalità).
- 6 livelli di potenza in modalità microonde.
- 8 pre-programmi di cottura e programmazione fino a 3 sequenze
- Include piatto girevole in vetro e griglia.

FUNZIONAMENTO DI UN FORNO A MICROONDE

I forni a microonde utilizzano un componente chiamato magnetron, che funziona ad alta tensione e produce onde elettromagnetiche ad alta frequenza (microonde). Queste onde vengono immesse nel forno attraverso alcune aperture e si distribuiscono uniformemente in tutto il forno, poiché si riflettono sulle pareti del forno che, essendo metalliche, non possono essere attraversate. All'interno del forno, il piatto girevole garantisce una cottura uniforme del cibo. Le onde elettromagnetiche (microonde) penetrano attraverso la superficie del cibo provocando calore, aumentando la temperatura man mano che il calore si disperde all'interno del cibo.

Uno dei vantaggi che il forno a microonde ha rispetto ai tradizionali forni e fornelli elettrici oa gas è che il calore viene generato all'interno del cibo stesso. Non si hanno quindi dispersioni di energia nelle pareti interne del forno o nei recipienti di cottura (vetro, porcellana, ecc.), poiché questi non risentono dell'azione delle onde elettromagnetiche (microonde), pur essendo a contatto con gli alimenti, normalmente diventano caldi.

INDICE

Introduzione.....	2
Funzionamento di un forno a microonde.....	2
Contenuto dell'imballo.....	3
Prima di collegare l'apparecchio.....	4
Misure di sicurezza.....	5
Guida agli utensili adatti al microonde.....	6
Come cucinare nel forno a microonde (principi base).....	8
Installazione.....	9
Controlli ed elementi.....	9
Pannello di controllo.....	10
Regolazione dell'orologio.....	10
Blocco di sicurezza.....	11
Cottura o riscaldamento di cibi con le microonde.....	11
- Livello di potenza.....	11
- Regolazione del tempo di funzionamento.....	11
- Avviamento.....	12
- Sospensione temporanea o cancellazione.....	12
Funzionamento rapido in modalità microonde.....	12
Scongelamento automatico in base al peso.....	13
Modalità programmate per la cottura o il riscaldamento degli alimenti.....	13
- Tabella con le modalità programmate.....	14
Funzione grill.....	15
Modalità combinata microonde e grill.....	15
Connessione automatica programmabile.....	16
Funzionamento multiplo (programmazione sequenziale).....	17
Manutenzione e pulizia.....	17
- Pulizia interna.....	17
- Pulizia esterna.....	18
Caratteristiche Tecniche.....	18

CONTENUTO DELLA CONFEZIONE

- Forno a microonde
- Vassoio in vetro
- Supporto rotante
- Griglia
- Manuali di istruzioni
- Certificato di garanzia

PRIMA DI COLLEGARE L'APPARECCHIO

- Leggere attentamente queste istruzioni e conservarle per un uso successivo.
- Verificare che la tensione della presa di corrente sia 230 V ~ 50 Hz e che sia dotata di messa a terra.
- La sicurezza elettrica di questo apparecchio è garantita solo se collegato ad una presa dotata di efficace collegamento a terra, come stabilito dalle vigenti norme di sicurezza.
- Il costruttore declina ogni responsabilità per i danni derivanti dalla mancanza di messa a terra nell'impianto. In caso di dubbio, consultare un professionista.
- Se è necessario utilizzare una prolunga, utilizzare solo una prolunga in buone condizioni, con una spina dotata di messa a terra e adatta alla potenza dell'apparecchio.
- Non lasciare il cavo di alimentazione sotto il forno a microonde o lasciarlo entrare in contatto con superfici calde.
- Dopo aver tolto l'imballo, verificare che l'apparecchio non sia danneggiato. In caso di dubbio, non utilizzarlo e contattare il personale di supporto tecnico.
- Non lasciare alla portata dei bambini i materiali dell'imballo come sacchetti di plastica, polistirolo, ecc. in quanto potenziali fonti di pericolo.
- Il produttore declina ogni responsabilità per danni derivanti da un uso improprio, scorretto o imprudente del dispositivo.



PRECAUZIONI PER EVITARE ESPOSIZIONI POTENZIALI ALLE EMISSIONI DI ENERGIA DEL FORNO A MICROONDE

- Non tentare di avviare il forno con la porta aperta, non forzare o manipolare il sistema di blocco di sicurezza e non inserire alcun oggetto nelle fessure della serratura della porta.
- Non collocare alcun oggetto tra la parte anteriore del forno e la porta. Non lasciare accumulare sporco o residui di prodotti per la pulizia sulle superfici delle chiusure di sicurezza. Assicurarsi di pulire la porta e le aree di chiusura dopo ogni utilizzo strofinando con un panno umido e asciugando poi con un panno morbido.
- Non utilizzare il forno a microonde se una qualsiasi delle seguenti parti è danneggiata:
 1. Porta e zone del sistema di chiusura.
 2. Cerniere e chiusure (rotte o allentate).
 3. Cavo di alimentazione.
- Non tentare di manomettere o apportare regolazioni o riparazioni alla porta, al pannello di controllo, al sistema di chiusura di sicurezza o a qualsiasi altra parte del forno. La riparazione e la revisione devono essere effettuate da un Servizio Tecnico Ufficiale.



MOLTO IMPORTANTE!

Questa segnalazione avverte che l'area in cui si trova può acquisire temperature elevate quando il forno viene utilizzato in modalità grill. Dopo aver utilizzato il forno in questa modalità, non toccare questa superficie e attendere che si raffreddi.

MISURE DI SICUREZZA

- La mancata osservanza di queste avvertenze e istruzioni di sicurezza potrebbe causare ustioni o lesioni gravi.
- Questo apparecchio è destinato esclusivamente ad un uso domestico non professionale. MX ONDA non si assume alcuna responsabilità e la garanzia non sarà valida in caso di uso improprio o non rispetto delle istruzioni.
- Per ridurre il rischio di incendi, scosse elettriche o lesioni personali, NON bloccare o inserire oggetti nelle aperture di ventilazione.
- Non utilizzare il forno a microonde se è vuoto, le pareti del forno potrebbero danneggiarsi. È possibile lasciare all'interno un bicchiere d'acqua per assorbire le microonde in caso di avvio involontario.
- **IMPORTANTE:** Tenere l'apparecchio fuori dalla portata dei bambini, a meno che non abbiano ricevuto adeguate istruzioni sull'uso sicuro del forno e comprendano i pericoli che possono derivare da un uso non corretto.
- Quando si riscaldano o si cuociono cibi contenuti in contenitori usa e getta di plastica, carta o altri materiali combustibili, fare attenzione perché potrebbero prendere fuoco e controllare frequentemente che il contenitore non si deteriori.
- Per evitare il rischio di incendio, rimuovere i sigilli o i fili di chiusura dai sacchetti prima di metterli in forno, non conservare materiali infiammabili nel forno e non utilizzare il forno a microonde per asciugare giornali o indumenti, questi potrebbero carbonizzarsi o accendere il fuoco per un riscaldamento prolungato. Utilizzare l'apparecchio solo per lo scopo per il quale è stato progettato.
- Se vedete fumo o fuoco all'interno del forno, tenete la porta chiusa per soffocare le fiamme e spegnetelo o scollegatelo dalla rete elettrica.
- Non inserire all'interno del forno utensili metallici come recipienti, posate, spiedini, stoviglie con decorazioni in oro o argento, ecc., e verificare che i contenitori utilizzati siano utilizzabili in un forno a microonde.
- Quando il forno non è in uso, non utilizzare il suo interno per conservare prodotti, utensili da cucina, alimenti, ecc.
- In caso di dubbio, selezionare tempi brevi per cuocere, riscaldare o scongelare. Un tempo troppo lungo può consumare il cibo e bruciarlo. Tieni presente che piccole quantità di cibo richiedono tempi più brevi. Se si applicano i tempi normali, il cibo si surriscalda o brucia.
- Non riscaldare alimenti o liquidi contenuti in contenitori ermetici, sottovuoto o bottiglie a collo stretto, poiché potrebbero scoppiare. Per evitare ciò, scopri i contenitori, fori i contenitori o apri i barattoli.
- Non riscaldare alimenti non aperti, con la buccia o sgusciati come mele, patate, pomodori, noci sgusciate, salsicce, uova, ecc., poiché una pressione maggiore potrebbe farli scoppiare. Per evitare questo, forare sempre la pelle prima della cottura.
- Non riscaldare uova fresche o sode con il guscio, poiché una maggiore pressione potrebbe farle scoppiare.
- Usare sempre guanti da forno quando si maneggiano i contenitori poiché il calore del cibo viene sempre trasferito ai contenitori.
- Non riscaldare mai olio, alcool o bevande alcoliche.

- Quando si riscaldano liquidi nel forno, come zuppe, salse o bevande, fare attenzione quando si estrae il recipiente, poiché a causa del calore accumulato all'interno del liquido, potrebbe bollire senza alcuna evidenza.
- Prestare la massima attenzione durante il riscaldamento di liquidi o alimenti per bambini, il contenuto deve essere agitato o rimosso dopo essere stato riscaldato. Controllare sempre la temperatura del cibo prima di darlo al bambino.
- Scollegare il forno a microonde quando non lo si utilizza per un lungo periodo di tempo, quando c'è un'interruzione di corrente, o un fusibile o un interruttore automatico "brucia".
- Assicurarsi che la presa a cui è collegato l'apparecchio sia facilmente accessibile. Per scollegare il microonde dalla rete elettrica, staccare delicatamente la spina dalla presa. Non farlo mai tirando il cavo.
- Posizionare il dispositivo su una superficie asciutta e stabile e non utilizzarlo all'aperto.
- In caso di guasto, anomalie, se il forno a microonde è caduto, la spina o altre parti sono danneggiate, o il cavo è danneggiato, spegnere l'apparecchio e non tentare di ripararlo da soli. Contattare il servizio tecnico ufficiale MX ONDA più vicino.

GUIDA AGLI UTENSILI IDONEI PER MICROONDE

Gli alimenti devono essere rimossi dalla confezione e collocati in contenitori adatti all'uso nel microonde. Se si utilizza un contenitore adatto, le microonde lo attraverseranno facilmente e penetreranno uniformemente nel cibo, provocandone il riscaldamento. Per sapere se un contenitore è adatto all'uso nel microonde, eseguire il seguente test:

- Posizionare il contenitore in questione con l'acqua all'interno del forno a microonde.
- Selezionare la potenza massima per 1 minuto.
- Se dopo tale tempo l'acqua si riscalda e allo stesso tempo il contenitore rimane freddo al tatto, allora il contenitore è **valido** per l'uso nel microonde. Se l'acqua non varia di temperatura ma il recipiente si scalda, è segno inequivocabile che il recipiente assorbe le microonde e quindi **NON** è adatto all'utilizzo in questo tipo di forno.

Probabilmente hai molti contenitori o utensili nella tua cucina che possono essere usati per il tuo forno a microonde. Di seguito una guida per aiutarti a selezionare il contenitore o l'utensile più adatto.

Utensili in metallo o metallo

Non utilizzare **MAI** contenitori o utensili in metallo o quelli contenenti bordi, manici o rifiniture in metallo nel forno a microonde. I metalli non permettono alle microonde di penetrare e quando rimbalzano possono formare archi elettrici o incendi.

Foglio

Piccoli pezzi possono essere utilizzati per proteggere determinate aree del cibo dalla cottura eccessiva. Se la carta è molto vicina al forno o se ne usi molta, si possono formare archi elettrici. È importante lasciare almeno una distanza di circa 3 centimetri tra il foglio di alluminio e le pareti del forno.

Bicchiere

Tutti i contenitori in vetro resistenti alle alte temperature possono essere utilizzati nel forno a microonde, tuttavia non utilizzare contenitori in vetro delicati, poiché scaldando il contenuto potrebbero rompersi. Inoltre, non utilizzare vetreria con decorazioni in oro o argento.

Ceramica, argilla e porcellana

Possono essere usati normalmente a meno che non abbiano rifiniture in metallo. Prima dell'uso controllare che non abbiano un disegno, questo potrebbe essere distrutto a causa dell'azione delle microonde.

Plastica (specifica per forni a microonde)

Possono essere utilizzati per riscaldare rapidamente il cibo. I contenitori in plastica non devono essere utilizzati per alimenti che richiedono molto tempo nel forno a microonde, in quanto il contenitore potrebbe deformarsi o sciogliersi a causa della temperatura raggiunta dall'alimento.

Carta o cartone (specifico per forni a microonde)

Piatti e contenitori di carta o cartone possono essere utilizzati per cotture brevi e solo se il cibo è povero di grassi e di umidità. La carta da cucina è molto utile anche per avvolgere o ricoprire alcuni cibi. Non utilizzare carta riciclata, poiché potrebbe contenere impurità che potrebbero causare archi elettrici o incendi.

Legna

Contenitori o utensili in legno si rompono abbastanza facilmente, per questo motivo NON vanno usati nel forno a microonde.

Buste in plastica per cucinare (specifiche per forni a microonde)

Sono adatti per l'uso nel forno a microonde purché siano speciali buste da cucina. Tuttavia, taglia leggermente il sacchetto in modo che il vapore possa fuoriuscire. Non utilizzare MAI comuni sacchetti di plastica, poiché possono sciogliersi.

Coperchi (specifici per forni a microonde)

L'uso di coperchi in vetro o plastica progettati per i forni a microonde velocizza il riscaldamento e previene l'essiccazione degli alimenti. Devono avere dei fori per consentire la fuoriuscita del vapore ed evitare così una pressione eccessiva.

Cuadro de ayuda para la selección de recipientes.

MATERIALE CONTENITORE	MICROONDE	GRILL	COMBINATO
Vetro resistente alle alte temperature	SÌ	SÌ	SÌ
Vetro non resistente alle alte temperature	NO	NO	NO
Ceramica resistente alle alte temperature	SÌ	SÌ	SÌ
Plastica resistente alle alte temperature	SÌ	NO	NO
Carta/cartone	SÌ	NO	NO
Griglia metallica (inclusa)	NO	SÌ	SÌ
Vassoio di metallo	NO	SÌ	NO
Foglio	NO	SÌ	NO
Legna	NO	NO	NO

COME CUCINARE NEL FORNO A MICROONDE (PRINCIPI DI BASE)

- La parte superiore dei cibi grandi, in particolare gli arrostiti, cuoce più velocemente della parte inferiore. Sarà quindi conveniente girare più volte questi alimenti durante la cottura.
- Il calore generato dalle microonde tende a seccare i cibi, per questo motivo i cibi più secchi come gli arrostiti e alcune verdure vanno coperti o cosparsi d'acqua prima della cottura.
- La radiazione a microonde nel forno è la stessa indipendentemente dalla quantità di cibo che viene cotto in qualsiasi momento. Pertanto, più cibo c'è nel forno, più tempo ci vorrà per cuocerlo.
- Coprire il cibo riduce i tempi di preparazione. Il coperchio deve essere speciale per microonde.
- Le microonde cuociono solo la superficie del cibo, diffondendo il calore all'interno. Gli alimenti spessi o di forma quadrata bruceranno in superficie prima che il centro sia caldo. Il cibo lungo e di forma rotonda cuocerà molto meglio nel forno a microonde.
- Quando si cucinano cibi dalla forma irregolare, posizionarli in modo che le parti più sottili (che cuociono più velocemente) siano al centro del piatto. Non mettere il cibo uno sopra l'altro.
- Quando si cucinano più pezzi dello stesso tipo di alimento, selezionare quelli di dimensioni simili e posizionarli in cerchio sul piatto.
- Convienne pungere gli alimenti con la pelle in più punti con l'aiuto di una forchetta, per far fuoriuscire il vapore ed evitare che scoppino.
- Gli alimenti cotti al microonde devono essere mescolati per ridistribuire il calore. È conveniente farlo sempre dall'esterno verso l'interno, poiché l'esterno si riscalderà per primo.
- A volte sarà necessario coprire i bordi o parti del cibo con strisce di alluminio, che bloccano la penetrazione delle microonde e prevengono la cottura eccessiva. Non utilizzare mai troppe sfoglie e assicurarsi che siano ben fissate alla piastra, altrimenti potrebbero verificarsi archi elettrici all'interno del forno.
- Poiché il cibo cuoce molto rapidamente in un forno a microonde, è necessario controllarne frequentemente le condizioni.
- Alcuni cibi dovrebbero rimanere nel forno fino al termine della cottura, ma altri, come carne o pollame, dovrebbero essere tolti dal forno quando non sono completamente cotti, in modo che la cottura finisca mentre rimangono fuori dal forno. Dopo aver tolto il cibo, il ciclo di cottura terminerà fuori dal forno dopo pochi minuti. Un trucco è coprire il cibo durante questo periodo per trattenere il calore. E ricordate che terminare la cottura fuori dal forno favorisce la miscelazione e lo sviluppo dei sapori, oltre al conseguente risparmio energetico.
- Usare estrema cautela durante il riscaldamento di liquidi. Non riempire mai i contenitori fino all'orlo. Una volta spento il forno, attendere sempre almeno 20 secondi prima di toglierli, questo bilancerà la temperatura.

FACILITÀ

1. Posizionare il forno a microonde su una superficie piana e stabile, lontano da luoghi caldi, con elevata umidità o vicino a materiali infiammabili.
2. Per garantire una corretta ventilazione lasciare almeno 20 cm in alto, 10 cm nella parte posteriore e 5 cm su ciascun lato del forno. NON ostruire le fessure di ventilazione superiori e laterali.
3. Aprire lo sportello tirando la maniglia e assicurarsi di rimuovere tutti i materiali di imballaggio all'interno.
4. Posizionare il piatto girevole sulla base della cavità del forno in modo che si inserisca nell'innesto e la lastra di vetro su di esso.
5. Srotolare completamente il cavo di alimentazione e collegare la spina dell'apparecchio alla rete elettrica.

ATTENZIONE!

Il funzionamento del forno a microonde può causare interferenze a dispositivi radio o televisivi, quando ciò accade seguire la seguente procedura:

- a) Pulire le guarnizioni della porta del forno a microonde e assicurarsi che si chiuda bene.
- b) Riorientare l'antenna del dispositivo ricevente.
- c) Modificare la posizione del forno rispetto al dispositivo ricevente o viceversa.
- d) Collegare il forno a microonde e il dispositivo ricevente a prese di corrente diverse.

CONTROLLI ED ELEMENTI

1. Sistema di blocco di sicurezza
2. Porta
3. Supporto girevole
4. Asse
5. Pulsante porta
6. Pannello di controllo
7. Generatore di microonde
8. Lastra di vetro
9. Resistenze a griglia
10. Griglia

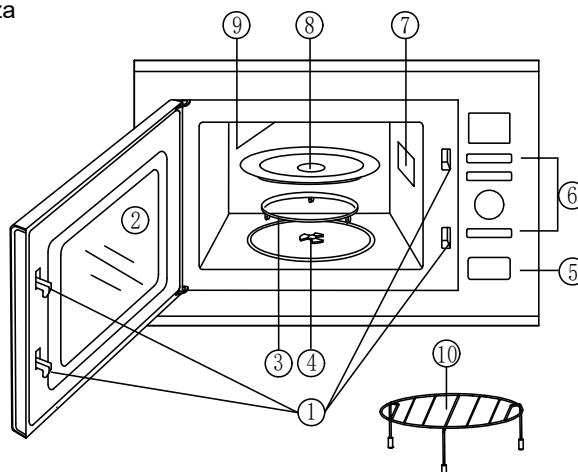

Nota:

Il forno a microonde è dotato di un sistema di blocco di sicurezza che impedisce il funzionamento dell'apparecchio con la porta aperta.

PANNELLO DI CONTROLLO

1. Cruscotto

Vengono visualizzati il tempo di cottura, la potenza, gli indicatori e l'ora corrente.

2. **Selettore del livello di potenza (Power Level).** Premere ripetutamente questo pulsante per scegliere il livello di potenza in modalità microonde.

3. **Modalità di funzionamento (Grill/Combi.)** Ogni volta che si preme questo pulsante, si selezionerà la modalità Grill e la modalità di cottura combinata grill e microonde.

4. **(Clock/Preset)** Premere per impostare l'ora dell'orologio. Usalo per impostare il forno in modo che si avvii più tardi.

5. **(Auto/Cook)** Premere per selezionare il menu di cottura automatica.

6. **(Time/Weight dial)** Ruotare per impostare l'ora, il peso del cibo o le porzioni.

7. **Interrompere o annullare (Stop/Cancel).**

- Premere per resettare il forno prima di impostare un programma di cottura.
- Premere una volta per interrompere temporaneamente la cottura o due volte per annullare completamente la cottura. Viene utilizzato anche per impostare il blocco bambini.

8. **(Start/+30)** Premere per avviare i programmi di cottura e scongelamento. Premere per impostare il programma di cottura rapida

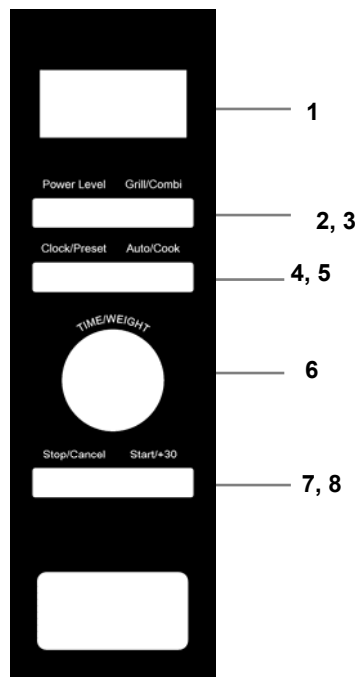

Nota:

Ogni volta che si preme un pulsante sul pannello di controllo, verrà emesso un segnale acustico di conferma.

IMPOSTAZIONE DELL'OROLOGIO

Questo forno incorpora un orologio progettato per indicare l'ora nel formato 12 o 24 ore; l'orologio può essere impostato solo quando l'apparecchio è spento. Per impostare l'ora dell'orologio, attenersi alla seguente procedura:

1. Con il dispositivo spento, premere ripetutamente il pulsante **4 (Clock/Preset)** per scegliere il formato dell'ora. Il display mostrerà il formato dell'ora "12 H o 24 H".
2. Per regolare l'ora corrente, ruotare il regolatore **6 (Menu/Time/Weight)** verso sinistra o verso destra.
3. Per confermare l'ora premere il pulsante **4 (Clock/Preset)** e il display visualizzerà le cifre corrispondenti ai minuti.
4. Per regolare i minuti ruotare il comando **6 (Menu/Time/Weight)** verso sinistra o verso destra.

5. Per confermare ed uscire dalla modalità di regolazione dell'orologio premere il **pulsante 4 (Clock/Preset)**

Notas:

- Quando l'unità è in funzione, premendo il pulsante **4 (Clock/Preset)** verrà visualizzata l'ora corrente per quattro secondi.
- In caso di interruzione di corrente, l'ora attuale e l'orario di accensione automatica vengono cancellati.

BLOCCO DI SICUREZZA

Questo forno a microonde incorpora un sistema di sicurezza che ne impedisce l'avvio involontario o l'eventuale utilizzo da parte dei bambini.

- Per attivare questa funzione, a dispositivo spento, tenere premuto il pulsante **7 (Stop/Cancel)** per tre secondi, il dispositivo emetterà un "beep" e sullo schermo verrà visualizzato il simbolo del lucchetto .

Quando il blocco di sicurezza è attivato, nessun pulsante funzionerà.

- Per annullare questa funzione, tenere premuto il pulsante **7 (Stop/Cancel)** per tre secondi e il simbolo del lucchetto  scomparirà dal display.

CUCINARE O RISCALDARE CIBI NEL MICROONDE

Aprite la porta tirando la maniglia verso di voi e ponete gli alimenti o liquidi al centro del piatto di vetro, il contenitore deve essere idoneo all'uso con i forni a microonde. Chiudere la porta assicurandosi che sia ben chiusa.

Livello di potenza

Premere ripetutamente il pulsante **2 (Power level)** e scegliere uno dei sei livelli di potenza secondo la tabella allegata. Il display mostrerà la percentuale di potenza selezionata.

Premi il bottone	ENERGIA	LIVELLO DI POTENZA
Una volta	MASSIMO	100 %
Due volte	ALTO	80 %
Tre volte	METÀ	60 %
Quattro volte	MEDIO BASSO E SCONGELAMENTO	40 %
Cinque volte	BASSO	20 %
Sei volte	MODALITÀ PROMEMORIA	0 %

Impostazione del tempo di funzionamento

Una volta regolata la potenza, ruotare il comando **6 (Menu/Time/Weight)** verso destra o verso sinistra rispettivamente per aumentare o diminuire il tempo di funzionamento, il tempo massimo è di 95 minuti.

Avviare

Una volta impostate la potenza e il tempo di funzionamento, premere il tasto **start 8 (Start/+30)** e il forno si avvierà, si accenderà la luce interna, il la lastra di vetro inizierà a

ruotare e il display visualizzerà il conto alla rovescia del tempo selezionato. Trascorso il tempo precedentemente selezionato, il forno si spegnerà e un segnale acustico avviserà che il processo è terminato.

Arresto temporaneo o cancellazione

Se si desidera fermare temporaneamente il forno, per verificarne lo stato o per prelevare il cibo, premere una volta il pulsante **7 (Stop/Cancel)** o aprire la porta del forno, il display visualizzerà il tempo rimanente.

Per proseguire il forno nella modalità selezionata e con il tempo rimanente, chiudere la porta del forno e premere il tasto **8 (Start/+30)**.

Nella modalità di arresto temporaneo, se si desidera interrompere completamente il funzionamento del forno, premere nuovamente il pulsante **7 (Stop/Cancel)** e il display visualizzerà l'ora corrente.

Esempio: Funzionamento in modalità microonde con una potenza dell'80% e per un tempo di 8 minuti.

1. Aprite la porta del forno tirando la maniglia verso di voi, mettete gli alimenti in un contenitore adatto e chiudete la porta esercitando una leggera pressione.
2. Premere due volte il pulsante **2 (Power level)** e il display visualizzerà la potenza selezionata **"80%"**.
3. Ruotare il comando **6 (Menu/Time/Weight)** verso destra per selezionare il tempo di funzionamento 8 minuti. Il display visualizzerà l'ora selezionata **"8 : 00 "**.
4. Premere il pulsante di avvio **8 (Start/+30)**, il forno si avvierà e inizierà il conto alla rovescia.
5. Trascorso il tempo precedentemente selezionato, il forno si spegnerà e un segnale acustico avviserà che il processo è terminato.

FUNZIONAMENTO RAPIDO IN MODALITÀ MICROONDE

Questa funzione vi permetterà di far funzionare il forno in modalità microonde utilizzando solo il tasto **8 (Start/+30)**. Il livello di potenza è massimo (100%) e il tempo massimo di funzionamento è di 10 minuti. Una volta inserito il cibo nel forno, premere ripetutamente il tasto **8 (Start/+30)** per selezionare il tempo di funzionamento, al termine della pressione di questo tasto e dopo 2 secondi il forno si avvierà automaticamente.

Esempio: Funzionamento veloce in modalità microonde, la potenza è al 100% (non modificabile) e per un tempo di 2 minuti.

1. Aprite la porta del forno tirando la maniglia verso di voi, mettete gli alimenti in un contenitore adatto e chiudete la porta esercitando una leggera pressione.
2. Premere ripetutamente il tasto **8 (Start/+30)** fino a quando il display visualizza il tempo selezionato **"2 : 00 "**, dopo due secondi il forno si avvierà e inizierà il conto alla rovescia.
3. Trascorso il tempo precedentemente selezionato, il forno si spegnerà e un segnale acustico avviserà che il processo è terminato.

SBRINAMENTO AUTOMATICO IN BASE AL PESO

Questa funzione ti permetterà di scongelare gli alimenti in base al loro peso. Una volta selezionato il peso, il forno a microonde calcolerà automaticamente sia il livello di

potenza che il tempo necessario per scongelare gli alimenti in modo ottimale. Il peso del cibo da scongelare può essere regolato tra 100 e 1800 grammi.

Procedi come segue:

1. Mettere gli alimenti da scongelare nel forno e in un contenitore adatto.
2. In modalità standby, ruotare la manopola **6 (Time/Weight)** in senso antiorario una volta, lo schermo mostrerà "1S e 100g" oltre al simbolo.
3. Ruotare il comando **6 (Menu/Time/Weight)** verso sinistra o verso destra per selezionare il peso (in grammi) dell'alimento da scongelare. Il peso dell'alimento varia da 100 g a 1800 g.
4. Premere il pulsante di avvio **8 (Start/+30)**, il display visualizzerà il tempo di scongelamento desiderato e immediatamente il forno inizierà a funzionare e inizierà il conto alla rovescia.
5. Se si scongelano cibi di grandi dimensioni, si consiglia di girarli a metà del processo, in questo modo si otterrà uno scongelamento uniforme.
Quando rimane circa la metà del tempo di scongelamento, il forno si fermerà automaticamente e un segnale acustico avviserà di girare il cibo.
6. Se non si desidera girare il cibo o continuare il processo di scongelamento, premere il pulsante **8 (Start/+30)**.
7. Terminato il tempo di scongelamento il forno si spegnerà, un segnale acustico avviserà che il processo è terminato.

Notas:

- Raccomandiamo che il cibo da scongelare passi direttamente dal congelatore al forno a microonde.
- Quando si scongelano cibi di grandi dimensioni, si consiglia di girarli a metà del processo, in questo modo si otterrà uno scongelamento uniforme.
- Usare sempre guanti da forno quando si maneggiano i contenitori che sono stati nel forno a microonde.

MODALITÀ PROGRAMMATE PER LA COTTURA O IL RISCALDAMENTO DEI CIBI

Questa funzione vi permetterà di riscaldare o cuocere facilmente, selezionando solo il tipo di alimento e il suo peso o le porzioni. Non sarà necessario regolare il tempo di funzionamento o il livello di potenza, poiché il forno a microonde lo calcolerà automaticamente. Procedi come segue:

1. Mettere il cibo in un contenitore adatto nel forno.
2. In modalità standby, premere ripetutamente il pulsante **5 (Auto/Cook)** per selezionare il codice alimentare.
3. Ruotare il comando **6 (Menu/Time/Weight)** a sinistra o a destra per selezionare il peso (in grammi) dell'alimento.
4. Premere il pulsante di avvio **8 (Start/+30)**, il display visualizzerà il tempo di funzionamento desiderato e subito il forno entrerà in funzione e inizierà il conto alla rovescia.
5. Terminato il tempo di funzionamento il forno si spegnerà, un segnale acustico avviserà che il processo è terminato.

TABELLA CON MODALITÀ PROGRAMMATE

informazioni sullo schermo	Tipo di cibo	Notas
A01	Caffè, zuppa ecc (200ml)	<ul style="list-style-type: none"> Nelle opzioni A07 (pollo) e A08 (manzo o agnello), durante la cottura il forno emetterà un segnale acustico per girare la pietanza. Premere il pulsante 8 (Start/+30) per continuare. Usare sempre guanti da forno quando si maneggiano i contenitori che sono stati nel forno a microonde.
A02	Riso (150 – 600gr)	
A03	Spaghetti (100 – 300gr)	
A04	Patate (porzione da 230 gr)	
A05	Riscaldare (gr.)	
A06	Pesce (200gr, 600gr.)	
A07	Pollo (800gr, 1400gr.)	
A08	Agnello o manzo, carne arrosto (200 gr, 600 gr)	

Esempio: Preparazione di un roastbeef di 600 grammi.

1. Mettere il pezzo di vitello nel forno e gli ingredienti necessari in un contenitore adatto.
2. Premere ripetutamente il pulsante **5 (Auto/Cook)** per selezionare il codice alimentare. In questo caso scegliere l'opzione **"A08"** (agnello o manzo).
3. Ruotare il comando **6 (Menu/Time/Weight)** verso destra e scegliere il peso (600 grammi) e premere il pulsante **8 (Start/+30)** per confermare.
4. Premere il pulsante di avvio **8 (Start/+30)**, il display visualizzerà il tempo di funzionamento desiderato e subito il forno entrerà in funzione e inizierà il conto alla rovescia.
5. Terminato il tempo di funzionamento il forno si spegnerà, un segnale acustico avviserà che il processo è terminato.

Notas:

- Quando si cucinano cibi di grandi dimensioni, si consiglia di girarli a metà cottura, in questo modo si otterrà una cottura uniforme.
- Il risultato della cottura dipenderà dallo spessore, dalle dimensioni e dal tipo di alimenti o ingredienti, nonché dalla loro collocazione nel contenitore. Per questo motivo, in alcune occasioni, una volta terminato il processo, potrebbe essere necessario aggiungere altro tempo per ottenere il risultato corretto.

FUNZIONE GRILL

La funzione grill ti consentirà di tostare e gratinare rapidamente i cibi, essendo un complemento ideale per il microonde. Con il forno a microonde viene fornita una griglia metallica.

Per utilizzarlo, procedere come segue:

1. Posizionare la griglia **10** sulla lastra di vetro.
2. Posizionare gli alimenti sulla griglia **10** e chiudere la porta.
3. Premere una volta il pulsante **3 (Grill/Combi.)**.

4. Ruotare il comando **6 (Time/Weight)** verso destra o verso sinistra rispettivamente per aumentare o diminuire il tempo di funzionamento, il tempo massimo è di 95 minuti.
5. Premere il pulsante di avvio **8 (Start/+30)**, il forno si avvierà in modalità grill e inizierà il conto alla rovescia.
6. Terminato il tempo di funzionamento il forno si spegnerà e un segnale acustico avviserà che il processo è terminato.

Notas:

- Alcuni alimenti possono espellere il grasso, per raccogliarlo, posizionare preventivamente un contenitore adatto sulla lastra di vetro.
- Per ottenere un risultato omogeneo si consiglia di girare o mescolare gli alimenti a metà cottura.
- Durante il funzionamento in modalità grill, il vetro della porta e la copertura superiore del forno possono raggiungere temperature elevate, questo è normale e non implica un malfunzionamento. Fare molta attenzione a non toccare il vetro della porta del forno ed evitare di toccarne la superficie. Usare sempre guanti da forno quando si maneggiano i contenitori che sono stati nel forno.

MODALITÀ COMBINATA MICROONDE E GRILL

Questa funzione permette il funzionamento combinato del forno in modalità microonde e in modalità grill alternativamente, per cuocere velocemente e contemporaneamente tostare o gratinare. Le microonde riscaldano l'interno del cibo mentre la griglia riscalda l'esterno.

Il forno a microonde dispone di due modalità di funzionamento combinato:

Combi. 1: Adatto per pesce, patate, gratin, ecc.

Il tempo di funzionamento è del 30% per il microonde e del 70% per il grill.

Combi. 2: Adatto per budini, frittate, patate al forno, ecc.

Il tempo di funzionamento è del 55% per il microonde e del 45% per il grill.

1. Posizionare la griglia **10** sulla lastra di vetro.
2. Posizionare gli alimenti sulla griglia **10** e chiudere la porta.
3. A seconda del tipo di alimento da cuocere, premere due volte il pulsante **3 (Grill/Combi.)** per scegliere la modalità Combi 1 oppure premere tre volte questo pulsante per selezionare la modalità Combi 2, il display visualizzerà l'indicazione "**CO-1**" o "**CO-2**" rispettivamente.
4. Ruotare il comando **6 (Time/Weight)** in senso orario o antiorario rispettivamente per aumentare o diminuire il tempo di esecuzione. Il tempo massimo è di 95 minuti.
5. Premere il pulsante di avvio **8 (Start/+30)**, il forno si avvierà nella modalità grill scelta e inizierà il conto alla rovescia.
6. Terminato il tempo di funzionamento il forno si spegnerà e un segnale acustico avviserà che il processo è terminato.

Notas:

- Alcuni alimenti possono espellere il grasso, per raccoglierlo, posizionare preventivamente un contenitore adatto sulla lastra di vetro.
- Durante il funzionamento in modalità combinata, il vetro della porta e la copertura superiore del forno possono raggiungere temperature elevate, questo è normale e non implica un malfunzionamento. Fare molta attenzione a non toccare il vetro della porta del forno ed evitare di toccare la superficie. Tenere i bambini lontani dal forno e non trascurare la loro sorveglianza.
- Utilizzare guanti da forno ogni volta che si maneggiano contenitori che sono stati nel forno.

CONNESSIONE AUTOMATICA PROGRAMMABILE

L'inserimento automatico è una funzione molto utile che vi permetterà di programmare l'accensione del forno all'ora desiderata, in questo modo potrete far cuocere, riscaldare o scongelare i cibi ad un orario specifico. Per la connessione automatica programmabile assicurarsi di aver precedentemente impostato l'ora dell'orologio e procedere come segue:

1. Posizionare gli alimenti sulla lastra di vetro o sulla griglia **10** (a seconda della modalità di funzionamento desiderata).
2. Scegliere la modalità di funzionamento (microonde, grill, ecc.) in cui si desidera che l'apparecchio si avvii automaticamente. In modalità microonde è necessario scegliere la potenza tramite il pulsante **2 (Power/Level)**
3. Ruotare il comando **6 (Time/Weight)** in senso orario o antiorario per selezionare il tempo di funzionamento desiderato.
4. Premere il pulsante **4 (Clock/Preset)** e il display visualizzerà le cifre corrispondenti all'ora lampeggianti. Ruotare il comando **6 (Time/Weight)** verso sinistra o verso destra e scegliere l'orario di connessione automatica.
5. Una volta impostata l'ora per la connessione automatica, premere il pulsante **4 (Clock/Preset)** e sul display lampeggeranno le cifre corrispondenti ai minuti. Ruotare il comando **6 (Time/Weight)** verso sinistra o verso destra e scegliere i minuti per la connessione automatica.
6. Premere nuovamente il pulsante **4 (Clock/Preset)** per confermare.
7. Quando l'orologio segna l'ora programmata, il forno inizierà a funzionare nella modalità scelta e il display visualizzerà il conto alla rovescia del tempo impostato

Notas:

- Una volta programmata la connessione automatica, il tempo di connessione può essere controllato solo premendo il pulsante 4 (Clock/Preset).
- In caso di interruzione di corrente, l'ora attuale e l'orario di accensione automatica vengono cancellati.

OPERAZIONE MULTIPLA

La modalità operativa multipla consiste nel fatto che è possibile programmare fino a tre diverse modalità operative o sequenze per lo stesso processo.

Notas:

Alcuni cibi potrebbero richiedere una potenza del microonde all'inizio della cottura per poi terminare il processo con una potenza diversa (maggiore o minore), in altre occasioni potrebbe essere necessario scongelare il cibo prima della cottura, oppure terminare con la modalità grill per tostare o Gratinato.

Per attivare la modalità di funzionamento multiplo, procedere come segue:

Esempio: avviare in modalità microonde e terminare il processo in modalità grill.

1. Aprite la porta del forno tirando la maniglia verso di voi, mettete gli alimenti in un contenitore adatto e chiudete la porta esercitando una leggera pressione.
2. Premere ripetutamente il pulsante **2 (Power Level)** per selezionare la potenza desiderata per la modalità microonde.
3. Ruotare il regolatore **6 (Time/Weight)** verso destra per selezionare il tempo di funzionamento in modalità microonde.
4. **NON** premere il pulsante di avvio **8 (Start/+30)**
5. Premere il tasto **3 (Grill/Combi.)**.
6. Ruotare il comando **6 (Menu/Time/Weight)** verso destra per selezionare il tempo di funzionamento in modalità grill.
7. Premere il pulsante di avvio **8 (Start/+30)** e il forno inizierà a funzionare in modalità microonde, trascorso il tempo programmato per la modalità microonde, passerà automaticamente alla modalità grill e una volta terminato il tempo precedentemente selezionato, il forno si spegnerà e un segnale acustico avviserà che il processo è terminato.

MANUTENZIONE E PULIZIA

Prima di procedere con la pulizia, scollegare l'unità dalla rete elettrica. Se avete utilizzato il grill, assicuratevi che il forno sia completamente freddo.

Non utilizzare alcool o prodotti abrasivi e non permettere che l'apparecchio venga a contatto con agenti volatili come benzina, solventi, insetticidi, ecc.

Pulizia all'interno

- Si consiglia di pulire gli schizzi di cibo o liquidi con un panno umido subito dopo ogni utilizzo.
- Se l'interno del microonde è molto sporco o ha cattivi odori, mettere un recipiente con acqua e succo di limone sulla lastra di vetro, far funzionare il forno in modalità microonde alla massima potenza per 4 minuti. Il vapore ammorbidirà lo sporco, quindi pulire e asciugare l'interno con un panno morbido.
- Non pulire l'interno con spruzzi o spruzzi ed evitare di far entrare acqua nel foro dello snodo.
- Pulire il piatto di vetro e il piatto girevole con detersivo o in lavastoviglie.

Pulizia esterna

- Pulire l'esterno con un panno umido, seguito da uno asciutto.
- Evitare che l'acqua penetri attraverso i fori di ventilazione.
- Mantenere sempre pulita la porta su entrambi i lati e sui giunti di chiusura. Pulire queste parti con un panno umido in acqua tiepida e sapone. Poi asciugateli con cura.

- Aprire la porta del forno prima di pulire il pannello comandi, per evitare che si avvii involontariamente, quindi pulire il pannello frontale con un panno umido e asciugarlo con uno asciutto.

CARATTERISTICHE TECNICHE

Tensione di alimentazione	230 V ~ 50 Hz
Consumo massimo modalità microonde	1200 W
Consumo massimo Modalità grill	900 W
Potenza microonde	700 W
Frequenza microonde	2450 MHz
Capacità	20 litri
Dimensioni:	
Esterno	382 x 595 x 329 mm (l, w, altezza)
Cavità forno	198 x 315 x 297 mm (l, l, altezza)
Peso approssimativo	12,6 kg

Specifiche tecniche allegate a modifica senza preavviso.

Questo prodotto è conforme alle Direttive Europee 89/336/CEE (EMC) sulla Compatibilità Elettromagnetica e 73/23/CEE (LVD) sulla sicurezza in bassa tensione, entrambe modificate dalla Direttiva 93/68/CEE.

“MX, MX ONDA” e i suoi loghi sono marchi registrati di MX ONDA, S.A.

MX ONDA, S .A.
C/Matabueyes, 7 nave 1A
19171 – Cabanillas del Campo
(Guadalajara, Spain)

Telefono informazioni
E servizio tecnico: 902 551 501

E-MAIL: info@mxonda.es
<http://www.mxonda.es>



HANDBUCH

MixOnda

**EINGEBAUTER MIKROWELLENOFEN
MIT GLEICHZEITIGEM GRILL**

MODELL: **MX-MW2620**



CE

**LESEN SIE DIESES HANDBUCH VOR DER VERWENDUNG
SORGFÄLTIG DURCH**

AUFMERKSAMKEIT

DIESES GERÄT FUNKTIONIERT MIT HOCHSPANNUNG UND ENTHÄLT EINEN MIKROWELLENGENERATOR. UM MÖGLICHEN STROMSCHLAG ODER ÜBERMÄSSIGE STRAHLUNG VON HOCHFREQUENZENERGIE ZU VERMEIDEN, VERSUCHEN SIE NICHT, DAS GERÄT ZU ÖFFNEN. Dieses Gerät verfügt über keine Teile, die Sie selbst reparieren können. Im Falle einer Fehlfunktion nehmen Sie keine Manipulationen vor, sondern wenden Sie sich an einen offiziellen technischen Kundendienst von MX ONDA.

Wenn die Nutzungsdauer dieses Elektroprodukts abgelaufen ist, entsorgen Sie es nicht im Hausmüll.

Entsorgen Sie es zur späteren Wiederverwertung in einem geeigneten Behälter an einer sauberen Stelle in Ihrer Nähe.



Dieses Produkt entspricht der europäischen RoHS-Richtlinie (2002/95/EG) zur Beschränkung der Verwendung bestimmter gefährlicher Stoffe in Elektro- und Elektronikgeräten, die durch das Königliche Dekret 208/2005 in spanisches Recht umgesetzt wurde.



EINFÜHRUNG

Mit dem Mikrowellenherd **MX ONDA** Modell MX-MW2620 können Sie Lebensmittel oder Flüssigkeiten in kurzer Zeit kochen, auftauen und erhitzen und dabei den gesamten Nährwert bewahren. Es umfasst unter anderem folgende Funktionen:

- Fassungsvermögen: 20 Liter.
- Mikrowellen- und Grilleistung: 700 W bzw. 900 W.
- Drehsteuerung und Sicherheitsschließsystem.
- 3 Betriebsmodi: Mikrowelle, Grill und kombiniert (2 Modi).
- 6 Leistungsstufen im Mikrowellenmodus.
- 8 Garvorprogramme und Programmierung von bis zu 3 Abläufen
- Inklusive Glasdrehsteller und Grill.

BETRIEB EINES MIKROWELLENOFENS

Mikrowellenöfen verwenden eine Komponente namens Magnetron, die mit Hochspannung betrieben wird und hochfrequente elektromagnetische Wellen (Mikrowellen) erzeugt. Diese Wellen werden durch einige Öffnungen in den Ofen abgestrahlt und gleichmäßig im gesamten Ofen verteilt, da sie an den Wänden des Ofens reflektiert werden, die aufgrund ihres Metalls nicht durchquert werden können. Im Inneren des Ofens sorgt der Drehteller dafür, dass die Speisen gleichmäßig gegart werden. Elektromagnetische Wellen (Mikrowellen) dringen durch die Oberfläche von Lebensmitteln ein, erzeugen Hitze und erhöhen die Temperatur, während sich die Wärme im Inneren des Lebensmittels verteilt.

Einer der Vorteile des Mikrowellenherds gegenüber herkömmlichen Elektro- oder Gasöfen und -herden besteht darin, dass die Wärme im Inneren der Lebensmittel selbst erzeugt wird. Daher kommt es zu keinen Energieverlusten in den Innenwänden des Backofens oder in den Garbehältern (Glas, Porzellan etc.), da diese trotz Kontakt mit Lebensmitteln nicht durch die Einwirkung elektromagnetischer Wellen (Mikrowellen) beeinträchtigt werden. Normalerweise werden sie heiß.

INDEX



Einleitung.....	2
Betrieb eines Mikrowellenherds.....	2
Verpackungsinhalt.....	3
Vor dem Anschließen des Geräts.....	4
Sicherheitsmaßnahmen.....	5
Anleitung zu mikrowellengeeigneten Utensilien.....	6
Wie man in der Mikrowelle kocht (Grundprinzipien).....	8
Installation.....	9
Bedienelemente und Elemente.....	9
Bedienfeld.....	10
Einstellen der Uhr.....	10
Sicherheitsschloss.....	11
Kochen oder Aufwärmen von Speisen mit Mikrowellen.....	11
- Leistungsstufe.....	11
- Einstellung der Betriebszeit.....	11
- Inbetriebnahme.....	12
- Vorübergehende Unterbrechung oder Annullierung.....	12
Schnellbetrieb im Mikrowellenmodus.....	12
Automatisches Auftauen nach Gewicht.....	13
Programmierte Modi zum Garen oder Aufwärmen von Speisen.....	13
- Tabelle mit den programmierten Modi.....	14
Grillfunktion.....	15
Kombinierter Mikrowellen- und Grillmodus.....	15
Programmierbare automatische Verbindung.....	16
Mehrfachbetrieb (Ablaufprogrammierung).....	17
Wartung und Reinigung.....	17
- Innenreinigung.....	17
- Außenreinigung.....	18
Technische Eigenschaften.....	18

VERPACKUNGSINHALT

- Horno microondas
- Bandeja de cristal
- Soporte giratorio
- Parrilla
- Manuales de instrucciones
- Certificado de garantía

BEVOR SIE DAS GERÄT ANSCHLIESSEN

- Lesen Sie diese Anleitung sorgfältig durch und bewahren Sie sie für den späteren Gebrauch auf.
- Überprüfen Sie, ob die Spannung Ihrer Steckdose 230 V ~ 50 Hz beträgt und dass sie geerdet ist.
- Die elektrische Sicherheit dieses Geräts ist nur gewährleistet, wenn es an eine Steckdose mit wirksamem Erdungsanschluss gemäß den geltenden Sicherheitsstandards angeschlossen wird.
- Der Hersteller lehnt jede Haftung für Schäden ab, die durch einen fehlenden Erdungsanschluss in der Installation entstehen. Im Zweifelsfall wenden Sie sich an einen Fachmann.
- Wenn Sie ein Verlängerungskabel verwenden müssen, verwenden Sie nur ein in gutem Zustand befindliches Verlängerungskabel mit geerdetem Stecker, das für die Leistung des Geräts geeignet ist.
- Lassen Sie das Netzkabel nicht unter dem Mikrowellenherd liegen und lassen Sie es nicht mit heißen Oberflächen in Berührung kommen.
- Überprüfen Sie nach dem Entfernen der Verpackung, ob das Gerät unbeschädigt ist. Verwenden Sie es im Zweifelsfall nicht und wenden Sie sich an den technischen Support.
- Lassen Sie Verpackungsmaterialien wie Plastiktüten, Styropor usw. nicht in der Reichweite von Kindern liegen, da diese eine potenzielle Gefahrenquelle darstellen.
- Der Hersteller lehnt jede Haftung für Schäden ab, die aus unsachgemäßer, falscher oder unvorsichtiger Verwendung des Geräts resultieren.

	VORSICHTSMASSNAHMEN ZUR VERMEIDUNG POTENZIELLER EXPOSITIONEN ENERGIEEMISSIONEN AUS DER MIKROWELLE
	<ul style="list-style-type: none">• Versuchen Sie nicht, den Ofen bei geöffneter Tür zu starten, üben Sie keine Gewalt aus oder manipulieren Sie das Sicherheitsverriegelungssystem und stecken Sie keine Gegenstände in die Türverriegelungsschlitzze.• Platzieren Sie keine Gegenstände zwischen der Vorderseite des Ofens und der Tür. Achten Sie darauf, dass sich auf den Oberflächen der Sicherheitsverschlüsse kein Schmutz oder Rückstände von Reinigungsmitteln ansammeln. Achten Sie darauf, die Tür und die Schließbereiche nach jedem Gebrauch zu reinigen, indem Sie sie mit einem feuchten Tuch abwischen und anschließend mit einem weichen Tuch trocknen.• Benutzen Sie das Mikrowellengerät nicht, wenn eines der folgenden Teile beschädigt ist:<ol style="list-style-type: none">1. Tür und Zonen des Schließsystems.2. Scharniere und Riegel (kaputt oder locker).3. Netzkabel.• Versuchen Sie nicht, die Tür, das Bedienfeld, das Sicherheitsverriegelungssystem oder andere Teile des Ofens zu manipulieren oder anzupassen oder zu reparieren. Die Reparatur und Überprüfung muss von einem offiziellen technischen Service durchgeführt werden.
SEHR WICHTIG!	
	EDieses Signal warnt davor, dass der Bereich, in dem es aufgestellt ist, hohe Temperaturen erreichen kann, wenn der Ofen im Grillmodus verwendet wird. Berühren Sie nach der Verwendung des Ofens in diesem Modus diese Oberfläche nicht und warten Sie, bis sie abgekühlt is

SICHERHEITSMASSNAHMEN

- Die Nichtbeachtung dieser Sicherheitswarnungen und Anweisungen kann zu Verbrennungen oder schweren Verletzungen führen.
- Dieses Gerät ist nur für den privaten, nicht professionellen Gebrauch bestimmt. MX ONDA übernimmt keine Verantwortung und die Garantie erlischt bei unsachgemäßer Verwendung oder Nichtbeachtung der Anweisungen.
- Um das Risiko von Bränden, Stromschlägen oder Verletzungen zu verringern, blockieren Sie die Lüftungsöffnungen NICHT und stecken Sie KEINE Gegenstände hinein.
- Betreiben Sie den Mikrowellenherd nicht, wenn er leer ist, da die Ofenwände beschädigt werden könnten. Sie können ein Glas Wasser hineinlassen, um die Mikrowellen zu absorbieren, falls es zu einem unbeabsichtigten Einschalten kommt.
- WICHTIG: Bewahren Sie das Gerät außerhalb der Reichweite von Kindern auf, es sei denn, sie wurden ordnungsgemäß in die sichere Verwendung des Ofens eingewiesen und verstehen die Gefahren, die bei unsachgemäßer Verwendung entstehen können.
- Seien Sie beim Erhitzen oder Garen von Lebensmitteln in Einwegbehältern aus Kunststoff, Papier oder anderen brennbaren Materialien vorsichtig, da diese in Brand geraten können, und überprüfen Sie regelmäßig, ob der Behälter nicht beschädigt ist.
- Um Brandgefahr zu vermeiden, entfernen Sie die Siegel oder Verschlussdrähte von den Beuteln, bevor Sie sie in den Ofen geben. Bewahren Sie keine brennbaren Materialien im Ofen auf und verwenden Sie den Mikrowellenherd nicht zum Trocknen von Zeitungen oder Kleidung, diese könnten verkohlt sein Anzünden. Feuer für längeres Erhitzen. Benutzen Sie das Gerät nur für den Zweck, für den es entwickelt wurde.
- Wenn Sie Rauch oder Feuer im Ofen sehen, halten Sie die Tür geschlossen, um die Flammen zu ersticken, und schalten Sie den Ofen aus oder trennen Sie ihn vom Stromnetz.
- Stellen Sie keine metallischen Utensilien in den Ofen, wie z. B. Behälter, Besteck, Spieße, Geschirr mit Gold- oder Silberverzierungen usw., und prüfen Sie, ob die gebrauchten Behälter in einem Mikrowellenherd verwendet werden können.
- Wenn der Ofen nicht verwendet wird, verwenden Sie seinen Innenraum nicht zur Aufbewahrung von Produkten, Küchenutensilien, Lebensmitteln usw.
- Wählen Sie im Zweifelsfall kurze Zeiten zum Garen, Erhitzen oder Auftauen. Eine zu lange Zeit kann dazu führen, dass die Lebensmittel verzehrt werden und verbrennen. Bedenken Sie, dass kleine Futtermengen kürzere Zeiten benötigen. Wenn Sie die normalen Zeiten anwenden, wird das Essen überhitzen oder anbrennen.
- Erhitzen Sie keine Lebensmittel oder Flüssigkeiten in luftdichten Behältern, vakuumverpackten Flaschen oder Flaschen mit engem Hals, da diese platzen könnten. Um dies zu vermeiden, decken Sie Behälter ab, stechen Sie Behälter durch oder öffnen Sie Gläser.
- Erhitzen Sie keine ungeöffneten, mit Schale bedeckten oder geschälten Lebensmittel wie Äpfel, Kartoffeln, Tomaten, geschälte Nüsse, Würstchen, Eier usw., da der erhöhte Druck zum Platzen führen kann. Um dies zu vermeiden, stechen Sie vor dem Kochen immer in die Haut.
- Erhitzen Sie keine frischen oder hartgekochten Eier in der Schale, da sie durch den erhöhten Druck platzen könnten.
- Benutzen Sie beim Umgang mit Behältern immer Topflappen, da die Hitze der Lebensmittel immer auf die Behälter übertragen wird.
- Erhitzen Sie niemals Öl, Alkohol oder alkoholische Getränke.

- Wenn Sie im Backofen Flüssigkeiten wie Suppen, Soßen oder Getränke erhitzen, seien Sie beim Herausnehmen des Behälters vorsichtig, da die Flüssigkeit aufgrund der im Inneren angesammelten Hitze ohne Anzeichen kochen kann.
- Seien Sie beim Erhitzen von Flüssigkeiten oder Babynahrung äußerst vorsichtig, der Inhalt muss nach dem Erhitzen geschüttelt oder entnommen werden. Überprüfen Sie immer die Temperatur der Lebensmittel, bevor Sie sie dem Kind geben.
- Trennen Sie das Mikrowellengerät vom Netz, wenn Sie es längere Zeit nicht benutzen, es zu einem Stromausfall kommt oder eine Sicherung oder ein Schutzschalter „durchbrennt“.
- Stellen Sie sicher, dass die Steckdose, an der das Gerät angeschlossen wird, leicht zugänglich ist. Um die Mikrowelle vom Stromnetz zu trennen, ziehen Sie vorsichtig den Stecker aus der Steckdose. Ziehen Sie dabei niemals am Kabel.
- Stellen Sie das Gerät auf eine trockene, stabile Oberfläche und verwenden Sie es nicht im Freien.
- Bei Störungen, Anomalien, wenn das Mikrowellengerät heruntergefallen ist, der Stecker oder andere Teile beschädigt sind oder das Kabel beschädigt ist, schalten Sie das Gerät aus und versuchen Sie nicht, es selbst zu reparieren. Wenden Sie sich an den nächstgelegenen offiziellen technischen Kundendienst von MX ONDA.

LEITFADEN FÜR GEEIGNETE UTENSILIEN FÜR DIE MIKROWELLE

Lebensmittel müssen aus der Verpackung genommen und in mikrowellengeeignete Behälter gegeben werden. Wenn Sie einen geeigneten Behälter verwenden, dringen die Mikrowellen problemlos durch und dringen gleichmäßig in die Lebensmittel ein, wodurch sie sich erhitzen. Um herauszufinden, ob ein Behälter für die Mikrowelle geeignet ist, führen Sie den folgenden Test durch:

- Stellen Sie den betreffenden Behälter mit Wasser in den Mikrowellenherd.
- Maximale Leistung für 1 Minute wählen.
- Wenn sich das Wasser nach dieser Zeit erwärmt und sich der Behälter gleichzeitig kalt anfühlt, ist der Behälter für die Verwendung in der Mikrowelle geeignet. Wenn sich die Temperatur des Wassers nicht ändert, der Behälter jedoch heiß wird, ist dies ein eindeutiges Zeichen dafür, dass der Behälter Mikrowellen absorbiert und daher **NICHT** für die Verwendung in diesem Ofentyp geeignet ist.

Sie haben wahrscheinlich viele Behälter oder Utensilien in Ihrer Küche, die Sie für Ihre Mikrowelle verwenden können. Nachfolgend finden Sie eine Anleitung, die Ihnen bei der Auswahl des am besten geeigneten Behälters oder Utensils hilft.

Metall- oder Metallutensilien

Benutzen Sie **NIEMALS** Behälter oder Utensilien aus Metall oder solche mit Metallrändern, -griffen oder -besätzen im Mikrowellenherd. Metalle lassen Mikrowellen nicht durch und wenn sie reflektiert werden, können sich Lichtbögen oder Brände bilden.

Vereiteln

Kleine Stücke können verwendet werden, um bestimmte Bereiche des Lebensmittels vor dem Überkochen zu schützen. Liegt das Papier sehr nah am Ofen oder wird viel davon verwendet, kann es zur Bildung von Lichtbögen kommen. Wichtig ist, dass zwischen der Alufolie und den Ofenwänden mindestens ein Abstand von etwa 3 Zentimetern eingehalten wird.

Glas

Alle hochtemperaturbeständigen Glasbehälter können in der Mikrowelle verwendet werden. Verwenden Sie jedoch keine empfindlichen Glasbehälter, da deren Inhalt beim Erhitzen zerbrechen könnte. Verwenden Sie außerdem keine Glaswaren mit Gold- oder Silberverzierungen.

Keramik, Ton und Porzellan

Sie können normal verwendet werden, es sei denn, sie verfügen über eine Metallverkleidung. Überprüfen Sie vor dem Gebrauch, dass keine Zeichnung vorhanden ist, diese könnte durch die Einwirkung von Mikrowellen zerstört werden.

Kunststoff (speziell für Mikrowellenherde)

Sie können zum schnellen Aufwärmen von Speisen verwendet werden. Kunststoffbehälter sollten nicht für Lebensmittel verwendet werden, die eine lange Zeit im Mikrowellenherd benötigen, da sich der Behälter aufgrund der von den Lebensmitteln erreichten Temperatur verformen oder schmelzen könnte.

Papier oder Pappe (speziell für Mikrowellenherde)

Für kurze Garzeiten und nur dann, wenn die Speisen wenig Fett und Feuchtigkeit enthalten, können Teller und Behälter aus Papier oder Pappe verwendet werden. Küchenpapier eignet sich auch sehr gut zum Einwickeln oder Abdecken mancher Lebensmittel. Verwenden Sie kein Recyclingpapier, da es Verunreinigungen enthalten kann, die zu Lichtbögen oder Bränden führen können.

Holz

Holzbehälter oder -utensilien brechen leicht und sollten daher **NICHT** in der Mikrowelle verwendet werden.

Plastiktüten zum Kochen (speziell für Mikrowellenherde)

Sie sind für den Einsatz in der Mikrowelle geeignet, sofern es sich um spezielle Kochbeutel handelt. Schlitzen Sie den Beutel jedoch etwas auf, damit der Dampf entweichen kann. Benutzen Sie **NIEMALS** normale Plastiktüten, da diese schmelzen können.

Deckel (speziell für Mikrowellenherde)

Die Verwendung von Glas- oder Kunststoffdeckeln für Mikrowellenherde beschleunigt das Erhitzen und verhindert das Austrocknen der Lebensmittel. Sie müssen Löcher haben, damit der Dampf entweichen kann und so ein Überdruck vermieden wird.

Hilfediagramm zur Containerauswahl

BEHÄLTERMATERIAL	MIKROWELLE	GRILL	KOMBINIERT
Hochtemperaturbeständiges Glas	JA	JA	JA
Glas ist nicht temperaturbeständig	NEIN	NEIN	NEIN
Hochtemperaturbeständige Keramik	JA	JA	JA
Hochtemperaturbeständiger Kunststoff	JA	NEIN	NEIN
Papier/Pappe	JA	NEIN	NEIN
Metallgrill (im Lieferumfang enthalten)	NEIN	JA	JA
Metall Tablett	NEIN	JA	NEIN
Vereiteln	NEIN	JA	NEIN
Holz	NEIN	NEIN	NEIN

SO KOCHEN SIE IN DER MIKROWELLE (GRUNDPRINZIPIEN)

- Die Oberseite großer Speisen, insbesondere Braten, garen schneller als die Unterseite. Daher ist es praktisch, diese Lebensmittel während des Garens mehrmals zu wenden.
- Die von Mikrowellen erzeugte Hitze neigt dazu, Lebensmittel auszutrocknen. Aus diesem Grund sollten trockenere Lebensmittel wie Braten und einige Gemüsesorten vor dem Garen mit Wasser bedeckt oder besprüht werden.
- Die Mikrowellenstrahlung im Ofen ist unabhängig von der Menge der gleichzeitig gegarten Speisen gleich. Je mehr Lebensmittel sich im Ofen befinden, desto länger dauert das Garen.
- Das Abdecken von Speisen verkürzt die Zubereitungszeit. Der Deckel muss speziell für Mikrowellen geeignet sein.
- Mikrowellen garen nur die Oberfläche der Lebensmittel und verteilen die Hitze nach innen. Dicke oder quadratische Lebensmittel verbrennen an der Oberfläche, bevor die Mitte heiß ist. Lange und runde Speisen garen in der Mikrowelle viel besser.
- Wenn Sie unregelmäßig geformte Speisen zubereiten, platzieren Sie diese so, dass sich die dünnsten Teile (die schneller garen) in der Mitte der Schüssel befinden. Legen Sie keine Lebensmittel übereinander.
- Wenn Sie mehrere Stücke derselben Art zubereiten möchten, wählen Sie Stücke mit ähnlicher Größe aus und legen Sie sie kreisförmig auf den Teller.
- Es empfiehlt sich, Lebensmittel mit Hilfe einer Gabel an mehreren Stellen mit der Schale einzustechen, damit der Dampf entweichen kann und sie nicht platzen.
- Lebensmittel aus der Mikrowelle müssen umgerührt werden, um die Hitze neu zu verteilen. Es ist praktisch, dies immer von außen nach innen zu tun, da sich die Außenseite zuerst erwärmt.
- Manchmal müssen Sie die Ränder oder Teile der Lebensmittel mit Streifen aus Aluminiumfolie abdecken. Diese Streifen blockieren das Eindringen von Mikrowellen und verhindern ein Überkochen. Verwenden Sie niemals zu viele Bleche und achten Sie darauf, dass diese gut auf der Platte befestigt sind, da es sonst zu Lichtbögen im Ofeninneren kommen kann.
- Da Lebensmittel in einem Mikrowellenherd sehr schnell garen, sollten Sie den Zustand regelmäßig überprüfen.
- Einige Lebensmittel sollten im Ofen bleiben, bis der Garvorgang abgeschlossen ist, andere, wie Fleisch oder Geflügel, sollten jedoch aus dem Ofen genommen werden, wenn sie noch nicht vollständig gar sind, damit der Garvorgang beendet werden kann, während sie außerhalb des Ofens verbleiben. Nach der Entnahme der Lebensmittel endet der Garvorgang außerhalb des Ofens nach einigen Minuten. Ein Trick besteht darin, die Speisen während dieser Zeit abzudecken, um die Wärme zu speichern. Und denken Sie daran, dass das Beenden des Garens außerhalb des Ofens die Vermischung und Entwicklung der Aromen sowie die daraus resultierende Energieeinsparung begünstigt.
- Seien Sie beim Erhitzen von Flüssigkeiten äußerst vorsichtig. Füllen Sie Behälter niemals bis zum Rand. Nachdem Sie den Ofen ausgeschaltet haben, warten Sie immer mindestens 20 Sekunden, bevor Sie sie herausnehmen, um die Temperatur auszugleichen.

EINRICHTUNG

1. Stellen Sie den Mikrowellenherd auf eine stabile, ebene Fläche, entfernt von heißen Orten, hoher Luftfeuchtigkeit oder in der Nähe von brennbaren Materialien.
2. Um eine ausreichende Belüftung zu gewährleisten, lassen Sie oben mindestens 20 cm, hinten 10 cm und auf jeder Seite des Ofens 5 cm Abstand. Blockieren Sie NICHT die oberen und seitlichen Lüftungsschlitze.
3. Öffnen Sie die Tür, indem Sie am Griff ziehen und achten Sie darauf, sämtliches Verpackungsmaterial im Inneren zu entfernen.
4. Stellen Sie den Drehteller so auf den Boden des Garraums, dass er in die Kupplung und die darauf liegende Glasplatte passt.
5. Wickeln Sie das Netzkabel vollständig ab und stecken Sie den Gerätestecker in die Steckdose.

AUFMERKSAMKEIT!

Der Betrieb des Mikrowellenherds kann zu Störungen bei Radio- oder Fernsehgeräten führen. Gehen Sie in diesem Fall wie folgt vor:

- a) Reinigen Sie die Dichtungen an der Tür des Mikrowellenherds und stellen Sie sicher, dass sie gut schließen.
- b) Richten Sie die Antenne des Empfangsgeräts neu aus.
- c) Ändern Sie die Position des Ofens in Bezug auf das Aufnahmegerät oder umgekehrt.
- d) Schließen Sie das Mikrowellengerät und das Empfangsgerät an verschiedene Netzsteckdosen an.

BEDIENELEMENTE UND ELEMENTE

1. Sicherheitsverriegelungssystem
2. Tür
3. Drehständer
4. Achse
5. Türknopf
6. Bedienfeld
7. Mikrowellengenerator
8. Glasplatte
9. Grillwiderstände
10. Grillen

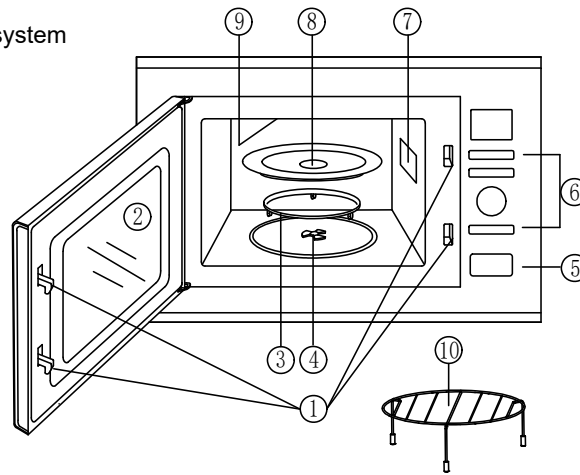

Notiz:

Der Mikrowellenherd ist mit einem Sicherheitsverriegelungssystem ausgestattet, das verhindert, dass das Gerät bei geöffneter Tür betrieben werden kann.

SCHALTTAFEL

1. Control Panel

Garzeit, Leistung, Anzeigen und aktuelle Uhrzeit werden angezeigt.

2. Leistungsstufenwähler (**Power Level**). Drücken Sie diese Taste wiederholt, um die Leistungsstufe im Mikrowellenmodus auszuwählen.
3. Betriebsart (**Grill/Combi.**) Jedes Mal, wenn Sie diese Taste drücken, wählen Sie den Grillmodus und den kombinierten Grill- und Mikrowellen-Garmodus.
4. (**Clock/Preset**) Drücken Sie diese Taste, um die Uhrzeit einzustellen. Damit können Sie den Backofen so einstellen, dass er später startet.
5. (**Auto/Cook**) Drücken Sie diese Taste, um das Menü „Automatisches Kochen“ auszuwählen.
6. (**Time/Weight Dial**) Drehen Sie, um die Zeit, das Gewicht der Lebensmittel oder der Portionen einzustellen.
7. Stoppen oder abbrechen (**Stop/Cancel**).
 - Drücken Sie, um den Ofen zurückzusetzen, bevor Sie ein Kochprogramm einstellen.
 - Drücken Sie einmal, um den Garvorgang vorübergehend zu unterbrechen, oder zweimal, um den Garvorgang vollständig abzubrechen. Es dient auch zum Einstellen der Kindersicherung.
8. (**Start/+30**) Drücken Sie diese Taste, um die Koch- und Auftauprogramme zu starten. Drücken Sie für Stellen Sie das Schnellkochprogramm ein

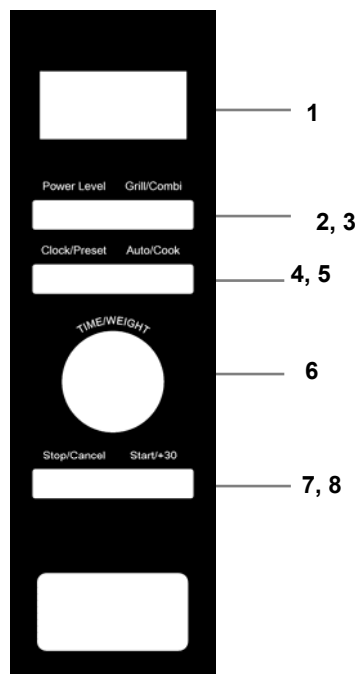

Notiz:

Jedes Mal, wenn Sie eine Taste auf dem Bedienfeld drücken, ertönt ein Bestätigungston.

UHR EINSTELLEN

Dieser Ofen ist mit einer Uhr ausgestattet, die die Uhrzeit im 12- oder 24-Stunden-Format anzeigt; die Uhr kann nur eingestellt werden, wenn das Gerät ausgeschaltet ist. Um die Uhrzeit einzustellen, führen Sie die folgenden Schritte aus:

1. Drücken Sie bei ausgeschaltetem Gerät wiederholt die Taste **4 (Clock/Preset)**, um das Zeitformat auszuwählen. Das Display zeigt das Zeitformat „12 H oder 24 H“ an.
2. Um die aktuelle Uhrzeit einzustellen, drehen Sie den Regler **6 (Menu/Time/Weight)** nach links oder rechts.



3. Um die Stunde zu bestätigen, drücken Sie die Taste **4 (Clock/Preset)** und das Display zeigt die Ziffern an, die den Minuten entsprechen.
4. Um die Minuten einzustellen, drehen Sie den Regler **6 (Menu/Time/Weight)** nach links oder rechts.
5. Um den Uhreinstellungsmodus zu bestätigen und zu verlassen, drücken Sie die Taste **4 (Clock/Preset)**.

Noten:

- Wenn das Gerät läuft, wird durch Drücken der Taste **4 (Clock/Preset)** vier Sekunden lang die aktuelle Uhrzeit angezeigt.
- Bei einem Stromausfall werden die aktuelle Uhrzeit sowie die automatische Einschaltzeit gelöscht..

SICHERHEITSSCHLOSS

Dieser Mikrowellenherd ist mit einem Sicherheitssystem ausgestattet, das verhindert, dass er unbeabsichtigt gestartet wird oder von Kindern genutzt werden kann.

- Um diese Funktion zu aktivieren, halten Sie bei ausgeschaltetem Gerät die Taste **7 (Stop/Cancel)** drei Sekunden lang gedrückt. Das Gerät gibt einen „Piepton“ aus und auf dem Bildschirm wird das Sperrsymbol  angezeigt. Wenn die Sicherheitssperre aktiviert ist, funktionieren keine Tasten.
- Um diese Funktion abubrechen, halten Sie die Taste **7 (Stop/Cancel)** drei Sekunden lang gedrückt. Das Sperrsymbol  verschwindet dann vom Bildschirm..

KOCHEN ODER AUFWÄRMEN VON LEBENSMITTELN IN DER MIKROWELLE

Öffnen Sie die Tür, indem Sie den Griff zu sich ziehen, und stellen Sie die Lebensmittel oder Flüssigkeiten in die Mitte der Glasplatte. Der Behälter muss für die Verwendung mit Mikrowellenherden geeignet sein. Schließen Sie die Tür und stellen Sie sicher, dass sie richtig geschlossen ist.

Leistungspegel

Drücken Sie wiederholt die Taste **2 (Power Level)** und wählen Sie eine der sechs Leistungsstufen gemäß der beigefügten Tabelle. Auf dem Display wird Ihnen der ausgewählte Leistungsprozentsatz angezeigt.

Drücke den Knopf	LEISTUNG	LEISTUNGSPEGEL
Einmal	MAXIMAL	100 %
Zweimal	HOCH	80 %
Drei Mal	HALB	60 %
Vier Mal	MITTEL NIEDRIG UND AUFTAUEN	40 %
Fünf Mal	NIEDRIG	20 %
Sechsmal	ERINNERUNGSMODUS	0 %

Einstellung der Betriebszeit

Sobald die Leistung eingestellt ist, drehen Sie den Regler **6 (Menu/Time/Weight)** nach rechts oder links, um die Betriebszeit zu erhöhen bzw. zu verringern. Die maximale Zeit beträgt 95 Minuten.

Start-up

Sobald Leistung und Betriebszeit eingestellt sind, drücken Sie die Starttaste **8 (Start/+30)** und der Backofen startet, die Innenbeleuchtung leuchtet auf, die Glasplatte beginnt sich zu drehen und im Display wird der Countdown angezeigt die ausgewählte Zeit. Sobald die zuvor gewählte Zeit abgelaufen ist, schaltet sich der Ofen ab und ein akustisches Signal weist Sie darauf hin, dass der Vorgang abgeschlossen ist.

Vorübergehender Stopp oder Stornierung

Wenn Sie den Ofen vorübergehend anhalten möchten, um den Status zu überprüfen oder die Lebensmittel zu entnehmen, drücken Sie einmal die Taste **7 (Stop/Cancel)** oder öffnen Sie die Ofentür. Auf dem Display wird die verbleibende Zeit angezeigt.

Um den Backofen im gewählten Modus und mit der Restzeit weiterzubetreiben, schließen Sie die Backofentür und drücken Sie die Starttaste **8 (Start/+30)**.

Wenn Sie im vorübergehenden Stoppmodus den Ofenbetrieb vollständig stoppen möchten, drücken Sie erneut die Taste **7 (Stop/Cancel)** und das Display zeigt die aktuelle Uhrzeit an.

Beispiel: Betrieb im Mikrowellenmodus mit einer Leistung von 80 % und einer Zeit von 8 Minuten.

1. Öffnen Sie die Backofentür, indem Sie den Griff zu sich ziehen, geben Sie die Lebensmittel in einen geeigneten Behälter und schließen Sie die Tür, indem Sie leicht darauf drücken.
2. Drücken Sie zweimal die Taste **2 (Power/Level)** und das Display zeigt die ausgewählte Leistung „80 %“ an.
3. Drehen Sie den Regler **6 (Menu/Time/Weight)** nach rechts, um die Betriebszeit 8 Minuten auszuwählen. Auf dem Display wird die gewählte Uhrzeit „8:00“ angezeigt.
4. Drücken Sie die Starttaste **8 (Start/+30)**, der Ofen startet und startet den Countdown.
5. Sobald die zuvor gewählte Zeit abgelaufen ist, schaltet sich der Ofen aus und ein akustisches Signal weist Sie darauf hin, dass der Vorgang abgeschlossen ist.

SCHNELLER BETRIEB IM MIKROWELLENMODUS

Mit dieser Funktion können Sie den Backofen im Mikrowellenmodus nur mit der Taste **8 (Start/+30)** betreiben. Die Leistungsstufe ist maximal (100 %) und die maximale Betriebszeit beträgt 10 Minuten.

Sobald die Lebensmittel in den Ofen eingelegt wurden, drücken Sie wiederholt die Taste **8 (Start/+30)**, um die Betriebszeit auszuwählen. Wenn Sie diese Taste nicht mehr drücken, startet der Ofen nach 2 Sekunden automatisch.

Beispiel: Schnellbetrieb im Mikrowellenbetrieb, die Leistung beträgt 100 % (kann nicht verändert werden) und für eine Zeit von 2 Minuten.

1. Öffnen Sie die Backofentür, indem Sie den Griff zu sich ziehen, geben Sie die Lebensmittel in einen geeigneten Behälter und schließen Sie die Tür, indem Sie leicht darauf drücken.

2. Drücken Sie wiederholt die Taste **8 (Start/+30)**, bis das Display die ausgewählte Zeit „2:00“ anzeigt. Nach zwei Sekunden startet der Ofen und startet den Countdown.
3. Sobald die zuvor gewählte Zeit abgelaufen ist, schaltet sich der Ofen aus und ein akustisches Signal weist Sie darauf hin, dass der Vorgang abgeschlossen ist.

AUTOMATISCHES AUFTAUEN NACH GEWICHT

Mit dieser Funktion können Sie Lebensmittel nach Gewicht auftauen. Sobald Sie das Gewicht ausgewählt haben, berechnet der Mikrowellenherd automatisch sowohl die Leistungsstufe als auch die Zeit, die zum optimalen Auftauen der Lebensmittel erforderlich ist. Das Gewicht der aufzutauenden Lebensmittel kann zwischen 100 und 1800 Gramm eingestellt werden. Gehen Sie wie folgt vor:

1. Legen Sie die aufzutauenden Lebensmittel in den Backofen und in einen geeigneten Behälter.
2. Drehen Sie im Standby-Modus den Drehknopf **6 (Time/Weight)** einmal gegen den Uhrzeigersinn. Auf dem Bildschirm werden **1S** und **100g** sowie das Symbol angezeigt.
3. Drehen Sie den Regler **6 (Menu/Time/Weight)** nach links oder rechts, um das Gewicht (in Gramm) der aufzutauenden Lebensmittel auszuwählen. Das Gewicht der Lebensmittel liegt zwischen 100 g und 1800 g.
4. Drücken Sie die Starttaste **8 (Start/+30)**, das Display zeigt die erforderliche Auftauzeit an und sofort beginnt der Ofen zu arbeiten und startet den Countdown.
5. Wenn Sie große Lebensmittel auftauen, empfehlen wir Ihnen, diese nach der Hälfte des Vorgangs umzudrehen, um ein gleichmäßiges Auftauen zu erreichen.
6. Wenn noch etwa die Hälfte der Auftauzeit verbleibt, stoppt der Backofen automatisch und ein akustisches Signal weist Sie darauf hin, die Speisen umzudrehen.
7. Wenn Sie die Lebensmittel nicht wenden oder den Auftauvorgang fortsetzen möchten, drücken Sie die Taste **8 (Start/+30)**.
8. Sobald die Auftauzeit abgelaufen ist, schaltet sich der Ofen aus und ein akustisches Signal weist Sie darauf hin, dass der Vorgang abgeschlossen ist.

Noten:

- Wir empfehlen, die aufzutauenden Lebensmittel direkt vom Gefrierschrank in die Mikrowelle zu geben.
- Wenn Sie große Lebensmittel auftauen, empfehlen wir Ihnen, diese nach der Hälfte des Vorgangs umzudrehen, um ein gleichmäßiges Auftauen zu erreichen.
- Benutzen Sie beim Umgang mit Behältern, die sich im Mikrowellenherd befinden haben, immer Topflappen.

PROGRAMMIERTE MODI ZUM KOCHEN ODER AUFWÄRMEN VON LEBENSMITTELN

Diese Funktion ermöglicht Ihnen das einfache Aufwärmen oder Garen, indem Sie nur die Art der Lebensmittel und deren Gewicht oder Portionen auswählen. Es ist nicht

notwendig, die Betriebszeit oder Leistungsstufe anzupassen, da der Mikrowellenherd diese automatisch berechnet. Gehen Sie wie folgt vor:

1. Legen Sie die Lebensmittel in einen geeigneten Behälter in den Ofen.
2. Drücken Sie im Standby-Modus wiederholt die Taste **5 (Auto/Cook)**, um den Lebensmittelcode auszuwählen.
3. Drehen Sie den Regler **6 (Menu/Time/Weight)** nach links oder rechts, um das Gewicht (in Gramm) des Lebensmittels auszuwählen.
4. Drücken Sie die Starttaste **8 (Start/+30)**, das Display zeigt die erforderliche Betriebszeit an und sofort beginnt der Ofen zu arbeiten und startet den Countdown.
5. Sobald die Betriebszeit abgelaufen ist, schaltet sich der Backofen aus, ein akustisches Signal weist Sie darauf hin, dass der Vorgang abgeschlossen ist.

TABELLE MIT PROGRAMMIERTEN MODI

Informationen auf dem Bildschirm	Art von Essen	Noten
A01	Kaffee, Suppe usw (200 ml)	<ul style="list-style-type: none"> • Bei den Optionen A07 (Huhn) und A08 (Rind oder Lamm) gibt der Ofen während des Garens ein akustisches Signal, um das Essen umzudrehen. Drücken Sie Taste 8 (Start/+30), um fortzufahren. • Benutzen Sie beim Umgang mit Behältern, die sich im Mikrowellenherd befunden haben, immer Topflappen.
A02	Reis (150 – 600gr)	
A03	Spaghetti (100 – 300gr)	
A04	Kartoffeln (230 gr Portion)	
A05	Aufwärmen (gr.)	
A06	Fisch (200gr, 600gr.)	
A07	Huhn (800gr, 1400gr.)	
A08	Lamm oder Rind, gebratenes Fleisch (200 g, 600 g)	

Beispiel: Zubereitung eines Roastbeefs von 600 Gramm.

1. Legen Sie das Kalbsstück in den Ofen und geben Sie die notwendigen Zutaten in einen geeigneten Behälter.
2. Drücken Sie wiederholt die Taste **5 (Auto/Cook)**, um den Lebensmittelcode auszuwählen. Wählen Sie in diesem Fall die Option „**A08**“ (Lamm oder Rind).
3. Drehen Sie den Regler **6 (Menu/Time/Weight)** nach rechts, wählen Sie das Gewicht (600 Gramm) und drücken Sie zur Bestätigung die Taste **8 (Start/+30)**.
4. Drücken Sie die Starttaste **8 (Start/+30)**, das Display zeigt die erforderliche Betriebszeit an und sofort beginnt der Ofen zu arbeiten und startet den Countdown.
5. Sobald die Betriebszeit abgelaufen ist, schaltet sich der Backofen aus, ein akustisches Signal weist Sie darauf hin, dass der Vorgang abgeschlossen ist.

Noten:

- Wenn Sie große Speisen garen, empfehlen wir Ihnen, diese nach der Hälfte des Garvorgangs umzudrehen, damit sie gleichmäßig garen.
- Das Garergebnis hängt von der Dicke, Größe und Art der Lebensmittel oder Zutaten sowie deren Platzierung im Behälter ab.

GRILLFUNKTION

Die Grillfunktion ermöglicht ein schnelles Toasten und Gratinieren von Speisen und ist eine ideale Ergänzung zur Mikrowelle. Im Lieferumfang des Mikrowellenherds ist ein Metallgrill enthalten.

Um es zu nutzen, gehen Sie wie folgt vor:

1. Stellen Sie den Rost **10** auf die Glasplatte.
2. Legen Sie die Lebensmittel auf den Rost **10** und schließen Sie die Tür.
3. Drücken Sie einmal die Taste **3 (Grill/Combi)**.
4. Drehen Sie den Regler **6 (Time/Weight)** nach rechts oder links, um die Betriebszeit zu erhöhen bzw. zu verringern. Die maximale Zeit beträgt 95 Minuten.
5. Drücken Sie die Starttaste **8 (Start/+30)**, der Backofen startet im Grillmodus und startet den Countdown.
6. Sobald die Betriebszeit abgelaufen ist, schaltet sich der Ofen aus und ein akustisches Signal weist Sie darauf hin, dass der Vorgang abgeschlossen ist.

Noten:

- Einige Lebensmittel können Fett ausscheiden. Um es aufzufangen, stellen Sie zuvor ein geeignetes Gefäß auf die Glasplatte.
- Um ein homogenes Ergebnis zu erzielen, empfehlen wir, die Speisen nach der Hälfte des Garvorgangs zu wenden bzw. umzurühren.
- Während des Grillbetriebs können das Türglas und die obere Abdeckung des Ofens hohe Temperaturen erreichen. Dies ist normal und stellt keine Fehlfunktion dar. Achten Sie besonders darauf, das Glas der Backofentür und die Oberfläche nicht zu berühren. Benutzen Sie beim Umgang mit Behältern, die im Ofen waren, immer Topflappen.

KOMBINIERTER MIKROWELLEN- UND GRILLBETRIEB

Diese Funktion ermöglicht den kombinierten Betrieb des Backofens abwechselnd im Mikrowellenmodus und im Grillmodus, um schnell zu garen und gleichzeitig zu tosten oder zu gratinieren. Mikrowellen erwärmen das Innere der Lebensmittel, während beim Grillen die Außenseite erhitzt wird.

Der Mikrowellenherd verfügt über zwei kombinierte Betriebsmodi:

Combi. 1: Geeignet für Fisch, Kartoffeln, Gratins usw.
Die Betriebszeit beträgt 30 % für die Mikrowelle und 70 % für den Grill.

Combi. 2: Geeignet für Pudding, Omeletts, Ofenkartoffeln usw.
Die Betriebszeit beträgt 55 % für die Mikrowelle und 45 % für den Grill.

1. Stellen Sie den Rost **10** auf die Glasplatte.
2. Legen Sie die Lebensmittel auf den Rost **10** und schließen Sie die Tür.
3. Drücken Sie je nach Art des zu garenden Lebensmittels zweimal die Taste **3 (Grill/Combi)**, um den Modus „Kombi 1“ auszuwählen, oder drücken Sie diese Taste dreimal, um den Modus „Kombi 2“ auszuwählen. Auf dem Display erscheint die Anzeige „**CO-1**“ bzw. „**CO-2**“.

4. Drehen Sie den Regler **6 (Time/Weight)** im oder gegen den Uhrzeigersinn, um die Laufzeit zu erhöhen bzw. zu verringern. Die maximale Zeit beträgt 95 Minuten.
5. Drücken Sie die Starttaste **8 (Start/+30)**, der Ofen startet im gewählten Grillmodus und der Countdown beginnt.
6. Sobald die Betriebszeit abgelaufen ist, schaltet sich der Ofen aus und ein akustisches Signal weist Sie darauf hin, dass der Vorgang abgeschlossen ist.

Noten:

- Algunos alimentos pueden expulsar grasa, para recogerla, coloque previamente sobre el plato de cristal un recipiente adecuado.
- Durante el funcionamiento en el modo combinado, el cristal de la puerta y la cubierta superior del horno pueden alcanzar altas temperaturas, esto es normal, y no implica un mal funcionamiento. Extreme las precauciones no tocando el cristal de la puerta del horno y evitando tocar la superficie del mismo. Mantenga a los niños alejados del horno y no desatienda su vigilancia.
- Utilice manoplas de cocina siempre que manipule recipientes que hayan estado dentro del horno.

PROGRAMMIERBARE AUTOMATISCHE VERBINDUNG

Die automatische Verbindung ist eine sehr nützliche Funktion, mit der Sie den Start des Ofens zum gewünschten Zeitpunkt programmieren können. Auf diese Weise können Sie die Speisen zu einem bestimmten Zeitpunkt kochen, aufwärmen oder auftauen lassen. Stellen Sie für eine programmierbare automatische Verbindung sicher, dass Sie zuvor die Uhrzeit eingestellt haben, und gehen Sie wie folgt vor:

1. Legen Sie die Speisen auf die Glasplatte oder den Rost **10** (je nach gewünschter Betriebsart).
2. Wählen Sie die Betriebsart (Mikrowelle, Grill usw.), in der das Gerät automatisch starten soll. Im Mikrowellenmodus müssen Sie die Leistung mit der Taste **2 (Power/Level)** auswählen.
3. Drehen Sie den Regler **6 (Time/Weight)** im oder gegen den Uhrzeigersinn, um die gewünschte Laufzeit auszuwählen.
4. Drücken Sie die Taste **4 (Clock/Preset)** und auf dem Display blinken die Ziffern, die der Stunde entsprechen. Drehen Sie den Regler **6 (Time/Weight)** nach links oder rechts und wählen Sie die Zeit für die automatische Verbindung.
5. Sobald die Stunde für die automatische Verbindung eingestellt ist, drücken Sie die Taste **4 (Clock/Preset)** und auf dem Display blinken die Ziffern, die den Minuten entsprechen. Drehen Sie den Regler **6 (Time/Weight)** nach links oder rechts und wählen Sie die Minuten für die automatische Verbindung.
6. Drücken Sie zur Bestätigung erneut die Taste **4 (Clock/Preset)**.
7. Wenn die Uhr die programmierte Zeit erreicht, beginnt der Ofen im gewählten Modus zu arbeiten und auf dem Display wird der Countdown der eingestellten Zeit angezeigt.

Noten:

- Sobald die automatische Verbindung programmiert ist, kann die Verbindungszeit nur durch Drücken der Taste **4 (Clock/Preset)** überprüft werden.
- Bei einem Stromausfall werden die aktuelle Uhrzeit sowie die automatische Einschaltzeit gelöscht.

MEHRFACHBETRIEB

Die Mehrfachbetriebsart besteht darin, dass für den gleichen Prozess bis zu drei verschiedene Betriebsarten bzw. Abläufe programmiert werden können.

Noten:

Einige Lebensmittel erfordern möglicherweise zu Beginn des Garvorgangs eine Mikrowellenleistung und beenden den Vorgang dann mit einer anderen Leistung (höher oder niedriger). Bei anderen Gelegenheiten kann es erforderlich sein, die Lebensmittel vor dem Garen aufzutauen oder den Vorgang mit dem Modus Grill zum Toasten oder Toasten zu beenden Gratin. Um den Mehrfachbetrieb zu aktivieren, gehen Sie wie folgt vor:

Beispiel: Beginnen Sie im Mikrowellenmodus und beenden Sie den Vorgang im Grillmodus.

1. Öffnen Sie die Backofentür, indem Sie den Griff zu sich ziehen, geben Sie die Lebensmittel in einen geeigneten Behälter und schließen Sie die Tür, indem Sie leicht darauf drücken.
2. Drücken Sie wiederholt die Taste **2 (Power Level)**, um die gewünschte Leistung für den Mikrowellenmodus auszuwählen.
3. Drehen Sie den Regler **6 (Time/Weight)** nach rechts, um die Betriebszeit im Mikrowellenmodus auszuwählen.
4. Drücken Sie **NICHT** die Starttaste **8 (Start/+30)**.
5. Drücken Sie die Taste **3 (Grill/Combi)**.
6. Drehen Sie den Regler **6 (Menu/Time/Weight)** nach rechts, um die Betriebszeit im Grillmodus auszuwählen.
7. Drücken Sie die Starttaste **8 (Start/+30)** und der Backofen beginnt mit dem Betrieb im Mikrowellenmodus. Nach Ablauf der programmierten Zeit für den Mikrowellenmodus wechselt er automatisch in den Grillmodus und sobald die zuvor ausgewählte Zeit abgelaufen ist Der Ofen schaltet sich aus und ein akustisches Signal weist Sie darauf hin, dass der Vorgang abgeschlossen ist.

WARTUNG UND REINIGUNG

Bevor Sie mit der Reinigung fortfahren, trennen Sie das Gerät vom Stromnetz. Wenn Sie den Grill benutzt haben, stellen Sie sicher, dass der Ofen vollständig kalt ist.

Verwenden Sie keinen Alkohol oder Scheuermittel und lassen Sie das Gerät nicht mit flüchtigen Stoffen wie Benzin, Lösungsmitteln, Insektiziden usw. in Kontakt kommen.

Innenreinigung

- Es wird empfohlen, Lebensmittel- oder Flüssigkeitsspritzer unmittelbar nach jedem Gebrauch mit einem feuchten Tuch abzuwischen.

- Wenn das Innere der Mikrowelle stark verschmutzt ist oder schlechte Gerüche aufweist, stellen Sie einen Behälter mit Wasser und Zitronensaft auf die Glasplatte und betreiben Sie den Backofen 4 Minuten lang im Mikrowellenmodus bei maximaler Leistung. Durch den Dampf wird jeglicher Schmutz aufgeweicht. Anschließend wischen und trocknen Sie den Innenraum mit einem weichen Tuch.
- Reinigen Sie den Innenraum nicht mit einem Spray oder Spray und vermeiden Sie, dass Wasser in das Loch des Drehgelenks gelangt.
- Reinigen Sie die Glasplatte und den Drehteller mit Spülmittel oder in der Spülmaschine.

Außenreinigung

- Reinigen Sie die Außenseite mit einem feuchten und anschließend trockenen Tuch.
- Vermeiden Sie, dass Wasser durch die Lüftungsöffnungen eindringt.
- Halten Sie die Tür immer auf beiden Seiten und an den Schließfugen sauber. Reinigen Sie diese Teile mit einem feuchten Tuch in warmem Seifenwasser. Anschließend sorgfältig trocknen.
- Öffnen Sie vor dem Reinigen der Bedienblende die Backofentür, um ein unbeabsichtigtes Einschalten zu verhindern, reinigen Sie anschließend die Frontblende mit einem feuchten Tuch und trocknen Sie sie mit einem trockenen Tuch ab.

TECHNISCHE EIGENSCHAFTEN

Versorgungsspannung	230 V ~ 50 Hz
Maximaler Verbrauch Mikrowellenmodus	1200 W
Maximaler Verbrauch Grillmodus	900 W
Mikrowellenleistung	700 W
Mikrowellenfrequenz	2450 MHz
Fassungsvermögen	20 Liter
Maße:	
Außenmaße	382 x 595 x 329 mm (L, B, Höhe)
Garraum	198 x 315 x 297 mm (L, B, Höhe)
Ungefähres Gewicht	12,6 kg

Die beigefügten technischen Daten können ohne Vorankündigung geändert werden.

Dieses Produkt entspricht den europäischen Richtlinien 89/336/EWG (EMV) zur elektromagnetischen Verträglichkeit und 73/23/EWG (LVD) zur Niederspannungssicherheit, beide geändert durch die Richtlinie 93/68/EWG.

„MX, MX ONDA“ und seine Logos sind eingetragene Marken von MX ONDA, S.A.

MX ONDA, S.A.

C/Matabueyes, 7 nave 1A

19171 – Cabanillas del Campo

(Guadalajara, Spain)

Informationstelefon

Und technischer Service: 902 551 501

E-MAIL: info@mxonda.es

<http://www.mxonda.es>