

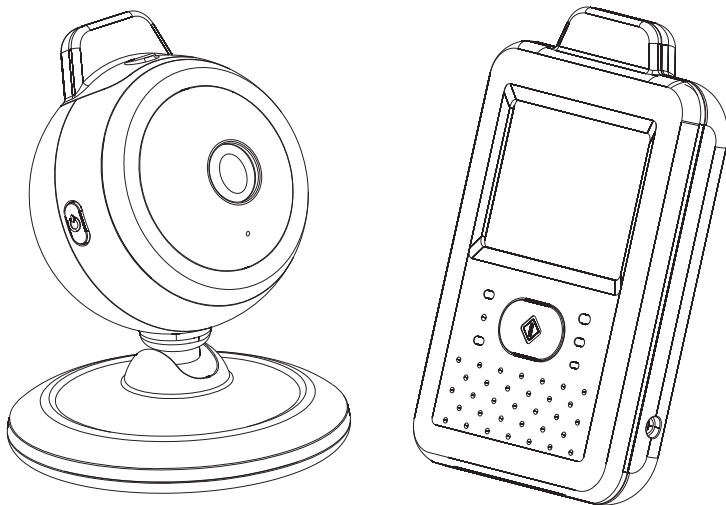


**SISTEMA DE TELEVIGILANCIA  
PARA BEBÉS**

**SISTEMA DE MONITORAMENTO  
REMOTO PARA BEBÊS**

**Modelo: MX-SVB7484**

User's Manual  
Manuel de l'utilisateur  
Manual del Usuario  
Bedienungsanleitung  
Manual do usuário



ENGLISH

FRANCAIS

ESPAÑOL

DEUTSCH

PORTUGUÊS

Figures and Quick Guide / Figures et Guide d'utilisation rapide  
/ Figuras y guía rápida / Abbildungen und Schnellanleitung  
/ Figuras e guia rápido

Product Layout / Description du produit / Vista general del producto  
/ Produktübersicht / Visão geral do produto

Camera / Caméra / Cámara / Kamera / Câmera

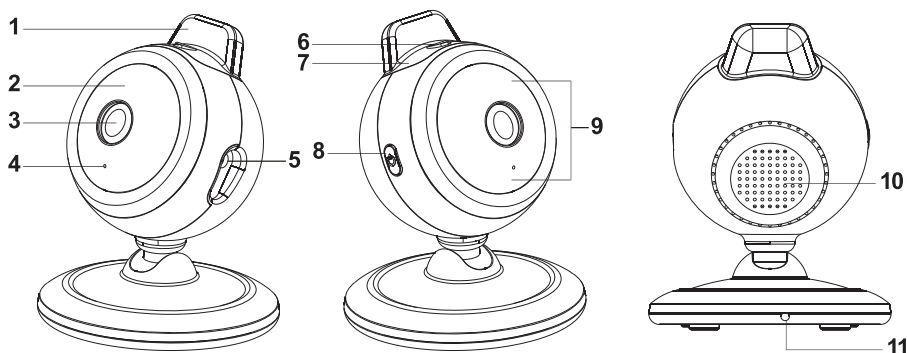


Fig. 1

Monitor / Moniteur

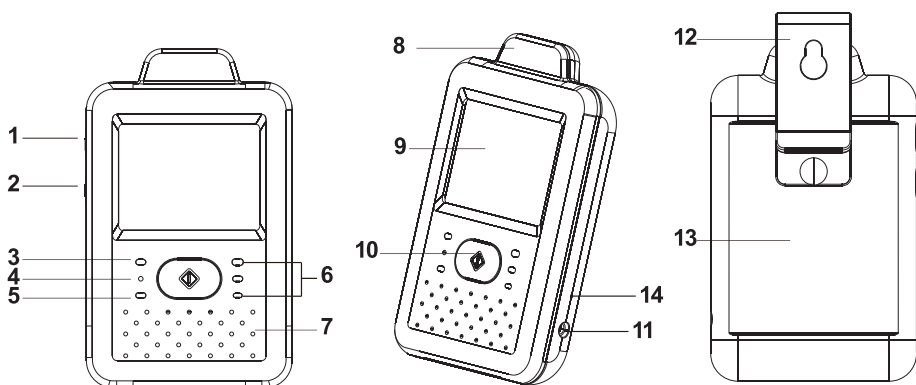


Fig. 2

**1 Camera Setup / Installation de la cámara / Configuração de la cámara / Kameraeinrichtung / Configurações da câmera**

**1.1 Power Supply - Alimentation - Avec alimentation secteur**  
Suministro de corriente - Stromversorgung – über Netzstrom  
Alimentazione - Alimentação

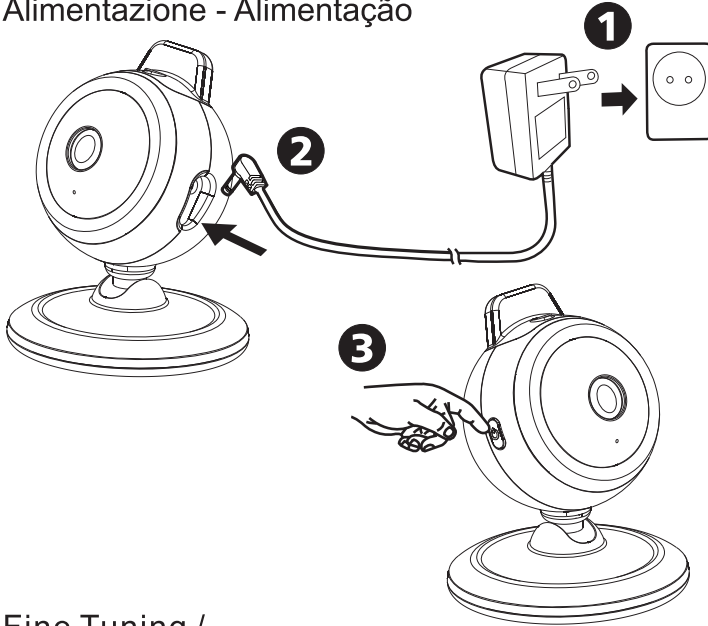


Fig. 3

**1.2 Fine Tuning / Réglages précis / Orientación / Feineinstellung / Orientação**

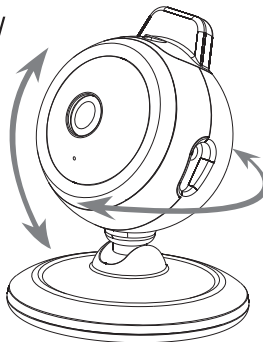


Fig. 4

**¡Muy importante!**

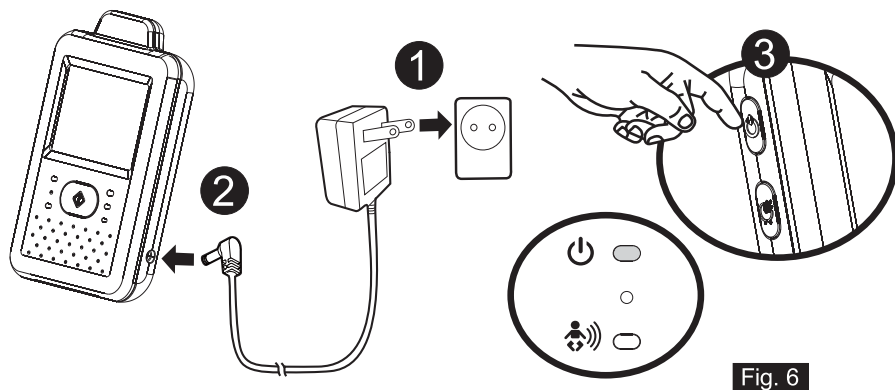
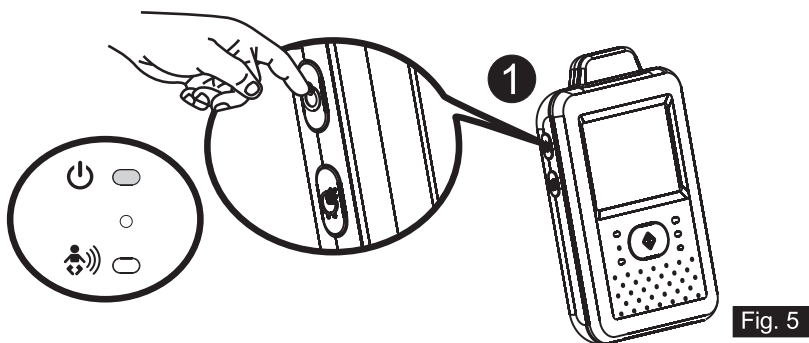
El adaptador de alimentación es el dispositivo de desconexión del equipo. La base de toma de corriente debe estar cerca del equipo y ser fácilmente accesible

**¡Muito importante!**

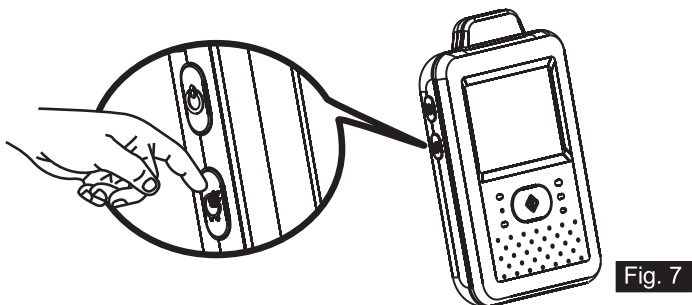
O adaptador de energia é o dispositivo de desconexão deste equipamento. A tomada deve estar perto do equipamento e ser facilmente acessível.

## 2 Monitor Setup / Installation du moniteur / Configuración del monitor / Monitoreinrichtung / Monitor as configurações

### 2.1 Power Supply / Alimentation / Suministro de corriente / Stromversorgung / Alimentação



### 2.2 Talkback Function / Fonction de réponse / Función de intercomunicador / Gegensprechfunktion / Intercomunicador



### 3 Menu Options / Options du menu / Opciones del menú / Menüoptionen / Opções de menu

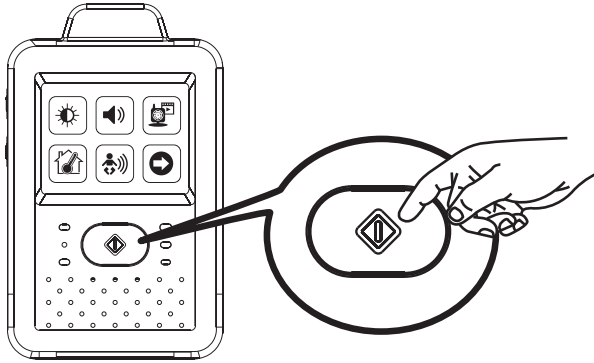


Fig. 8

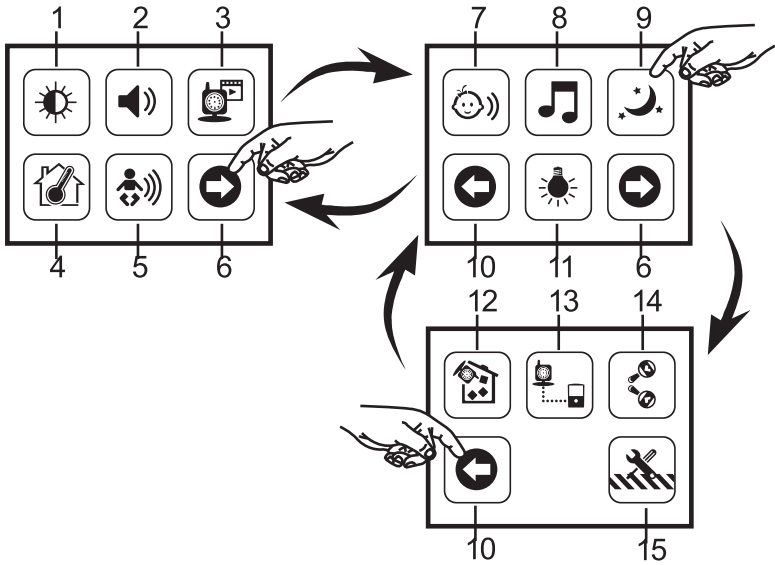


Fig. 9

### 3.1 Brightness Setting / Réglage de la luminosité / Configuración del brillo / Helligkeitseinstellung / Ajustar o brilho

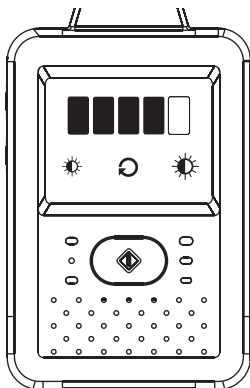


Fig. 10

### 3.2 Volume Setting / Réglage du volume / Ajustar el volumen / Lautstärkeeinstellung / Ajustar o volume

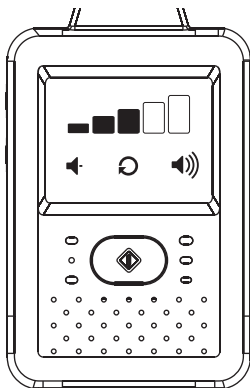


Fig. 11

### 3.3 Camera Selection / Sélection de la caméra / Selección de la cámara / Kameraauswahl / Seleccionando a câmera

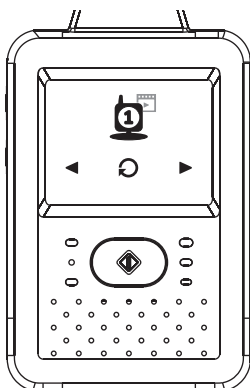


Fig. 12

### 3.4 Temperature Setting / Réglage de la température / Configuración de la temperatura / Temperatureinstellung / Configuração da temperatura



Fig. 13

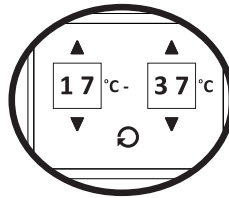


Fig. 14

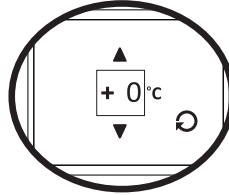


Fig. 15

### 3.5 VOX (Voice-Operated Transmission) Function / Fonction TCV (Transmission de Commande Vocale) / Función VOX (transmisión activada por voz) / VOX-Funktion (geräuschaktivierte Übertragung) / Função VOX (transmissão de voz ativado)

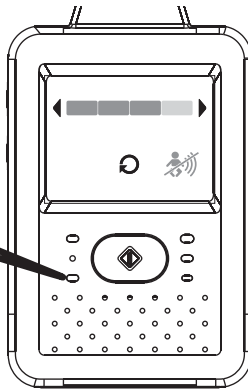
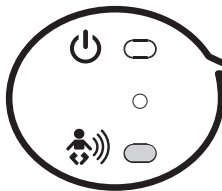


Fig. 16

### 3.6 Volume Setting(Camera) / Réglage du volume(Caméra) / Configuración del volumen de la cámara (intercomunicador) / Lautstärkeeinstellung(Kamera) / configurações de volume da câmara (intercomunicador)

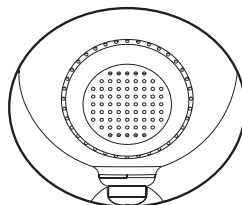
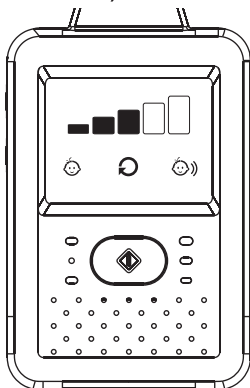


Fig. 17

### 3.7 Music Function / Fonction de musique / Melodías de cuna / Musikfunktion / Músicas berço

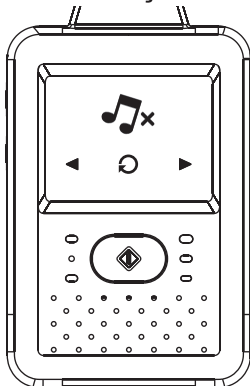


Fig. 18

### 3.8 Night Light / Veilleuse / Luz de compañía / Nachtlcht / Luz da noite

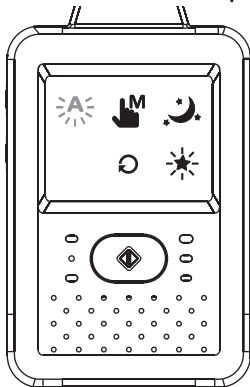


Fig. 19



**3.9** Display Frequency and White Balance Setting /  
Paramètres d'affichage et de balance des blancs /  
Parámetros frecuencia de visualización y Balance de blanco /  
Einstellung der Anzeigefrequenz und des Weißabgleichs /  
Exibição de parâmetros de frequência e Equilíbrio de Branco

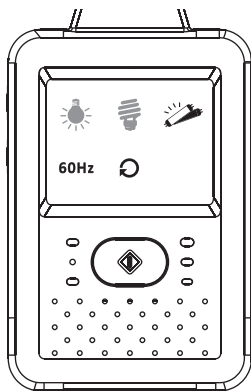


Fig. 20

**3.10** Delete Camera / supprimer une caméra / Eliminar cámara  
/ Kamera hinzufügen / Retire a câmera

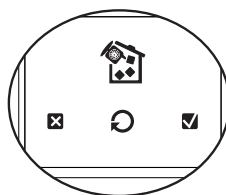
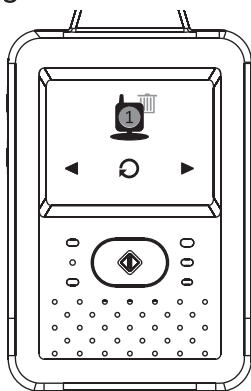
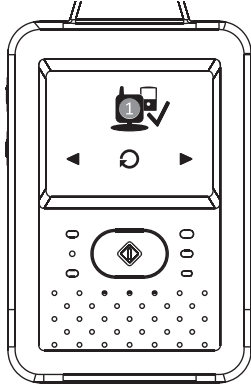
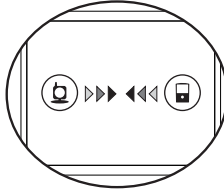


Fig. 21

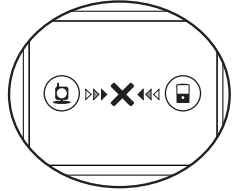
**3.11 ADD Camera / Ajouter caméra / Añadir cámara / Kamera löschen / Adicionar câmara**



**Fig. 22**

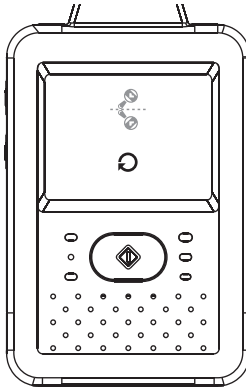


**Fig. 23**



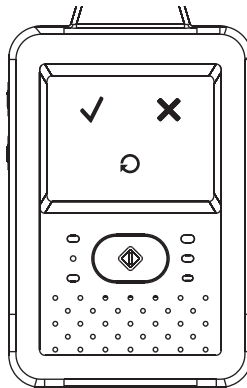
**Fig. 24**

**3.12 Flip Function / Fonction Retourner / Voltar la imagen / Umdrehfunktion / Inverter a imagem**



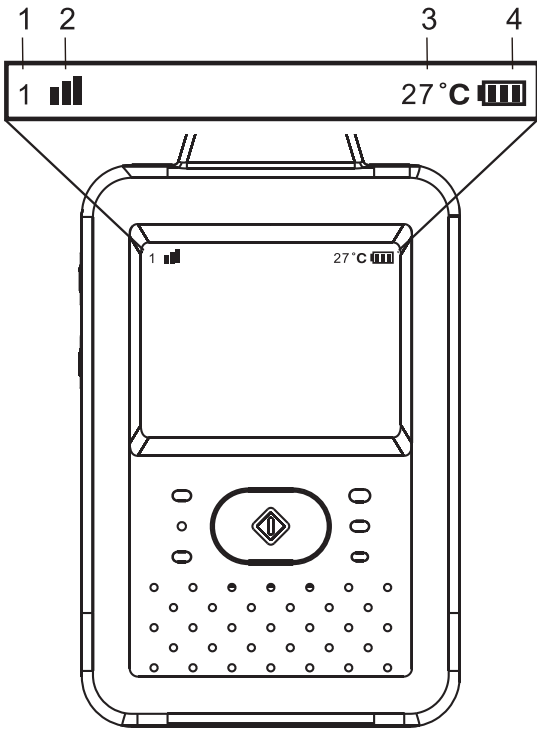
**Fig. 25**

**3.13 Restore Default / Restaurer défaut / Restaurar los valores predeterminados / Werkseinstellungen wiederherstellen / Restore defaults**



**Fig. 26**

**4** Status Information / Informations de statut / Información del estado / Statusinformationen / As informações de status



**Fig. 27**



# Lieferumfang

- Eine Kamera
- Ein Monitor
- Zwei Netzteile
- Zwei Kabelklemmen
- Zwei Schrauben und zwei Dübel
- Diese Bedienungsanleitung

## Produktübersicht

### Kamera (Abb. 1)

1. Antenne
2. Betriebsanzeige-LED
3. Objektiv
4. Mikrofon
5. Netzteilstecker
6. Lichtsensor
7. Nachtlicht
8. Ein/Aus-/Kopplungstaste
9. Infrarot-LEDs
10. Lautsprecher
11. Temperatursensor

### Monitor (Abb. 2)

1. Ein-/Austaste
2. Gegensprech-Taste
3. Betriebs-/Ladeanzeige-LED
4. Mikrofon
5. VOX-Anzeige-LED
6. Lautstärkeanzeige-LEDs
7. Lautsprecher
8. Antenne
9. LCD-Bildschirm (Touch-Bildschirm)
10. Menütaste
11. Netzteilstecker
12. Halterung
13. Eingebaute, Akku (Lithium-Ionen-Akku, 3,7 V, 1000 mAh)
14. Abschalttaste

# Einrichtung

## 1 Kameraeinrichtung

### 1.1 Stromversorgung - über Netzstrom

Schließen Sie ein Ende des mitgelieferten Netzteils an eine Steckdose und das andere Ende an die Rückseite der Kamera an. Siehe Abb. 3.

**Hinweis 1:** Verbinden Sie das mit OUTPUT: 6V DC (Ausgang: 6 V DC) gekennzeichnete Netzteil mit der Kamera.

**Hinweis 2:** Halten Sie die Ein-/Austaste mehr als zwei Sekunden lang gedrückt, um die Kamera auszuschalten.

### 1.2 Feineinstellung

Stellen Sie die Kamera an einem geeigneten Ort auf und richten Sie das Objektiv auf den zu überwachenden Bereich. Siehe Abb. 4.

### 1.3 Nachtsicht



Die Kamera verfügt über acht hochempfindliche LEDs, um deutliche Bilder auch im Dunkeln aufzunehmen. Stellt der Lichtsensor eine schwach ausgeleuchtete Umgebung fest, aktivieren sich die LEDs automatisch.

### 1.4 Messung der Raumtemperatur

Der Temperatursensor kann die Raumtemperatur am Aufstellungsort der Kamera messen, woraufhin die Raumtemperaturanzeige auf dem Bildschirm des Monitors erscheint.

### 1.5 Kopplung


Das System wird zusammen mit einer Kamera ausgeliefert, die bereits mit dem Monitor gekoppelt wurde. Die Kopplungsfunktion weist jeder Kamera einen separaten Kanal am Monitor zu. Dies ist zur Konfiguration zusätzlicher Kameras erforderlich.

1. Halten Sie die Ein-/Austaste der Kamera mehr als 3 Sekunden lang gedrückt. Die Betriebsanzeige-LED (rot) und das Nachtlit (orange) beginnen zu blinken. Die Kamera schaltet sich jetzt ein und wartet auf den Kopplungsvorgang. Siehe Abb. 23.
2. Drücken Sie die Ein-/Austaste , um den Monitor einzuschalten, woraufhin die Betriebsanzeige-LED leuchtet (grün).
3. Im Untermenü (13. Kamera hinzufügen siehe Abb. 9.) am Monitor.
4. Legen Sie bitte fest, wieviele Kameras Sie hinzufügen möchten, und drücken Sie dann das Symbol . Siehe Abb. 22.
5. Nach erfolgreicher Kopplung erscheint "✓" auf dem Monitor.
6. Bei fehlgeschlagener Kopplung wird das Bild auf dem Monitor angezeigt. Siehe Abb. 24.

**Hinweis :** Achten Sie darauf, dass die Kamera und der Monitor sich im gegenseitigen Erfassungsbereich befinden. Ist dieser Bereich am Monitor überschritten, wird das Bild auf dem LCD-Bildschirm angezeigt und der Monitor gibt einen Warnton aus (die Verbindung ist unterbrochen). Der Monitor gibt den Warnton solange aus, bis Sie ihn durch Drücken einer beliebigen Taste stoppen.

## 2 Monitoreinrichtung

### 2.1 Stromversorgung

1. Der Monitor wird über einen eingebaut Lithium-Ionen-Akku (3,7 Volt, 1000 mAh).
2. Drücken Sie die Ein-/Austaste  um den Monitor einzuschalten. Siehe Abb. 5.


**Hinweis 1:** Bei ausreichender Stromversorgung leuchtet die „Betriebsanzeige“-LED (grün).

**Hinweis 2:** Halten Sie die Ein-/Austaste mehr als zwei Sekunden lang gedrückt, um den Monitor auszuschalten.

#### Lade

1. Schließen Sie ein Ende des mitgelieferten Netzteils an eine Steckdose und das andere Ende an den Monitor an.



**Hinweis :** Verbinden Sie das mit Ausgang: 6V DC gekennzeichnete Netzteil mit dem Monitor.

2. Drücken Sie die Ein-/Austaste  um den Monitor einzuschalten. Siehe Abb. 6.


**Hinweis 1:** Wird der Monitor eingeschaltet, leuchtet die „Betriebsanzeige“-LED orange.

**Hinweis 2:** Halten Sie die Ein-/Austaste mehr als zwei Sekunden lang gedrückt, um den Monitor auszuschalten.

**Hinweis 3:** Beim Laden in eingeschaltetem Zustand erscheint die Akkustandanzeige

. Wenn der Akku komplett geladen ist, wird das Symbol  angezeigt. Wenn der Ladevorgang bei ausgeschaltetem Gerät beginnt, leuchtet die „Betriebsanzeige“-LED rot. Sobald der Ladevorgang abgeschlossen ist (vollständig geladen), leuchtet die „Betriebsanzeige“-LED grün.

### 2.2 Gegensprechfunktion


Drücken Sie die Gegensprechtaste , um über die Kamera zu sprechen. Siehe Abb. 7.

### 2.3 Abschalttaste

Falls das System abstürzen sollte, betätigen Sie die Abschalttaste mit einem schmalen Hilfsmittel (z. B. einer aufgebogenen Büroklammer); der Monitor schaltet sich sofort ab.

## 3

### Menüoptionen

1. Drücken Sie die Menütaste  am Monitor, um das Hauptmenü auf dem Bildschirm (Touch-Bildschirm) anzuzeigen. Siehe Abb. 8.
2. Es gibt drei Hauptmenüs. Siehe Abb. 9.
  - (1) Helligkeitseinstellung
  - (2) Lautstärkeeinstellung (Monitor)
  - (3) Kameraauswahl
  - (4) Temperatureinstellung
  - (5) VOX-Funktion
  - (6) Nächste Seite
  - (7) Lautstärkeeinstellung (Kamera)
  - (8) Musikfunktion
  - (9) Nachtluchteinstellung
  - (10) Letzte Seite
  - (11) Einstellung der Anzeigefrequenz und des Weißabgleichs
  - (12) Kamera löschen
  - (13) Kamera hinzufügen
  - (14) Umdrehfunktion
  - (15) Standardeinstellungen wiederherstellen

#### 3.1 Helligkeitseinstellung ( Helligkeit )

In diesem Untermenü können Sie die Helligkeit des Bildschirms einstellen. Siehe Abb. 10.

#### 3.2 Lautstärkeeinstellung ( Monitor )

In diesem Untermenü können Sie den Lautstärkepegel des Monitors einstellen. Siehe Abb. 11.



#### 3.3 Kameraauswahl ( Kamerawahl )

In diesem Untermenü können Sie einstellen, welche Kamera auf dem Bildschirm angezeigt werden soll. Siehe Abb. 12.

#### 3.4 Temperatureinstellung ( Temp.-Einstellung )

1. In diesem Untermenü können Sie die Temperatureinheit aus Grad Celsius oder Grad Fahrenheit wählen. Siehe Abb. 13.



2. Sie können den Temperaturbereich des Temperaturalarms einstellen.   
Liegt die Temperatur außerhalb dieses Bereichs, blinkt die Temperaturanzeige am Monitor. Haben Sie den Temperaturalarm aktiviert und das Warnsymbol leuchtet und die Temperatur liegt außerhalb des Bereichs, gibt der Monitor solange einen Warnton aus, bis Sie den Temperaturalarm deaktivieren.  Siehe Abb. 14.


**Hinweis :** Der unterste Bereich (linke Seite) liegt zwischen 0°C und 25°C (32°F und 77°F) und der oberste Bereich (rechte Seite) zwischen 26°C und 38°C (78°F und 99°F).

3. Sie können den Temperatenausgleich zur Anpassung der Systemleistung manuell einstellen, um die genaue Temperatur der Kamera zu kompensieren.



**Hinweis:** Der Temperaturbereich für den Ausgleich kann auf  $\pm 2^{\circ}\text{C}$  ( $\pm 2^{\circ}\text{F}$ ) eingestellt werden. Siehe Abb. 15.

### 3.5 VOX-Funktion (geräuschaktivierte Übertragung)





1. In diesem Untermenü können Sie den VOX-Empfindlichkeitsgrad festlegen. Ist eine hohe Empfindlichkeit eingestellt, erkennt das Mikrofon leisere Geräusche. Siehe Abb. 16.
2. Wird die VOX-Funktion am Monitor aktiviert, leuchtet das Symbol . Kehren Sie durch Drücken der Menütaste zum Anzeigebildschirm zurück, um die Einstellung abzuschließen, wobei die VOX-LED jetzt durchgehend leuchtet (blau).
3. Der Bildschirm schaltet sich jetzt innerhalb von 10 Sekunden aus und es aktiviert sich der Energiesparmodus.
4. Erreicht das Geräusch von der Kamera den eingestellten Wert, schaltet sich der Bildschirm automatisch ein und der Monitor gibt einen Warnton aus.

### 3.6 Lautstärkeeinstellung (Kamera)





In diesem Untermenü können Sie den Lautstärkepegel der Kamera einstellen. Siehe Abb. 17.

### 3.7 Musikfunktion

Sie können Musik über die Kamera wiedergeben (drei Musikstücke).

1. Drücken Sie die Musiktaste  wenn die Kamera Musik wiedergeben soll. Siehe Abb. 18.
2. Drücken Sie die Taste , gibt die Kamera das nächste Lied wieder.
3. Bei Wahl dieses Symbols  können Sie alle Schlummerlieder wiedergeben.
4. Bei Wahl dieses Symbols  wird das Schlummerlied angehalten.

### 3.8 Nachtlicheinstellung

1. Wenn Sie den Automatikmodus  aktivieren, leuchtet das Symbol. Sie können den Empfindlichkeitsgrad festlegen. Ist eine hohe Empfindlichkeit eingestellt, wird mehr Licht erkannt. Siehe Abb. 19.
2. Erreicht das Licht von der Kamera den eingestellten Wert, schaltet sich das eingestellte Nachtlicht ein.
3. Wenn Sie den manuellen Modus  aktivieren, können Sie das eingestellte Nachtlicht ein-/ausschalten.
4. Drücken Sie das Symbol , können Sie die Farbe des Nachtlichts ändern. Drei Farben sind für das Nachtlicht auswählbar (gelb, grün, orange).
5. Drücken Sie das Symbol , können Sie die Helligkeitsstufe ändern. Es gibt vier Helligkeitsstufen.

### 3.9 Einstellung der Anzeigefrequenz und des Weißabgleichs

1. In diesem Untermenü können Sie die optimale Frequenz und Farbtemperatur für den Monitor festlegen. Siehe Abb. 20.
2. Es stehen drei Farbtemperaturen und zwei Frequenzen zur Auswahl (50 Hz und 60 Hz).


### 3.10 Kamera löschen

In diesem Untermenü können Sie eine gekoppelte Kamera löschen.

1. Legen Sie bitte durch Drücken fest, welche Kameras Sie löschen möchten. Siehe Abb. 21.
2. Für den Löschvorgang drücken Sie .

### 3.11 Kamera hinzufügen



Das System wird zusammen mit einer Kamera ausgeliefert, die bereits mit dem Monitor gekoppelt wurde. Die Kopplungsfunktion weist jeder Kamera einen separaten Kanal am Monitor zu. Dies ist zur Konfiguration zusätzlicher Kameras erforderlich.

1. In diesem Untermenü können Sie eine neue Kamera hinzufügen. Siehe Abb. 22.
2. Legen Sie bitte fest, wieviele Kameras Sie hinzufügen möchten, und drücken Sie dann das Symbol .
3. Der Monitor wartet auf den Kopplungsvorgang und drücken Sie dann bitte auch drei Sekunden lang die Kopplungstaste an der Kamera. Dabei braucht die Kamera nicht eingeschaltet zu sein.
4. Nach erfolgreicher Kopplung erscheint „✓“ auf dem Monitor.
5. Bei fehlgeschlagener Kopplung wird das Bild auf dem Monitor angezeigt. Siehe Abb. 24.

## 3.12 Umdrehfunktion

In diesem Untermenü können Sie Videos horizontal umdrehen, wenn die Kamera an der Decke montiert wurde. Siehe Abb. 25.

## 3.13 Standardeinstellungen wiederherstellen

In diesem Untermenü können Sie das System auf seine Standardwerte zurücksetzen.  Drücken Sie , um sich vergewissern. Siehe Abb. 26.

# 4 Statusinformationen


## 4.1 Statusleiste

Die Statusleiste wird oben im Bildschirm angezeigt. Siehe Abb. 27.

1. Kameranummernanzeige
2. Signalstärkeanzeige
3. Temperaturanzeige (Kamera)
4. Akkustatus / Ladestandanzeige

## 4.2 Warnalarm

In folgenden Fällen gibt der Monitor einen Warnton aus.

Status	Anzeige	Maßnahme
Außerhalb des Bereichs Verbindung unterbrochen	Ununterbrochene Signaltöne über eine Minute	Schieben Sie den Monitor näher an die Kamera heran. Prüfen Sie die Stromversorgung der Kamera.
Temperaturalarm	2 nacheinander ausgegebene Signaltöne und blinkende Temperaturanzeige auf dem Bildschirm	Prüfen Sie den Temperaturwert der Kamera. Deaktivieren Sie den Temperaturalarm (siehe Einrichtung unter 3.4)
VOX-Alarm	3 nacheinander ausgegebene Signaltöne	Deaktivieren Sie die VOX-Funktion (siehe Einrichtung unter 3.5)
Schwacher Akku	2 nacheinander ausgegebene Signaltöne und  blinkend auf dem Bildschirm	Schließen Sie den Monitor an das Netzteil an. (Siehe Einrichtung unter 2.1)

**Hinweis :** Durch Drücken einer beliebigen Taste am Monitor können Sie den Alarm anhalten.

# Problemlösung

## Sie empfangen keinerlei Signale

- Stellen Sie sicher, dass Kamera und Monitor eingeschaltet sind.
- Prüfen Sie, ob die Netzstecker vollständig eingesteckt sind.

## Bei schwachem Signal oder Signalstörungen

- Falls sich eine Mikrowelle im Pfad zwischen Kamera und Monitor befindet, stellen Sie die Mikrowelle an einen anderen Ort bzw. schalten Sie sie aus.
- Stellen Sie sicher, dass sich Kamera und Monitor innerhalb der unterstützten Reichweite zueinander befindet (ca. 300 Meter in direkter Sichtverbindung).

## Pflege und Wartung

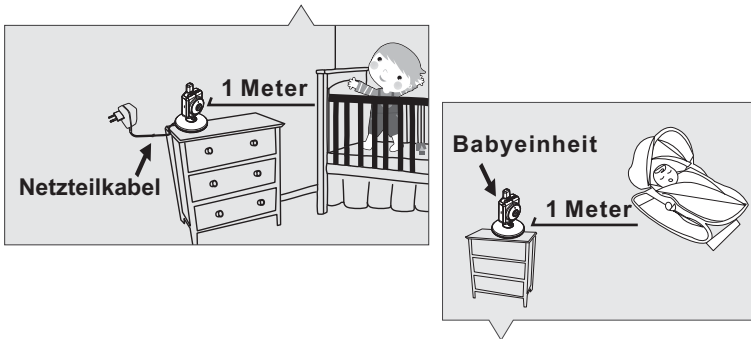
- Bewahren Sie alle Teile und sämtliches Zubehör außerhalb der Reichweite von Kindern auf.
- Fingerabdrücke und Schmutz an der Linsenoberfläche können sich erheblich auf die Kameraleistung auswirken. Achten Sie darauf, die Linsenoberfläche nicht mit Ihren Fingern zu berühren.
- Sollte die Linse schmutzig werden, beseitigen Sie Schmutz und Staub mit einem Druckluftreiniger oder einem weichen, trockenen Tuch.
- Halten Sie die Kamera trocken. Niederschlag, Feuchtigkeit und andere Flüssigkeiten mit Mineralien lassen elektronische Schaltkreise korrodieren.
- Verwenden oder lagern Sie das Produkt nicht an staubigen, schmutzigen Orten.
- Bewahren Sie das Produkt nicht an heißen Orten auf. Hohe Temperaturen können die Lebenszeit elektronischer Geräte verkürzen und bestimmte Kunststoffteile verformen oder schmelzen lassen.
- Bewahren Sie das Produkt nicht an sehr kalten Orten auf. Wenn sich das System erwärmt (auf normale Betriebstemperatur) kann sich Feuchtigkeit im Inneren des Gehäuses bilden und die elektronische Schaltkreise beschädigen.
- Versuchen Sie nicht, das Gehäuse zu öffnen. Unsachgemäße Handhabung des Gerätes kann das System beschädigen.
- Lassen Sie das Gerät nicht fallen, setzen Sie es keinen starken Erschütterungen aus.
- Betreiben Sie das Produkt nur mit dem mitgelieferten oder als Zubehör bereitgestellten Netzteil.
- Überlasten Sie Steckdosen oder Verlängerungskabel nicht, da dies Brand- und Stromschlaggefahr bergen kann.
- Denken Sie daran, dass Sie beim Einsatz des Systems öffentliche Funkwellen verwenden und Ton und Video auf andere 2,4-GHz-Empfangsgeräte übertragen werden können. Es können sogar Gespräche von Orten in der Nähe der Kamera übertragen werden. Schalten Sie die Kamera zum Schutz Ihrer Privatsphäre immer aus, wenn Sie sie nicht verwenden.

# Sicherheitstipps befolgen

## So vermeiden Sie (lebensgefährliche) Verletzungen in Verbindung mit den Kabeln des Babymonitors:

- Achten Sie darauf, dass sich die Kabel von Babyeinheit und Netzteil immer außerhalb der Reichweite des Babys befinden (mindestens 1 Meter entfernt).

**Hinweis:** Dies ist auch dann zu beachten, wenn Ihr Baby noch nicht stehen oder sich bewegen kann.



- Verwenden Sie zur Vermeidung von Strangulierungsgefahr einen kabellosen Babymonitor.
- Verwenden Sie niemals Verlängerungskabel in Verbindung mit Netzteilen. Verwenden Sie nur die mitgelieferten Netzteile.